

meccano-nieuws

Clubblad Meccano Gilde Nederland

No. 4.05
Winter 1986

mg
gn

VERENIGING VOOR METAAL-
CONSTRUCTIE MODELBOUW

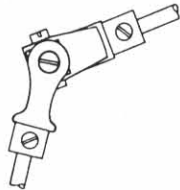

Verschijnt 4 x per jaar.

Redactie en advertenties:

H.M. Elema, tel. 08370 - 12973

Sleedoornplantsoen 7, 6706 CB Wageningen

Bestuur:

Voorzitter:

L.M. Steenvoorden, tel. 079 - 164130

Dunantstraat 749, 2713 TD Zoetermeer

Secretaris:

Fr. Dijk, tel. 05945 - 15091

de Grouw 28, 9351 LP Leek

Penningmeester:

D.S. van der Kloet, tel. 03480 - 20310

Valeriaanveld 17, 3448 ES Woerden

Documentatiecentrum:

H.W.K. van der Woerd, tel. 020-451329

Meerhuysen 4, 1181 PC Amstelveen

Verenigingsjaar 1 januari - 1 januari, contributie 1987 f 30,-.

Betalingen uitsluitend op postgiro no. 54.84.519 t.n.v. Meccano Gilde

Nederland, Valeriaanveld 17,

3448 ES Woerden.

Advertenties Vraag en aanbod
(leden) f 2,50 per 6 regels +
1 regel adres.

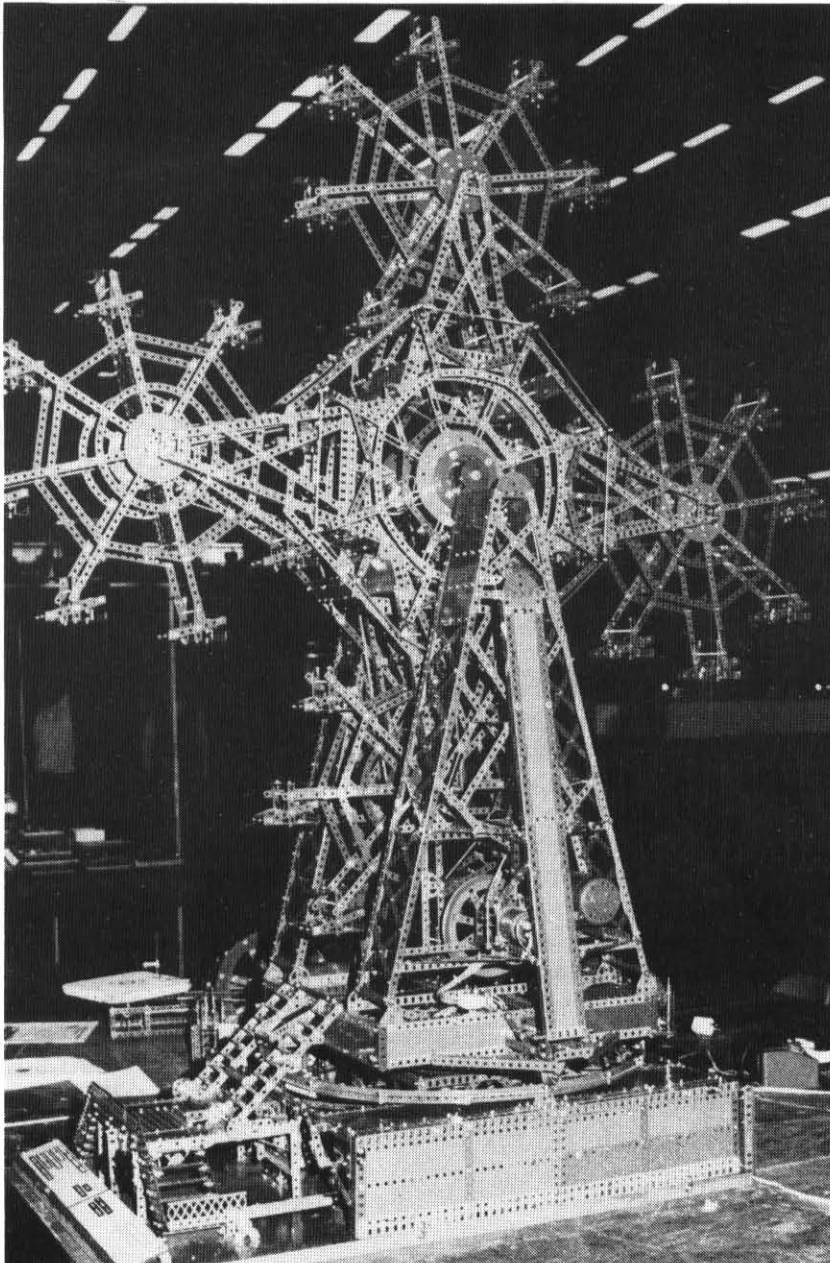

Het volautomatische "grote wiel" van de Heer J.M. Hermans was dé attractie van de M.G.N. stand op de Arnhemse Modelbouwshow.

Als men op de knop drukt gaan de hekken open en stopt het wiel bij elk bakje voor instappen. Zijn alle bakjes vol dan gaat het gehele wiel draaien. Na een aantal omwentelingen klappen de trappen weg en draait de gehele bovenbouw een paar keer rond. Daarna komen de trappen terug, gaan de hekken open en stopt het wiel weer bij elk bakje tot iedereen is uitgestapt. Een enorme prestatie!

Van de redactie.

Uw redacteur is 15 oktober heelhuids en zeer voldaan uit de U.S.A. teruggekeerd. Hij is nu weer in zijn gewone doen. In Los Angelos bezochten wij de familie Suttle. Dr. Clyde Suttle is secretaris/redacteur van de South Californian Meccano and Erector Club, een club met ca. 120 leden. Het was een gezellige avond waarbij ik uiteraard zijn enorme collectie antieke en moderne metaalbouwdozen, w.o. een vooroorlogse niet te tillen Erector no. 12 $\frac{1}{2}$, heb bewonderd. Dr. Suttle heeft verder een postorderbedrijfje. Hij verkoopt o.a. Franse en Argentijnse Meccano, Märklin, Brall en heel goede replica onderdelen. Zelf kocht ik voor \$ 20,- acht U-segmenten no. 119; heel wat goedkoper dan hier en prima van kwaliteit.

Verschillende leden zullen niet weten dat het M.G.N. een lijst heeft met de vertaling in Engels, Frans, Duits en Italiaans van de onderdelen; zij kunnen tegen betaling van de kosten een van het Documentatiecentrum krijgen. Verder kunnen oude M.N. nummers, deels goede kopieën, worden nageleverd. Prijs f 3,- + porto. Betaling met de bijgevoegde acceptgirokaart.

Niet alleen onze tentoonstelling in Ede was een succes; ook onze regionale deelname aan de Modelbouwshow in Arnhem was voor het publiek een grote attractie. Daarom- doe mee aan regionale activiteiten - succes is praktisch altijd verzekerd.

Onlangs was de algemeen bekende Niels Gottlob uit Denemarken bij Jonges te gast. Ik ben daar ook geweest en was niet alleen onder de indruk van wat Gottlob presteert, maar zag ook een schitterende universele havenkraan in aanbouw van Jonges, zeker niet minder, om het zacht uit te drukken, dan die van onze bekende kranenbouwers. Dit kan een geweldig showstuk worden op Techniek in Vrije Tijd die van 18 - 21 april in de Jaarbeurs wordt gehouden. Wij doen ook nu weer mee; ga alvast bouwen!

Er bestaan bij het Museum Historische Landbouwtechniek te Wageningen nog steeds plannen een expositie in vitrines te organiseren van modelbouw, miniaturen en Meccano modellen van landbouwtrekkers en werktuigen. Dit lijkt iets voor onze landbouwleden.

Gisteren kreeg ik een reclamefolder met o.a. Technisch Lego. Als men de prijzen daarvan ziet zijn metaalbouwdozen een koopje.

Bestuursmededelingen.

De Voorzitter heeft een op de vergadering van 27 september in Amersfoort gevonden portomonnaie met inhoud onder zijn hoede gekregen. Als de verliezer contact met hem opneemt kan hij zijn eigendom weer terugkrijgen.

De Secretaris deelt het volgende mee:

1. Nieuwe commissies:

- a. Tentoonstellingscommissie met als lid L.M. Steenvoorden en J.H. Schurink.
- b. Commissie Regionale Activiteiten, coördinator A.B.M. Elshof. Regionale contactpersonen tot nu toe:
 Noord-Holland H.W.K. van der Woerd
 De drie Noordelijke provincies P. Duyff
 Oostelijke provincies R. Mikkers
 Zuidelijke provincies, voorlopig nog open
 Gelderland K. Quast en A.G. Roozeboom

Er zullen naar behoefte nog meer contactpersonen worden aangeworven.

2. Commissie Bouwwedstrijden, leden W.D. van der Kleij, A.B.M. Elshof en L.M. Steenvoorden.

3. Meccano Museum.

De opzet van een dergelijk museum moet nog financieel en organisatorisch worden doorgelicht. Er zal o.a. materiaal moeten worden aangekocht. Ook zal er moeten worden onderzocht of samengaan met een bestaand museum gewenst is.

De Heer van Gemert-Smits heeft misschien de mogelijkheid binnen een stichting te opereren. Er zal op de algemene ledenvergadering nader op worden ingegaan.

4. Frank Hornby stierf op 21 september 1936. Wij hebben hem met een minuut stilte herdacht. De Voorzitter heeft een emaille plakette voor het M.G.N. besteld die ter ere van Frank Hornby is uitgebracht door het London Toy and Model Museum. Van onze leden heeft P. Geurts veel moeite voor een waardige herdenking gedaan. Een mooie gelegenheid om er, nu het M.G.N. 4 september vijf jaar bestaat, er een "Meccano-Yes" feest van te maken.

K O P I J V O O R M E C C A N O N I E U W S 5.01 V O O R

1 F E B R U A R I 1 9 8 7 I N Z E N D E N

Tips.Aanvulling op tip no. 59, M.N. 4.03, blz. 2. Vastzetten van naven.

Niels Gottlob merkte naar aanleiding van Kroon's tip op dat het nodig is bouten in de gaten voor stelschroeven te monteren. Dat voorkomt vervorming van de gaten, iets wat anders nogal eens voorkomt.

Tip no. 67. Stroken, e.d. van oude verf ontdoen.

De Heer J. Hettinga gebruikt voor het afbijten van stroken, e.d. een zelfgemaakte dichte buis. Hij last onder een ca. 36 cm lange $1\frac{1}{2}$ - 2" pijp een vierkante 8 x 8 cm bodemplaat-voet. Giet in de pijp een scheutje afbijtmiddel en vul de pijp met zoveel stroken/hoekbalken dat er nog wat ruimte over is. Controleer of het niveau van het afbijtmiddel hoog genoeg is en sla een houten prop in de pijp. Het geheel elke dag een keer of wat schudden en na een week of zo openen.

Tip no. 68. Een verstelbare nok maken.

Mr. Knolls beschreef in Meccano Magazine van november 1933 een simpele methode voor het maken van een nok. Hij schroefde een pal zonder naaf no. 147c aan een naafbus wiel.

Tip no. 69. "Meccano" kogels.

De Heer Kroon, Oss constateerde dat een kogellagerleverancier die SKF voert $3/8$ " (Meccano maat) kogels kan leveren. Voor ons is de kwaliteit X voldoende. Prijs per doos van 50 ca. f 12,50. Kwaliteit Y kost per doos van 900 stuks ca. f 125,-.

Tip no. 70. Korte H-koppeling.

De Heer Kroon, Oss heeft een fraaie, korte "H-koppeling" ontworpen en gemaakt.

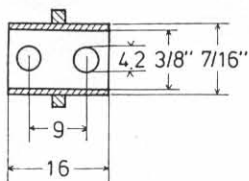

$\frac{4}{5}$ 5/32WW

In een 16 mm lang stuk messing buis met een binnendiameter van $3/8$ " worden op een hartafstand van 9 mm 4,2 mm gaten geboord. De wielen, o.i.d. worden door hem met speciale boutjes vastgezet. Voor het verschuiven is om het stuk buis een messing ring gesoldeerd.

(Bij een buis met een grotere wanddikte zou men, net als bij de echte H-koppeling ook gaten met $5/32$ " WW draad kunnen toepassen, terwijl ook een groef voor het verschuiven denkbaar lijkt. Red.)

De M.G.N. tentoonstelling in de Reehorst te Ede.

De M.G.N. tentoonstelling te Ede is met meer dan 3000 betalende bezoekers zonder meer een succes geworden. Dank zij de fraaie accommodatie en de bijzonder goede hulp en medewerking van Directie en Personeel konden de ruim 60 modellen op een zeer overzichtelijke wijze worden opgesteld. Verder was er, dank zij Tamsi en de Reehorst, een grote speeltafel voor kinderen. Daar werd druk gebruik van gemaakt en naar hartelust gebouwd; een gouden idee. Een ander pluspunt was dat verschillende modellen middels een tijdschakelaar in werking konden worden gesteld. Door al deze aantrekkelijke zaken hadden verschillende ouders en grootouders de grootste moeite hun kroost weer mee naar huis te krijgen.

Er deden 27 leden met samen 63 modellen mee; enkelen hadden zich wel opgegeven maar bleven weg. Iets wat zonder een geldige reden niet fraai is. Ook nu weer was het zo dat het merendeel van de inzenders tot de vaste kern behoorde. Zijn de mensen soms bang dat hun modellen niet fraai genoeg zijn? Wij hebben ook behoefte aan modellen die met weinig materiaal, ook door kinderen, kunnen worden gebouwd. Doe daarom een volgende keer wel mee. Bij de illustraties heb ik deze keer dan ook wat meer de nadruk gelegd op eenvoudige modellen; ook die blijken bij het publiek in de smaak te vallen. En nu een rondgang:

Mijnheer De Uil van Rolf Roozeboom, een meesterstuk van een 14-jarige (nu 15). Dit model heeft de tentoonstelling geppend.

Bestuurbare helicopter van Steenvoorden (14), een perfect gemaakt en goed werkend, goed ogend model waarmee de bezoekers konden "vliegen". Ze stonden er vaak genoeg voor in de rij, zo leuk werd het gevonden. Het landen op de vaste plaats was moeilijk!

De acrobatjes trokken, vlak naast de helicopter wat minder aandacht maar draaiden toch vrijwel de gehele dag. Het bekende "balletje" trok ook nu weer veel belangstelling. Dit gold ook voor grijpstuiver die de mensen van overtollig geld afhielp en voor de specht, terwijl de beroemde goochelrobot weer overuren maakte.

Blom trok terecht veel aandacht met zijn grote Tamsi/Figee kraan (2). Men kon die door op een knop te drukken een hele werkcyclus laten maken. Hij werkte dan ook bijna continue. Velen hebben over het gewicht gepuzzeld, het viel niet mee het goed te raden. Het is toch gelukt en de winnaar kon zijn prijs in ontvangst nemen.

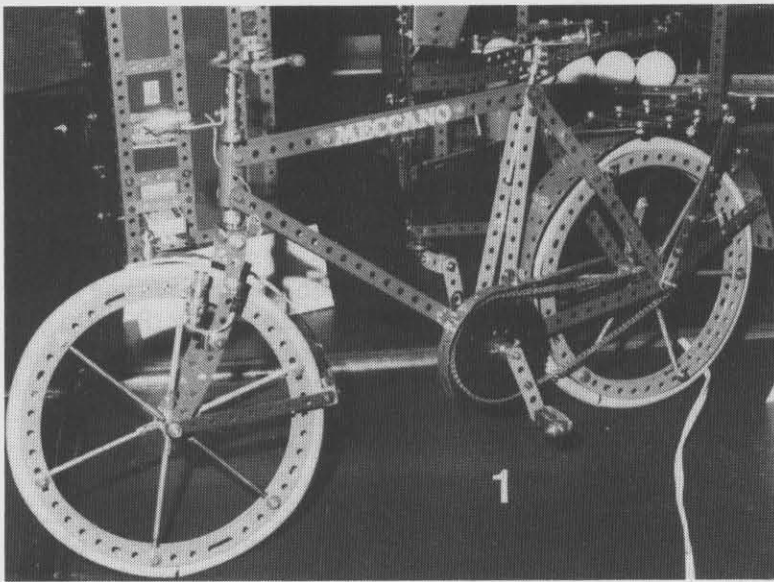

4

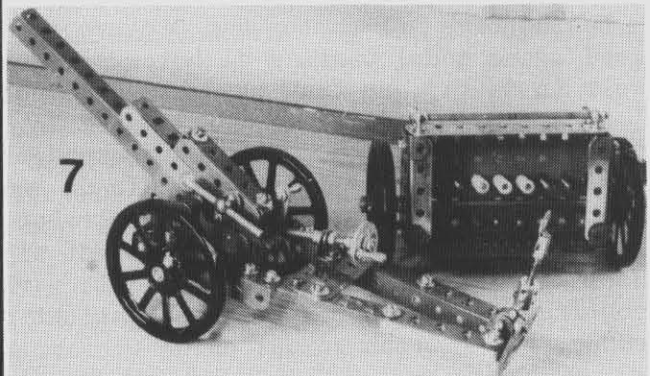
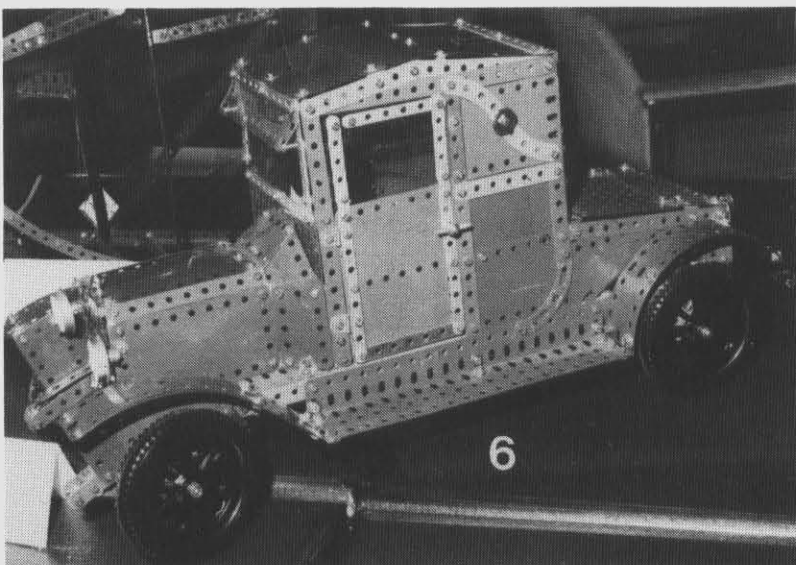
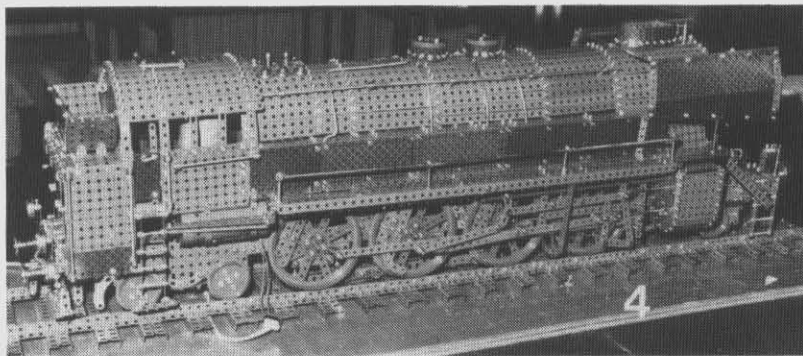
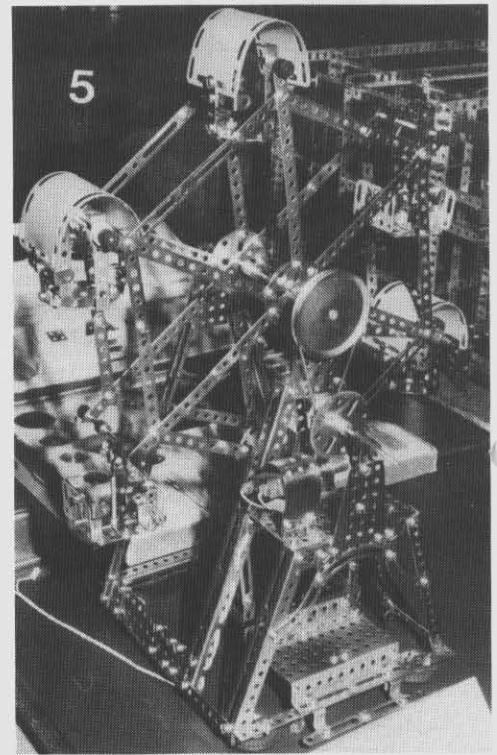
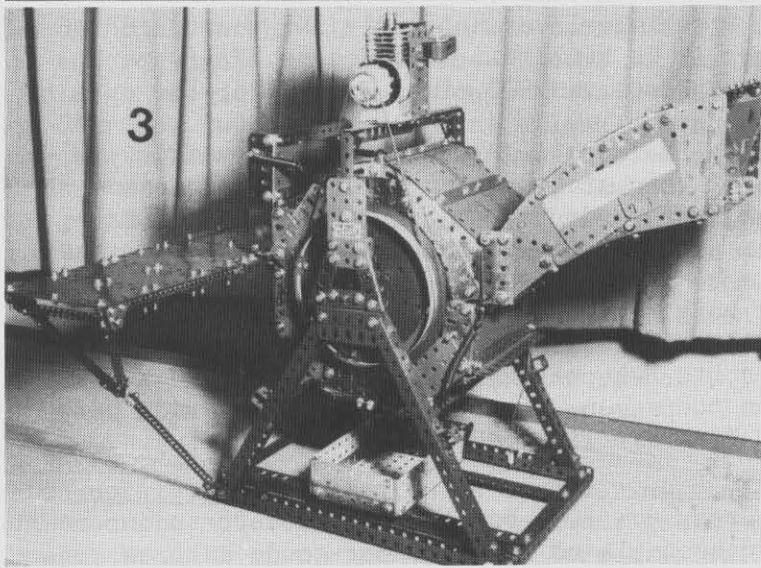
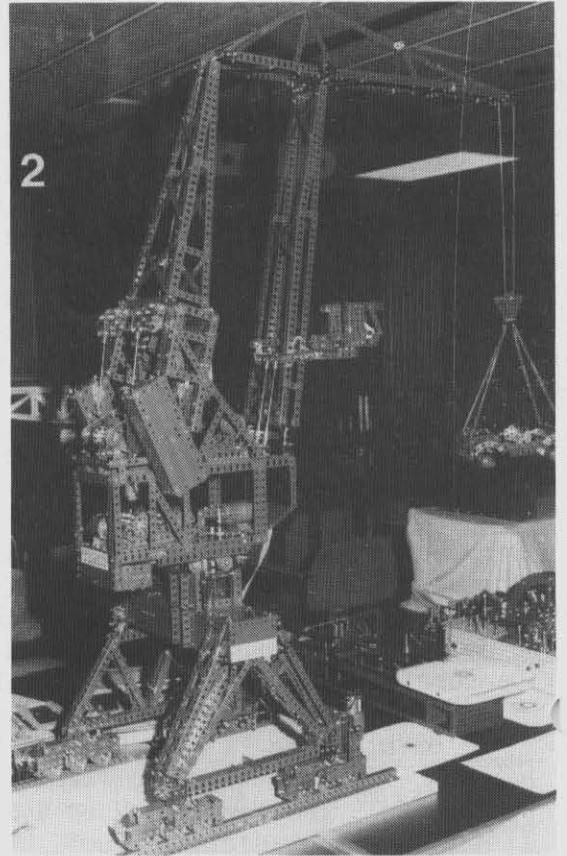

De verbeterde Meccanograaf van Elema werkt nauwkeuriger dan die uit de handleiding. Door het lage toerental volgden velen gefascineerd de trage bewegingen van de pen. De "Bromo" stoommachine werd wegens de "echte" bouw vooral door deskundigen bewonderd, terwijl een oud-machinist van een suikerfabriek de machine herkende. De Votex Ricefan dorsmachine voor ontwikkelingslanden (3) sprak vooral mensen die met landbouw-techniek te maken hebben aan. Voor de aandrijving werd een 12 V Meccano motor tot "benzinemotor" omgebouwd (11), iets wat ook voor anderen nuttig kan zijn. Op de "spookrijder" werd vaak ongeloofwaardig gereageerd, men kon maar moeilijk geloven dat er ooit zoiets geweest is. De houwtser (7), met zijn bereik van ca. 7 m, is slechts een paar keer afgevuurd, dit om bezoekers en "granaten" te sparen.

Visser's St. Lawrence Quebec brug trok ook nu weer vele bewonderende blikken; men verbaasde zich over het aantal stroken en balken dat er in verwerkt is.

Freark Dijk's stoommachine is een gemengde constructie. Hij kan op stoom lopen, terwijl de mechanische delen van Meccano zijn. Daarnaast een M.G.N. embleem, een dragster, de Rhino manipuleerrobot, gebaseerd op die van Keith Cameron en twee loopmachines, een succesnummer bij het publiek.

Giesen's vogeltjes werden ook in Ede weer geestig gevonden, terwijl de shovel (13) en de dumper (15) uit de naoorlogse doos 9 goed en niet te moeilijk werden gevonden.

De 2-D-4 tenderloc van de Köln - Bonner Eisenbahn, gebouwd door Schuur (4), is een prachtstuk, zeker als men bedenkt dat hij de wielen bij gebrek aan de no's 118 en 146 maar even zelf in een super-kwaliteit heeft gemaakt. Het model trok met zijn interessante schaarbeweging enorm veel bekijks.

Van der Hoogen exposeerde een goed geconstrueerde blokzetkraan in de huidige kleuren. Hij gebruikte grote getande segmenten i.p.v. het bekende rollager, beslist geen achteruitgang. Daarnaast een paar eenvoudige, door kinderen goed te bouwen modellen van een kleine blokzetkraan en een stoommachine.

De terreinauto met vierwielaandrijving en aanhanger van Henk Huizing viel vooral bij de jeugd erg in de smaak. Het is dan ook een fraai en goedwerkend model.

De bekende ja-knikker van Mikkers is en blijft een technisch gaaf stuk werk en werd daarom terecht erg door het publiek gewaardeerd.

Henk Schouwenaar's "whip-ride" (zie frontfoto M.N. 4.04) was een enorm succes, hij heeft heel wat uren gedraaid. Gelukkig had Roozeboom een acculader bij de hand om de accu op peil te houden. Als alle lampjes die er in horen branden is het écht af!

Ritsema had een paar heel goed geproportioneerde, eenvoudige modellen meegebracht, een trekker met oplegger en de draaibrug over de Dedemsvaart uit 1910 (10).

De prachtige Massey-Ferguson knikstuurtrekker van de Vreugd sprak uiteraard de vakmensen meer aan dan leken. Het blijft een enorme prestatie, zeker mechanisch.

G.A. Roozeboom heeft twee uitstekende werktuigmachines gemaakt, een tandwielkopieermachine en een draaibank. Beide zijn voor de stevigheid van de - dikkere - Tamsi stroken en platen gemaakt. De eerste kopieert tandwielen in plastic blanks, de draaibank maakt haarzuivere naven, echt een topprestatie! Voor de kinderen had Roozeboom een "dronken chauffeur" en een automatisch karretje van Trix gemaakt.

Kroon, Groningen exposeerde ook nu weer zijn Märklin-Lanz MD 18 maaidorser met aanbouwpers.

René Phielix werkt met Duits materiaal en had een hele collectie leuke modellen. Puffing Billy (8) is het model van een der eerste Engelse locomotieven. Het model is gebouwd aan de hand van de Stabli handleiding. Daarnaast enkele nieuwe Märklin uitrustingen en met Märklin gebouwde auto's en een jaknikker, simpel maar wel goed qua uiterlijk en techniek. Interessant was ook een Oost-Duitse Construction uitrusting en een daarvan gemaakt groot wiel (5).

Sijnja is een perfectionist; hij heeft heel wat nachtrust opgeofferd om zijn versie van de Giant Dragline tijdig gereed te hebben. Dat deze versie veel gedetailleerder en beter geconstrueerd is dan het Super Model spreekt voor hem vanzelf; een ander staat met open mond naar de talloze vernuftig gemaakte details te kijken.

Meurs zijn weefgetouw loopt op zijn laatste benen; het wordt door een met Jacquard mechanisme opgevolgd. Maar ook in zijn eerste vorm werd het algemeen bewonderd.

Hagg's autokraan en DAF FA 2200 kennen wij al van Deventer. Zij werden in Ede, vooral door de jeugd en autoenthousiasten terecht enorm bewonderd; het zijn en blijven topprestaties.

Van der Ven had een eenvoudige, goed geproportioneerde showman's engine (9) gemaakt aan de hand van een handleiding van na 1950.

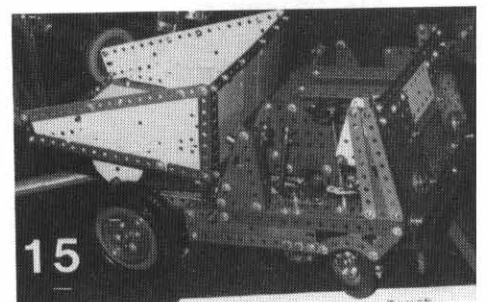
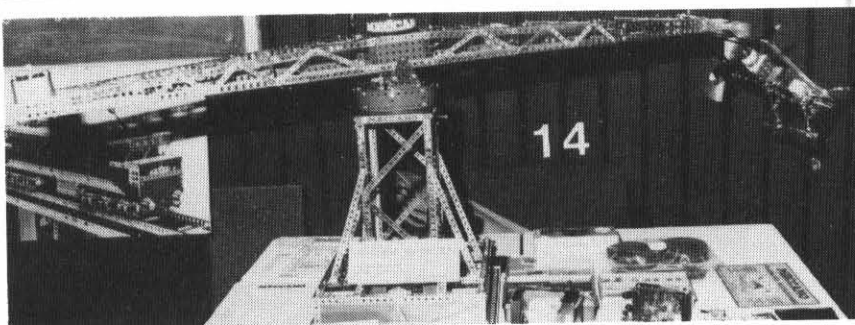
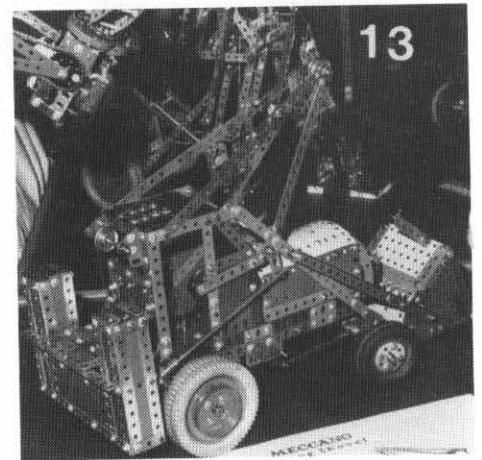
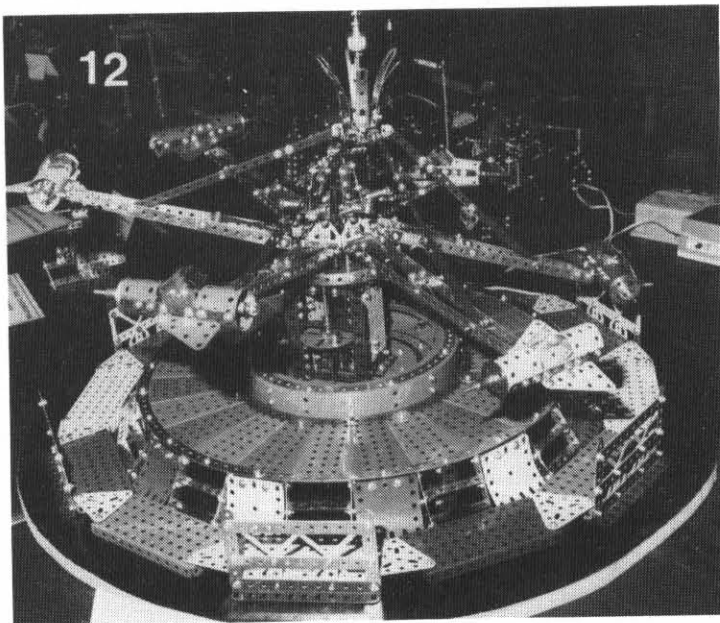
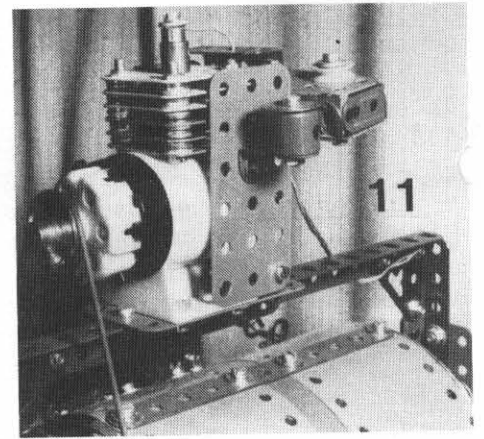
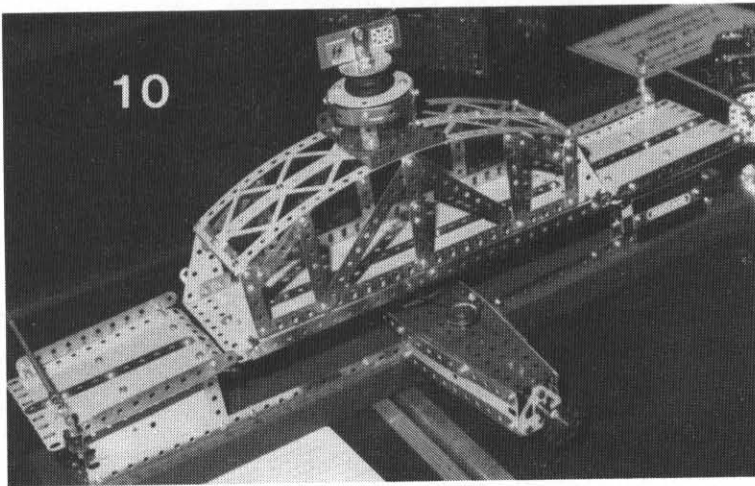
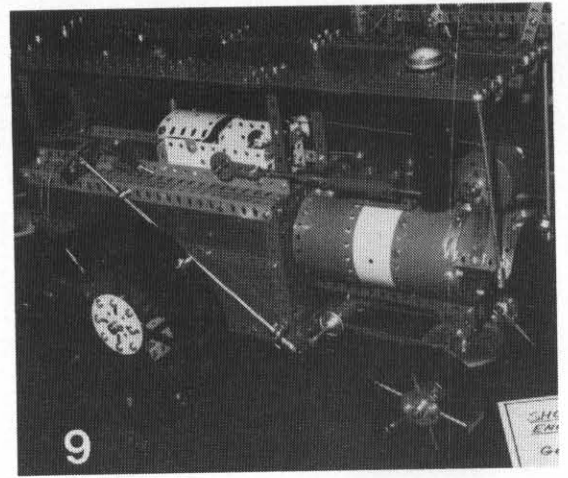
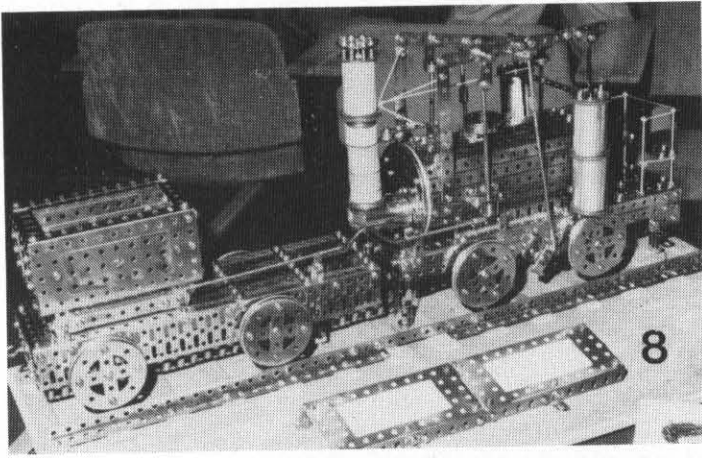

Van der Kleij Sr. was weer eens uit zijn slof geschoten en had een schitterende blue-gold blokketkraan gemaakt die vele keren moest worden gedemonstreerd.

Kok exposeerde een eenvoudig weefgetouw dat niettemin keurig meerkleurig weefsel kon maken.

Karst Quast heeft verstand van fietsen en exposeerde o.a. een zeer fraaie fiets (1). Dat de ketting links zat is zelfs door deskundigen van een fietsmuseum niet gemerkt. Dat de luciferautomaat al op een dubbeltje bleek te werken is technisch gezien een prestatie. De balletjes achtbaan was een groot succes. Er zijn twee banen waarover de ping-pong balletjes willekeurig worden verdeeld. De nauwkeurigheid waarmee dit model is gebouwd verdient een compliment. De Oma Duck auto (6) is een fraai free-lance model van een antieke auto. Verder had Quast een OA uitrusting van ca. 1950.

De bekende staande klok van Roelf Valkema werd ook nu weer door de bezoekers erg gewaardeerd. Het is en blijft een topper. Valkema zelf kwam een paar keer zijn industriërobot demonstreren, terwijl zijn stationnaire locomobiel het weer best deed.

Van Erk had een paar kleine modellen, een centrifugaalkoppeling en een achterwielophanging met een rechte-tands differentieel.

Elshof had een aantal zeer fraaie modellen gemaakt, zoals een stoominstallatie, een zeer realistische octopus (12) en een schitterend gedecoreerde staande klok.

Last, but not least Sijnja's meesterstuk, het bekende astronomische uurwerk, nu niet bij hem thuis op de schoorsteenmantel maar in een vitrine.

Het was een in alle opzichten geslaagde manifestatie die het publiek erg aansprak.

Regionale activiteiten.

Modelbouwshow Twente, door R. Mikkers.

Een negental leden uit het Oosten des lands hebben, ondanks een zeer korte voorbereidingstijd, met veel succes deelgenomen aan de op 17 mei te Enschede gehouden modelbouwshow. Deze eendaagse show trok ca. 1500 bezoekers; de organisatoren stelden vast dat de M.G.N. stand het meeste bekijks had. Geen wonder als men ziet welke "onbegrensde" mogelijkheden metaalbouwdozen hebben.

De Heer Bloemendaal had een compleet werkende dorsmachine. De voor deze machines kenmerkende details waren goed te zien en werkten voortreffelijk. Hij heeft de werking talloze malen moeten uitleggen.

De Heer Verkade was vertegenwoordigd met een draaimolen, compleet met generatorwagen waarin de aandrijving zat. Ook had hij een op afstand bediende kraan, waarbij het zwaartepunt op de bediening lag. Deze bestaat geheel uit een systeem van handelsveren en draadtrommels. De algemene bewondering verzachtte de pijnlijke schouder van een hele, lange dag demonstreren ruimschoots.

De Heer Meenderink had zijn vrachtschip model no. 10.4 nog net op tijd gereed. Uitgevoerd in geel-blauw had dit model met zijn lengte van ca. 2,10 m veel bekijks.

De Heer Sijtstra had van Temsi een fraai autochassis met werkend differentieel gemaakt en was verder vertegenwoordigd met zijn bekende, al in M.N. beschreven heimachine.

De Heer Blom was er met een mooie automatische bouwlift, voorzien van een ingenieus omkeermechanisme. Zo kon de lift continue zonder ompolen van de stroom werken. Daarnaast was zijn bekende havenkraan (2) aanwezig. Velen vroegen, net als in Ede, waar de computer was. Dat men vaak hetzelfde zonder moeilijke electronica met een simpele, betrouwbare schakelwals kan bereiken leek velen maar vreemd.

De Heer Elshof exposeerde het bekende Konkoly balletje met veermotor plus een fraaie en goed werkende stoominstallatie en octopus, die ook in Ede volop in de belangstelling stonden.

Ronald Evers, een verwoed bouwer, had een vijftal modellen meegebracht, in maat variërend van 25 tot een 1,75 m lange platformwagen; alles zeer indrukwekkend.

Jan Schurink oogstte wederom veel bewondering voor zijn bekende klokken. De lampjesklok is inmiddels van een slijtvaster rollend contact van een wielschijf met een kogellager voorzien. Ook was hij er weer met zijn bekend dubbel reuzenrad.

Ralph Schurink demonstreerde met zijn jo-jo. Deze deed het door zijn grote massa en perfecte balans beter dan welk kant en klaar gekocht exemplaar ook.

Ondergetekende exposeerde zijn inmiddels bekende jaknikker.

Tijdens de show werd algemeen de wens geuit een regionale clubmiddag te houden. De hiervoor al getroffen voorbereidingen werden doorkruist door deelname aan de show.

Langs deze weg nogmaals mijn hartelijke dank voor de spontane medewerking van de exposanten. Vrijwel zeker komt er weer een show; doe ook dan weer mee!

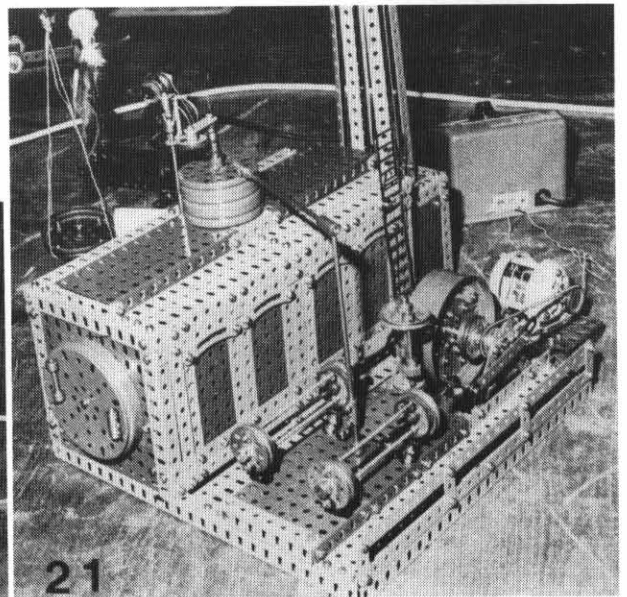
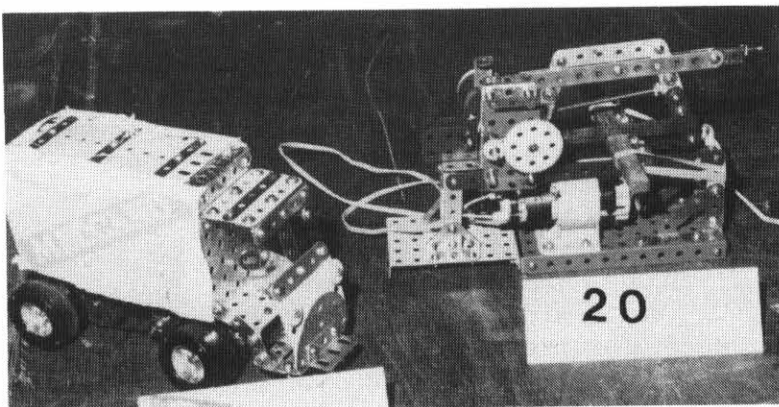
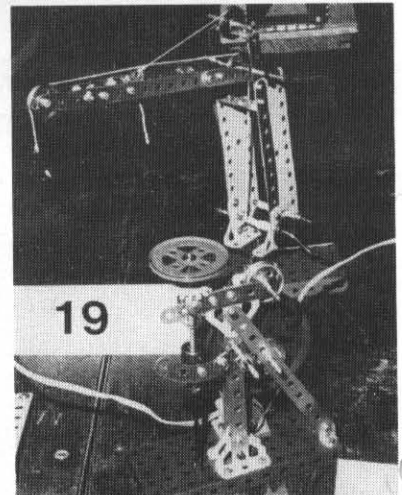
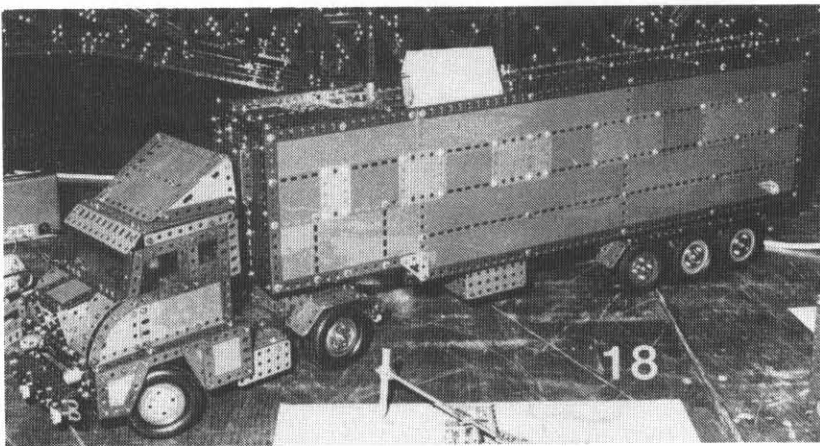
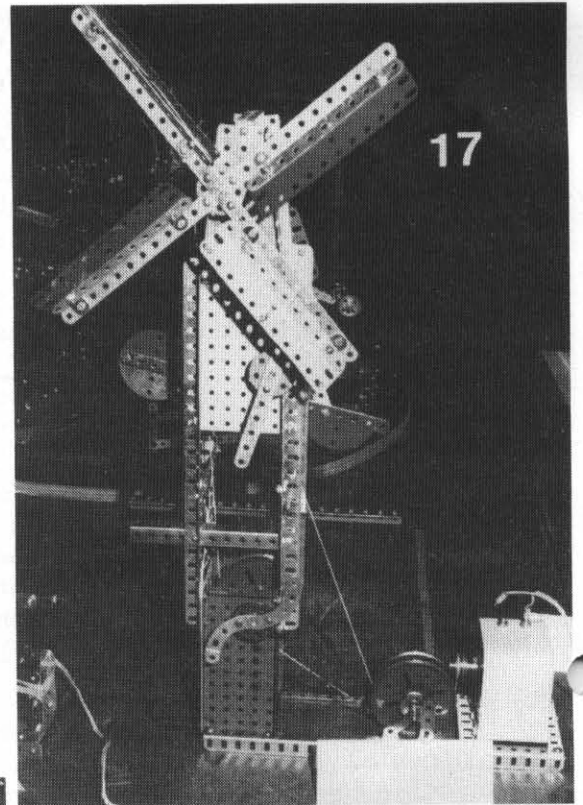
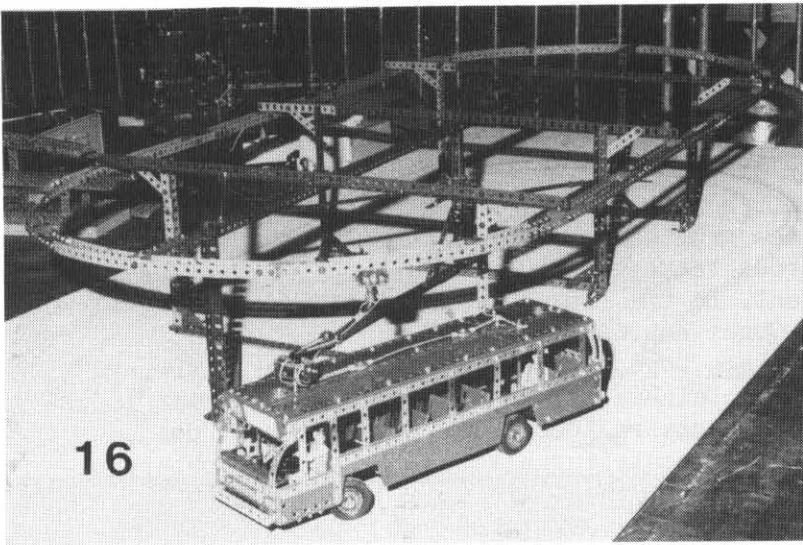

M.G.N. deelname Modelbouwshow Arnhem.

In de Rijnhal werd van 12 - 14 september voor het eerst een grote modelbouwshow gehouden. Het M.G.N. kreeg 26 m² tafel waarop 11 leden een keur van modellen tentoonstelden. Het was ook hier weer een van de drukst bezochte stands. Da t daarbij het reuzenrad van de Heer Hermans (frontfoto) een van de grootste attracties was zal niemand verbazen. Het werkte feilloos, dit dank zij een soliede, slimme techniek.

Jarich Hettinga en zijn zus hadden een aantal simpele, goed bedachte modellen; een vrachtauto, een werkende zaagmachine (20), een werkende kolomboormachine, een hijskraantje (19) en een fantasiemolen met vele bewegende frutsels (17).

René Phielix exposeerde o.a. een fraaie Märklin stoominstallatie (21) en nog enkele kleinere modellen, zoals bijvoorbeeld een kruiwagen.

Van der Woerd was er met een mooie trekker met oplegger (18) waarbij hij een handig gebruik had gemaakt van Trix ballonbanden.

Zeer fraai en prima werkend was de - Arnhemse - trolleybus (16) van de combinatie Kroon - van Vollenhoven. Door een goede keuze van de kleuren bij de onderdelen kwamen ze vrijwel overeen met die van de werkelijke bussen.

Verder waren aanwezig de Heren Elema, Elshof, Roozeboom, Schurink, Sijnja en Visser, Emmeloord, elk met reeds eerder tentoongestelde modellen.

Mededelingen Documentatiecentrum.

1. Algemeen.

De gegevens van M.N. 4.04 gelden nog steeds.

2. Binnengekomen literatuur.

Van de Heren Kroon en Sleurink ontving ik interessante oude handleidingen en krantenknipsels. De Heer Hansen, Ede heeft ons voorzien van recente Franse handleidingen. Voor al deze bijdragen onze hartelijke dank.

3. Benodigde onderdelen Super Model Leaflets.

Door de medewerking van de Heer van Galen een overzicht ontvangen van de benodigde onderdelen voor het bouwen van alle Super modellen. Het overzicht wordt na ontvangst van f 0,65 aan postzegels gratis toegezonden.

4. Algemene informatie.

Sommige leden vroegen informatie over diverse technische objecten, bijvoorbeeld draagvleugelboten, windmolens, etc. Wij konden hen helpen of ze de weg wijzen. Wij pretenderen echter niet een lopend vademecum te zijn. Belt U ons desondanks toch maar.

5. Jubileumuitgaven.

a. Meccano conversielijst.

In deze lijst zijn Meccano onderdelen en de daarmee corresponderende Tamsi en Märklin onderdelen opgenomen. Het gaat hierbij om zowel visuele als functionele uitwisselbaarheid. Het pak is 7 vel A4. Toezending tegen f 1,95 aan postzegels.

b. Meccano onderdelenlijst.

Alle door Liverpool geproduceerde onderdelen uit standaard uitrustingen, ook vervallen "items" zijn in de lijst opgenomen met vermelding van het aantal in de huidige Franse uitrusting no. 10. Er zijn drie kolommen waarin de eigenaar zijn hoeveelheid kan invullen. Leverbaar herfst 1987.

Agenda.

23 november - 4 januari. Meccano 86, Musée Ramboltrain, 4 Place Jeanne d'Arc, Rambouillet. Er is een wedstrijd met vele prijzen aan verbonden voor modellen, gebouwd met de huidige Franse uitrustingen 2 - 7.

31 januari. Jaarvergadering M.G.N. in "De Amershof", Snouckaertlaan 11, Amersfoort.

5 - 9 februari. Expositie Hobby en Vrije Tijd, "Het Turfschip", Breda.

21 - 22 maart. Hobby tentoonstelling Deventer Verzamel Vrienden, Bergkerk, Deventer.

18 - 21 april. Techniek in Vrije Tijd, Jaarbeursgebouwen, Utrecht. In ons jubileumjaar willen wij het nog beter doen dan de vorige keren. Doe mee en begin alvast iets bijzonders te bouwen.

Vervanging Tamsi onderdelen, geleverd door Mikkers.

De Heer Mikkers heeft een aantal leden Tamsi onderdelen geleverd. Daarbij kunnen er zijn met bliesterende lak. Willen zij die dergelijke onderdelen hebben gekregen contact met de Heer Mikkers opnemen opdat hij die onderdelen kan vervangen.

Adres: R. Mikkers, Bepie de Nooystraat 3, 7558 TC Hengelo (O). Tel. 074 - 774327.

Wie levert wat?Meccano in Parijs, door G.C. van Straaten.

De naam Central Train is al meermaals in M.N. genoemd als leverancier van Meccano. Ik ben er in juni geweest en constateerde dat er veel, ook replica onderdelen te koop zijn. Men neemt de metro tot Réaumur-Sebastopol, dan uitgang Rue Réaumur. In westelijke richting lopend ziet men aan de linkerkant een poort met no. 81. Central Train, een grote speelgoedzaak, is daarnaast gelegen.

Behalve de huidige dozen en onderdelen heeft Central Train ook Argentijnse en replica onderdelen, zoals schietspoel 104, tuimelaar zonder naaf 127, getand segment 167a, getande rollagerplaten 167AG, rollen voor weefgetouw 106 en 106a, enz.

Interessant is een eigen, sterke 4 - 12 V gelijkstroommotor met omkeerschakelaar en vertragingen, de CT 100. Het toerental is 750 - 1500 en 2000 - 4000 t.p.m. De assen zijn in messing gelagerd. Continue vermogen 40W, maximum 80W. Stroomafname 0,7 - 4 A. Maximum koppel 5 cm.kg.

Jean Estéve, M.G.N. lid, is van beroep lijstenmaker; hij levert daarnaast metalen figuurtjes voor spoor 0 en alles wat met Meccano te maken heeft. Ook hij heeft, behalve dozen en onderdelen, ook replica en speciale onderdelen, zoals 25 en 50 g gewichten no. 66 en 67, spaakwielen no. 19a, buffers no. 120, cirkelzagen no. 159, enz. Nieuw is een kleinere getande ring 180a met 95/57 tanden, een $7\frac{1}{2}$ " roller race no. 231 met 140 kettingtanden of de no. 232 met 285 normale tanden. Bestellingen kunnen of direct, betaling per Eurocheque, of bij Steenvoorden worden gedaan.

Dr. Clyde T. Suttle, 6062 Cerulean Avenue, Garden Grove, California 92645 kan verschillende interessante replica en speciale onderdelen leveren. In Canada is R.S. Models, Box 30178, Station B, Calgary, Alberta T2M 4P1 een bekende leverancier op dit terrein. Verder kunnen ons lid J.H. Schurink te Bathmen Argentijnse en L.M. Steenvoorden te Zoetermeer alle mogelijke onderdelen leveren.

Ons lid R. Mikkers, Hengelo (0) kan bij voldoende belangstelling voor ons erg

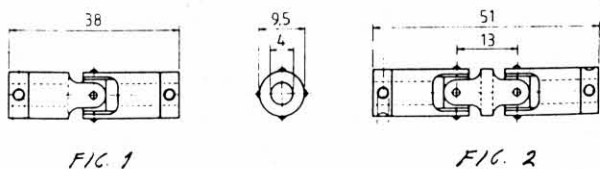

FIG. 1

FIG. 2

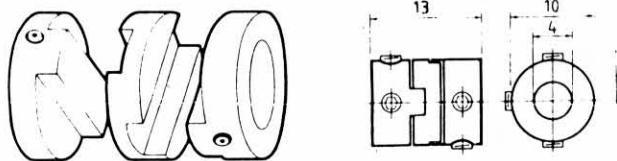

FIG. 3

interessante kruiskoppelingen en zelfcentrerende koppelingen bestellen. Hij moet van elk type minstens 10 stuks tegelijk bestellen. De koppelingen zijn gemaakt van vermikkeld messing en de sterke, zelfsmerende kunststof Delrin. De assen worden met M3 inbusboutjes in 4 mm gaten vastgezet. (Voor Meccano assen tot 4,1 mm opboren). De prijzen zijn: enkele kruiskoppeling (fig. 1) f 9,-. homokinetische idem. (fig. 2) f 11,-. zelfcentrerende koppeling (fig. 3) f 20,-. Bestellingen bij R. Mikkers, Beppie de Nooystraat 3, 7558 TC Hengelo (0). Tel. 074 - 774327.

AMI onderdelen.

Ons lid Jos van Gemert-Smits, Wijzend 25, 1862 HG Bergen (NH), tel. 02208-95448(97503) is er na veel moeite in geslaagd een zending AMI onderdelen uit Italië binnen te krijgen. Zodoende kunnen, in overleg, nu ook de bestellingen bij de Heer de Wijn worden uitgevoerd. Deze liggen, op een paar onderdelen na, gereed.

De Heer van Gemert-Smits werkt bij bestellingen met een pro-forma rekening. Na overmaken van de rekening + portokosten wordt de bestelling, goed verpakt, verzonden. Onderdelen die niet in orde mochten zijn kunnen worden geretourneerd waarna terugbetaling volgt. Ook teveel betaalde porto wordt verrekend. Als voorbeeld zijn AMI uitrustingen 8 en 9 in houten kisten aanwezig. Er wordt een prijslijst samengesteld die op aanvraag wordt toegezonden. Verder is het de bedoeling dat er een werkvoorraad wordt aangelegd. Het is, na afspraak, mogelijk een en ander te bezichtigen en bestellingen af te halen. (Bellen na 20.00 uur en dinsdagmorgen van 10.30-12.30 95448)

Verder kan de Heer van Gemert-Smits de boeken uit de Hornby Companion Serie leveren, w.o. deel 2, The Meccano Super Models en deel 6 The Meccano System. (Deze zijn ook te leveren door ons lid Boekhandel van de Moosdijk te Someren. Red.) Nadere inlichtingen kunnen portvrij worden gevraagd bij Gesto, antwoordnummer 108, Bergen (NH).

Vraag en aanbod.

Te koop: Een nieuwe Meccano Special Tool Set f 25,-. Een grote door opknop Meccano f 10,-. Een grote doos vooroorlogse Matador f 35,-.

J.C.A. klarenbeek, Meloenstraat 38, 3552 VB Utrecht, tel. 030 - 434941.

Nog beschikbaar: Meccano dassen à f 25 + f 2 porto. Asbakbanden M+S profiel, Ø 15 cm à f 7 + f 7 porto. 100 cheesehead boutjes + 100 vierkante moertjes (Meccano maat) f 22,50. (Momenteel beperkte voorraad).

Aanvulling Argentijnse prijslijst: (mei 1986) no. 143a \$ 4,-; no. 145 \$ 5,-; no. 145a + 145b (paar) \$ 23,-; no. 146 \$ 6,-; no. 146a \$ 3,- en no. 167d \$ 8,-.

J.H. Schurink, Burg. A Bontekoelaan 12, 7437 CR Bathmen, tel. 05704 - 2815.

Te koop: Een Meccanoids Motorized Set (nieuw).

A.B.M. Elshof, Prins Alexanderstraat 104, 7009 AH Doetinchem, tel. 08340 - 35919.

Te koop: Partij nieuwe Meccano onderdelen, ook los (assen gedraaid). Krachtige electromotor en batterijhouder, passend op Meccano f 40,- en Meccano E-motor met vaste vertraging 1 : 50 f 30,-. Voorbeeldenboeken uit 1971-'78-'82, pocket en handleidingen. Zeer handige Meccano kist met 3 losse inzetbakken f 75,-; idem, kleinere f 25,-. Onderdelen, o.a. 23c, 32, 32 links, 33, 36a, 38d, 58a, 59, 80c, 115a, 140x, 151r, 159r, 168x, 622, 321, 332 en 452.

H.M. Kroon, Kappeijnestraat 41, 5344 KX Oss, tel. 04120 - 32296.

Te koop: Niet meer in productie zijnde nieuwe Märklin uitrustingen met nieuwe motor in doos met 5 inzetbakken.

Meccano Design for Joy Book met honderden prachtige tekeningen op origineel formaat. Oude literatuur, motoren, Meccano Magazines, onderdelen.

Nimmer geziene ideeën, verwezenlijkt met een uitrusting no. 10: Acrobaten, circus, pretpark, bewegende, levendige, lopende en vliegende figuren, multi-purpose stoommachines, motoren, mechanismen, voertuigen met vliegwielaandrijving, meccanografen, Moiret en illusie-constructies.

A. Konkoly, Katona J.u.III.17, H-1137 Budapest, Hongarije.

Aangeboden door niet leden.

Te koop: Originele Engelse Meccano uitrusting 1 - 10, compleet.

S. Bakker, Burg. Falkemaweg 181, 8443 DC Heerenveen.

Te koop: Uitgebreide verzameling blanke Meccano onderdelen van voor 1925, doos met veel koperwerk, blanke veermotor, compleet. Enkele Märklin en Erector onderdelen.

A.J. van Harn, Brederodelaan 165, 2061 IR Bloemendaal, tel. 023 - 250774.

Te koop: Fotokopieën van oude tot zeer oude, bijzondere Meccano literatuur, f 0,50 per kopie. Lijst na toezending van f 0,75 aan postzegels.

Wuilen: Hornby Companion Serie nr. 2 tegen idem nr. 6. (Met eventuele bijbetaling)

A.W. de Herder, Mgr. Hooydonkstraat 24, 4851 CZ Ulvenhout, tel. 076 - 613068.

Te koop: Tegen elk aannemelijk bod Meccano dozen 1 tm. 7A + drijfwerkuitrusting B, rood/groen uit 1955 - 1961. In goede staat.

K.M. Jellema, Prins Willem Alexandersingel 45, 1782 GM Den Helder, tel. 02230 - 16871.

Te koop: Goed onderhouden, roestvrije en in zeer goede staat verkerende Märklin no. 6 uitrusting van 1920, compleet met handleiding.

A. Dekker, Ameidestraat 346, 3042 DE Rotterdam, tel. 010 - 4157484.

Overleden:

Op 7 oktober overleed ons lid no. 4, E.M. Prins, Amsterdam.

Op 27 september overleed ons lid no. 360, P. Belgodère, Parijs.

De Heer Prins was medeoprichter van het M.G.N.. de Heer Belgodère van de C.A.M.

Bedankt per 1 januari 1987:

R. Veenigen, Heerenveen.

A.L.M. Nijhoff, Hengelo (O).

Vedeka B.V., Amsterdam.

R. Loos, Lelystad.

Denk alvast over Techniek in Vrije Tijd. Meld U zich tijdig aan bij de Voorzitter van de Evenementencommissie, de Heer L.M. Steenvoorden. Wij willen beter dan ooit naar voren komen met zowel grote als kleine modellen, het is ons jubileumjaar!

Adreswijzigingen:

- W. Bouwmeester, Hilvarenbeek, nieuw adres: Admiraal de Ruyterweg 46^d,
(3031 AD Rotterdam, 010-4112054.)
- D. Eleveld, Emmen, nieuw adres: Dalkampen 18, 9531 BG Borger.
- Ph.C. Knipscheer, Arnhem, nieuw adres: Velperweg 48a-1, 6824 BL Arnhem, 085-426912.
- C.J. Trommel, Maassluis, nieuw adres: Zeemansdreef 60A, 3146 BT Maassluis, 01899-15295.
- J. de Voogd, Mariahoop, Lauwerijnstraat 19, 3244 XK Nieuwe Tonge.
- J.F.J. Willems, Voorschoten, nieuw adres: Soerensezand 7, 6961 LL Eerbeek, 08337-525.
- F.J. Vos, Hoogeveen, nieuw adres: Meteorenlaan 168, 7904 CG Hoogeveen.
- M.W. van Wagtenonk, Eindhoven, nieuw adres: Grevenmacherhof 46, 5625 LV Eindhoven
(040-428292.)

Nieuwe leden:

411. Ph.C. Knipscheer, Hagemanswei 91, 6843 XM Arnhem. 085-815000 (tot 18-12'86)
412. W.A. Spoelstra, Jul. van Stolbergstraat 21, 3331 BH Zwijndrecht. 078-125319.
413. G.J. van Slooten Rzn., Tsjerkebuorren 1, 9222 NH Drachtstercompagnie. 05122-1241.
414. R. Petri, Laan van Meerdervoort 1161, 2555 BB Den Haag. 070-683163.
415. W. Swinkels, Grevenmacherhof 7, 5625 LS Eindhoven. 040-421180.
416. T. Sluis, Kerkeveld 4, 1606 AV Venhuizen. 02284-1790.
417. D.A. Belmer, J. van Campenlaan 17, 1222 KC Hilversum. 035-858011.
418. D.I. Blonk, Sportlaan 37, 2995 VM Heerjansdam. 01857-1571.
419. A.W. Wijk, Schaphalsterzijl 3, 9951 TW Winsum (Gr.)
420. T.S.A. Geertsema, Beatrixlaan 39, 6713 PR Ede. 08380-14569.
421. D. Blok, Cranendonckweg 113, 3077 LB Rotterdam. 010-4827189.
422. L.J. Dooren, Homeruslaan 1, 2341 AK Oegstgeest. 071-154795.
423. A.E. Keek, Bandijk 58, 1446 DV Purmerend. 02990-44578.
424. Ph.W. Panjer, Evertsenstraat 14, 4371 BE Koudekerke. 01185-1998.
425. J. Bosschaart, Delhoevelaan 28, 6891 AL Roosendaal (Gld.).
426. J. Estève, 3-rue Jacques Callet, 75006 Paris, Frankrijk. 43.54.19.10.
427. Rolande Piazzoli, Via Zavaritt 212, 24020 Forle, Bergamo, Italië.
428. J.G. Kobus, Steenzicht 203, 2543 AE Den Haag. 070-667178.

Juniorenrubriek.

Julie hebben misschien wel eens gehoord van de bekende tekenaar Escher. Deze is beroemd geworden door zijn "onmogelijke" constructies. Deze lijken echt te kunnen, maar het kan niet! Hierbij een Meccano constructie à la Escher uit Groot Utrecht. Probeer dit maar eens te maken, het kan niet! Wie kan mij uitleggen waarom het niet kan? Senioren mogen in principe wel meedoen maar Junioren gaan voor.

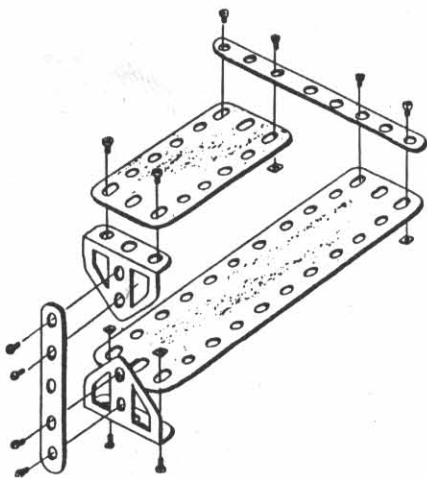
TE KOOP MECCANO ONDERDELEN

Nieuwe Franse onderdelen, ca. 20% beneden winkelprijs. Nog diverse Engelse onderdelen, meest gebruikt doch in goede staat. Van niet meer geproduceerde onderdelen zijn op bestelling zeer goede replica's verkrijgbaar.

Bijvoorbeeld:

No. 167A getand groot segment f 45 per stuk.

No. 167AG roller race f 295 per stel.

No. 180 getande ring f 54.

No. 211 A/B schroeftandwielen f 42,50 (met of zonder gaten in de 211B).

N I E U W

No. 180A getande ring 95/57 tanden f 49.

No. 231 roller race 7 $\frac{1}{2}$ " , 140 kettingtanden f 145.

No. 232 roller race 7 $\frac{1}{2}$ " , 285 normale tanden f 145.

Bestellingen telefonisch of schriftelijk. Ook na afspraak verkoop aan huis.

Betaling op postgiro 291621 na ontvangst van een zending. Orders boven f 150 franco.

Prijslijst wordt op aanvraag gratis toegezonden.

L.M. Steenvoorden, postbus 7066, 2701 AB Zoetermeer. Tel. 079 - 164130.