

MECCANO NIEUWS

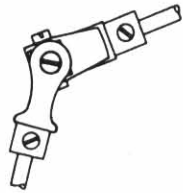

VERENIGING VOOR METAAL-
CONSTRUCTIE MODELBOUW



Jaargang 10 nummer 1
Voorjaar 1992

Meccano Nieuws is het orgaan van de vereniging
"MECCANO Gilde Nederland".
Dit blad verschijnt 4 maal per jaar.

Redactieadres: Klimop 11
9301 PK Roden
Tel. 05908 - 18129

Tentoonstelling 7 dec - 13 jan

Gemeentebibliotheek Rotterdam Hoogstraat 110

Rotterdam? Fantastisch!

Colofon

Meccano Nieuws is het orgaan van de vereniging "Meccano Gilde Nederland". Dit blad verschijnt 4 x per jaar in een oplage van 700 exemplaren.

Bestuur Meccano Gilde Nederland:

- Voorzitter: G.B. Anink, tel. 023 - 284877
Herenweg 144, 2101 MT Heemstede.
- Vice-voorz.: L.J. Visser, tel. 05270 - 17047
Warderhof 34, 8304 CM Emmeloord.
- Secretaris: Fr. Dijk, tel. 05122 - 1459
Heidbuorren 6, 9221 TM Rottevalle.
- Penningm.: J.C. Balder, tel. 055 - 551971
Soerenseweg 111, 7313 EJ Apeldoorn.
- Ledenadm.: J.G. Kuijl, tel. 03465 - 64405
Mozartlaan 18, 3603 BH Maarssen.
- Regio akt.: A.B.M. Elshof, tel. 08340 - 35919
Pr. Alexanderstraat 104, 7009 AH Doetinchem.
- Doc. centr: G.B. Anink, tel. 023 - 284877
Herenweg 144, 2101 MT Heemstede.
- Redactie: P.E. Duyff, tel. 05908 - 18129
Klimop 11, 9301 PK Roden.

Contributie

De contributie bedraagt f35,- per jaar. Het verenigingsjaar loopt van 1 januari tot 31 december. Bij aanmelding is een entreegeld van f5,- verschuldigd. Betalingen op gironummer 5484519, of rekeningnummer 42.35.36.6809 AMRO bank, Apeldoorn; beide t.n.v. Meccano Gilde, Apeldoorn.

Redactie

Eindredactie: P.E. Duyff.
Distributie: H.M. Elema, K. Quast en M.P.D. Sijnja.
Drukwerk: Drukkerij Verweij, Wageningen.
Losse nummers van "Meccano Nieuws" kunnen worden besteld bij de heer H.M. Elema, Sleedoornplantsoen 7, 6707 CB Wageningen, tel 08370-12973

Advertenties

Leden kunnen gratis advertenties van maximaal 6 regels zenden naar de redactie. Tarieven en voorwaarden voor niet-leden en advertenties op 1/8 pag. en groter op aanvraag.

© Copyright Meccano Gilde Nederland
alle rechten voorbehouden.

Van de Redactie

Dat kan gebeuren

door Peter Duyff

Dit nummer van Meccano Nieuws bevat veel tekst en helaas weinig beeld. Speciale dank gaat uit naar Pek van Andel die toestemming gaf om zijn NRC-artikel ook in dit blad te plaatsen.

Gefeliciteerd

Meccano Argentina (= Exacto) feliciteert jarig MGN

door J.H. Schurink

Zoals u allen weet viert het Meccano Gilde dit jaar op 5 september a.s. haar 10-jarig bestaan. Daar mogen wij met elkaar trots op zijn: een bruisende vereniging met steeds meer leden. En die leden moeten elkaar weer stimuleren om de hobby te onderhouden en om nog meer groei te bereiken. Op zijn eigen -eigenwijze?- wijze heeft de schrijver van dit stukje getracht bijdragen te leveren gedurende dit decenium om het Gilde op te stuwen en Meccano bekendheid te doen herkrijgen. Dat is aardig gelukt met een aantal activiteiten: de betrokkenheid bij de tentoonstelling in 1985 in het Speelgoed- en Blikmuseum in Deventer en de manifestatie tijdens Family '88, de excursie naar Calais in 1987, het op poten zetten van de "Argentina Connection" sedert 1985 als onderdelenvoorziening en de productie van de nu al vermaarde Meccano stropdas in 1986.

Aangezien de vraag naar deze Meccano stropdas zich vaker voordoet heeft de schrijver besloten na te gaan of het verantwoord is een nieuwe voorraad te laten maken. Hij verzoekt u dan ook per omgaande -ja, nu meteen!- per briefkaar aan hem kenbaar te maken, dat u belangstellende bent. Dezelfde informatie wordt nu ook in het buitenland gevraagd. Bij voldoende interesse zou de stropdas in september er weer kunnen zijn. Het hangt van u af.

Verder heeft de schrijver zich al eerder afgevraagd op welke wijze hij aan de festiviteiten een bijdrage kan leveren. Zeker nu de kontributie met Fl.5,- is verhoogd wil schrijver met een voordeelaktie komen.

Op alle nieuwe bestellingen voor Argentijnse onderdelen door Meccanoleden gedaan vanaf nu tot uiterlijk 1 juni 1992 wordt 10% korting gegeven uitgaande van de prijslijst van 1991. Is de bestelling groter dan Fl.180,- dan is de korting 12.5%! Overige leveringscondities onveranderd. Hartelijk gefeliciteerd met Uw Meccano Gilde.

Van het bestuur

Van de voorzitter.

De Meccano bijeenkomst in Ede was dit jaar weer een gezellige happening op zaterdag 8 februari. Er waren veel mensen en veel modellen van verschillende aard en er was veel te koop en dat is ook prettig. Het gevarieerde aanbod van Meccano onderdelen is altijd weer aantrekkelijk. Deze keer in Ede was het aanbod wel zeer compleet.

Van zeer oud tot gloed nieuw van Meccano Engeland, Frankrijk, Temsi, Märklin oud en nieuw, Argentinië tot en met veel boeken. Prima zo.

De videorecorder bij de ingang werd regelmatig gebruikt. Wij willen bij elke landelijke bijeenkomst deze video installatie huren. De bedoeling is dat u zelf 'n band van het type VHS meeneemt en dan interessante Meccano gebeurtenissen kunt laten zien.

De praktijk leert dat 5 à 10 minuten voldoende is. Laat u mij eens weten hoe u hierover denkt en of u de beschikking hebt over interessante Meccano film op video.

Zoals medegedeeld door mij tijdens de jaarvergadering zal ik voorlopig, dit is ca 1 à 2 jaar het documentatiecentrum beheren. In overleg met deskundigen kan een en ander gecomputeriseerd worden. Eerst zullen we met de hand wat er is catalogiseren, dan volgt de computer. Het is mijn bedoeling in het documentatiecentrum op den duur aanwezig te hebben:

- Meccano magazines
- Meccanobladen van collega clubs
- Voorbeelden Bouwbeschrijvingen
- Tekeningen van originele installaties etc.

Zoiets gaat niet van de ene op de andere dag, maar de start is er. Op dit moment krijgt u als u voor het documentatiecentrum vragen hebt, een volgnummer, waarna ik ga speuren of u verder geholpen kunt worden. De vergoeding door u gaat als volgt. Het aantal blaadjes dat u gekopieerd wens x 25 cent plus porto kosten, waarbij het niet de bedoeling is complete boekjes/boeken te kopiëren, maar een interessant artikel of een tekening.

Mocht U spullen hebben die U wilt afstaan aan het Documentatiecentrum dan stellen wij dat op prijs. De manier van catalogiseren van binnenkomende artikelen zal ik de volgende keer toelichten. Hans Klarenbeek bood tijdens de jaarvergadering een index van Meccano magazines aan op de computer schijf waarvan we dankbaar gebruik van zullen maken. Voor het documentatiecentrum kunt U mij bellen 's avonds van

20.00 - 22.00 uur en in het weekend van 12.00 - 20.00 uur. Er neemt altijd wel iemand op die uw boodschap kan aannemen.

Het Rotterdamse gebeuren in de Bibliotheek heeft enorme belangstelling getrokken. Op woensdag 4 december tijdens de opbouw was de TV er (NOS Laat), verschillende regionale omroepen konden altijd weer een beroep op Sjaak van de Ruit doen, meerdere kranteninterviews zijn afgenomen. Van deze krantenknipsels zou ik graag een copie hebben voor ons documentatiecentrum. Als u wat heeft, laat u me even weten, of stuur U het toe ? Tijdens de jaarvergadering hebben we Sjaak van de Ruit en Hans Klarenbeek officieel alle lof toegezwaaid voor hun RONDJE NEDERLAND t.b.v. de tentoonstelling in Rotterdam. Naar aanleiding van Rotterdam is de TV bij enkele van ons thuis geweest voor opnamen. Dit waren kwalitatief uitstekende TV opnamen, hiervan hebben we de originele band van de RVU gekregen, die kan aan u uitgeleend worden tegen verzendkosten. U mag hem dan 1 week in uw bezit houden en daarna weer aan mij retourneren.

De suggestie gedaan tijdens de jaarvergadering door Piet Ploegmakers was als volgt "Kunnen we niet wat meer onderricht geven". Hiermee bedoelen we informatie over bijvoorbeeld hoe een konstruktie in elkaar zit. Dat is niet altijd even duidelijk voor iemand die niet als technicus geboren is. Dit idee verdient het uitgewerkt te worden.

Ik stel voor op de regionale bijeenkomsten dat daar plaats en tijd voor uitgetrokken kan worden, als U daar voor in bent.

De regionale bijeenkomst in Leek in januari had 'n heel eigen karakter. Hier liet Peter Duyff de organisator elk van de 15 aanwezigen z'n verhaal vertellen bij de modellen of spullen die hij had meegebracht. 'n Leuk idee waar geanimeerde gesprekken uit volgden. Voor het komende jaar zien we uit naar de jubileum bijeenkomst van 5 september 1992, vooral het jubileumboek ben ik erg benieuwd naar. Als u foto's of ander interessant materiaal hebt, wilt u dan contact opnemen met de heer Van der Woerd of de heer Elema. Als afsluiting wil ik welkom heten aan de vele nieuwe leden met de wens dat u veel plezier zult beleven aan uw hobby, of thuis achter uw eigen werktafel, of tijdens de regionale of landelijke bijeenkomsten waar het altijd weer gezellig is Meccanobouwers te treffen en gegevens of materiaal uit te wisselen.

Hebt u een idee, schrijf of bel, zo hebben we allen onze inbreng.

Gerard Anink.

Van de penningmeester:

Bij het blad dat u nu leest zit de bekende acceptgiro ingesloten voor de betaling van de kontributie 1992 voor het MGN.

Ik wijs de buitenlandse leden er nogmaals op dat het kontributiebedrag dat uiteindelijk bij het Meccano Gilde terecht komt, na aftrek van kosten Hfl. 35,- moet bedragen. De banken in Nederland, ook de Postbank, vragen een minimum transferprovisie van Hfl. 11,-. Het goedkoopst is het opsturen van Hfl. 35,- aan ondergetekende, ook een Eurocheque uitgeschreven in gulden werkt prima. Onze Belgische leden hebben als derde mogelijkheid een internationale postwissel, kosten Bfr. 50,-. Indien men de rose cheque via de postgiro gebruikt moet men Hfl. 41,- overmaken. Zie boven voor goedkopere methoden.

For other foreign members. I would recommend the international money order or Eurocheque in Dutch Guilders. Please make sure that the Dutch Meccano Guild receives Hfl. 30,- after deduction of transfer charges. I am also willing to accept Hfl. 35,- in Dutch banknotes. If you sent a foreign currency in banknotes remember to include Hfl. 3.50 in your currency extra because that is the charge for changing foreign banknotes into Dutch currency!

Ik wens u een mooi voorjaar toe.

J.C. Balder.

Van de ledensecretaris

Dit nummer van MN staat in het teken van de schitterende presentatie die ons Gilde heeft gegeven in de gemeentebibliotheek in Rotterdam in de maanden december 1991 en januari 1992. Een golf van publiciteit overspoelde het Gilde. Vele artikelen in kranten, een aantal TV- uitzendingen, enorme belangstelling in Rotterdam zelf, vele verzoeken om inlichtingen: een fantastische groei van ons ledenbestand was het gevolg! Op het moment waarop deze kopy wordt afgesloten (18-01-92) is de stroom aanmeldingen nog niet afgelopen. Daarbij moet u bedenken dat de lijsten met verzoeken om inlichtingen die in Rotterdam lagen, nog niet zijn verwerkt!

De nieuwe leden zijn door u ledensecretaris per brief persoonlijk welkom geheten en door de zorg van de heer Elema ontvingen zij reeds de eerste informatie over ons Gilde. Nogmaals hartelijk welkom, we hopen dat u veel goede uren aan onze vereniging beleeft en hopelijk tot spoedig ziens op een van onze bijeenkomsten.

Hier volgt dan de opgave van 60 nieuwe leden en 1 herinschrijving.

Per 1 juli 1991 is tot het Gilde toegetreden:
692 J.T. Wieman, Nachtegaal 22,
3906 NV Veenendaal, 08385 -13313

Per 1 januari 1992 zijn tot het Gilde toegetreden:
693 W. Mulder, Baron van Tillweg 14,
4033 GB Lienden, 03443 - 2524
694 C. Verdonk, a.b. ms Rehoboth, p.a. Wilgenh.
1944 TD Beverwijk, 06-52 157088
695 H.K. Houwing, Semskaade 78,
9503 RD Stadskanaal, 05990 - 15003
696 H.C.C. Scharren, Kapelstraat 1,
4891 TE Rijsbergen, 01606- 2155
697 C. Noels, Berendonk 22,
4907 ZG Oosterhout, 01620- 31119
698 W.P. Brusse, Rozenstraat 72,
8331 NH Steenwijk, 05210- 16373
699 J.J.W. Ton, Roodenburgerstraat 37,
2313 HJ Leiden, 071- 120254
700 R. van Aubel, Schepmakerssteeg 2,
3515 GW Utrecht, 030- 717399
701 J.A.G.M. van Gurp, Baronielaan 77,
4818 PC Breda, 076- 216112
702 J.A. Weststrate, Mozartlaan 39,
2253 HX Voorschoten, 071- 614514
703 M. Ockeloen, Van Nijenrodeweg 815,
1082 JL Amsterdam, 020- 6424493
202 F.J. Mallee, pb 359,
2270 A.J. Voorburg, 070- 3644849
704 F.A.G. Hofland, Mr. J. Hendrikxstraat 22,
1788 Am Den Helder, 02230- 41294
705 Jos Toes, Jasmijnstraat 10,
4431 DS 's Gravenpolder, 01103- 1462
706 A.P. van Enthoven, Oranjelaan 103,
2161 KL Lisse, 02521- 14396
707 P.W. Hoogerdijk, Seeuwheide 17,
3069 LH Rotterdam, 010- 4551479
708 A.J.H. Stallenberg, Kattenstraat 4,
6221 ET Maastricht, 043- 251981
709 J.A. Jensema, v.d. Lekstraat 55,
3341 GV H.I. Ambacht, 01858- 15813
710 A.J. Robben, Abbenven 7,
1963 RA Heemskerk, 02510- 42643
711 H. v.d. Berg, Richard Wagnerlaan 14,
2253 CE Voorschoten, 071- 615089
712 J. Roest, Welleweg 16,
4315 PG Dreischor, 01112- 2119
713 J. Hekman, Heemraadsingel 205 B,
3023 CC Rotterdam, 010- 4256833
714 R. van Buggenum, Spalaan 21,
5628 ZE Eindhoven, 040- 481355

- 715 H.K. Berkhoudt, Andoorlaan 10,
3355 KN Papendrecht, 078- 411491
- 716 O.W. Willeboordse, Heerenweg 236,
1851 KZ Heiloo, 072- 336031
- 718 W.P.J. Hendriks, Wildekamp 88,
6721 JE Bennekom, 08389- 19508
- 719 J. Visser, Tol 5,
2871 CG Schoonhoven, 01823- 4762
- 720 J.W. Bordewijk, 't Harde 44,
9752 VE Haren, 050- 349100
- 721 C, van Baaren, Nieuwe water 37,
2715 BP Zoetermeer, 079- 211532
- 722 C. van Wijk, Homerusstraat 509,
3076 LC Rotterdam, 010- 4327774
- 723 H. van Wijnen, Middelweg 177,
2957 TE Nieuw Lekkerland, 01848- 1153
- 724 P. Bessling, Bernhardstraat 9,
1633 JH Avenhorn, 02294- 2406
- 725 J.J. Hastman, Kamp 32-48,
8225 GV Lelystad, 03200- 40112
- 726 G.W. van Rij, Prins Bernhardlaan 48,
2341 KL Oegstgeest, 071- 176386
- 727 J.F. Bergen, Hortensialaan 24,
2641 CS Pijnacker, 01736- 96426
- 728 Jac. Rombouts, Holenweg 24,
5087 CN Diessen, 04254- 1561
- 729 T.C. Smit, Haverstuk 331,
9203 JD Drachten, 05210- 259553
- 730 H.E.W. Ellis, Laan van Meerdervoort 758,
2564 AP 's- Gravenhage, 070- 3234230
- 731 A. Stolk, Kon. Julianalaan 110,
2274 JM Voorburg, 070- 3861977
- 732 A.F. Sandifort, Isaac Hubertstraat 181,
3034 CS Rotterdam, 010- 4046963
- 733 F. Meijers, Zwaluwlaan 2,
2211 LD Noordwijkerhout, 02523- 72990
- 734 H.A. Hendriks, Gruttoweide 131,
6708 BE Wageningen, 08370- 10179
- 735 P. Bongers, Rodeheldenstraat 15,
4116 BA Buren(Gld), 03447- 1397
- 736 J.G. Housmans, Selderijakker 10,
2723 TS Zoetermeer, 079- 425079
- 737 T. Rens, Groeneveldsdijk 29,
1744 GE Harenkarspel, 02245- 1821
- 738 C. Grootenboers, Sluiskreek 77,
3079 CK Rotterdam, 010- 4836403
- 739 H.B. Tempel, Prent 34,
2907 ZH Capelle a/d IJssel, 010- 4500502
- 740 H. Groen, Europaboulevard 92,
1825 SE Alkmaar, 072- 623290
- 741 R.G.M. van Beijnen, Koppenhoek 29,
5521 GW Eersel, 04970- 12978
- 742 B.N.M. Loerakker, Hondsruglaan 70,
5629 GR Eindhoven, 040- 417978

- 743 B. Overgoor, Winselerhof 46,
5625 LZ Eindhoven, 040- 411831
- 744 R.A. Wagenaar, Nansenstraat 6,
2286 GP Rijswijk, 070- 3932281
- 745 G. v.d. Ven, Mahlerstraat 95,
5011 MA Tilburg, 013- 557194
- 746 J. Storchart, Loevestein 63,
3328 JJ Dordrecht, 078- 179422
- 747 L.K. van Rede, Lagestraat 21,
4705 RE Roosendaal, 01650- 40727
- 748 C.H. Nobel, Leerdamhof 362,
1108 CE Amsterdam, 020- 6971700
- 749 T.P. Dubbeld, Poolsterstraat 14 ben.,
3204 TK Spijkenisse, 01880- 16296
- 750 H. Stellingsma, Stokroos 15,
2317 EM Leiden, 071- 225326
- 751 W. Goemans, Oudenhoflaan 10,
2341 LH Oegstgeest, 071- 175368

LEDENBESTAND PER	26-10-91	18-01-92
Publicatie in	M.N. 9.4	M.N. 10.1
Hoogste Lidm. nr.:	691	751
AF:		
Bedankt:	80	87
Lidnr. 76, 215, 262, 328, 384, 568, 656		
Overleden:	26	26
Wanbetaling:	54	53
Herinschrijving: lidnr. 202	---	---
Subtotaal AF:	161	169
	----	----
TOTAAL AANTAL:	530	582
Gezinsleden:	8	10
lid nr. 699, 705b	----	----
TOTAAL AANTAL LEDEN:	538	592

Met deze bijna explosieve groei komt de nieuwe grens van 600 leden in zicht.

H.G. Kuyt

Meccano Nieuws 10.2

Het volgende blad zal begin juni 1992 verschijnen. Dit betekent dat alle kopij, dus ook alle gratis advertenties, vóór 1 mei naar de redactie toegestuurd moeten worden. In Meccano Nieuws 10.2 zal nogmaals worden stilgestaan bij de grote expositie in de bibliotheek van Rotterdam.

Agenda

11 april: Amstelveen

Voor de achtste keer organiseert de Heer Van der Woud een regionale bijeenkomst in Amstelveen. Zoals vorige maal is gekozen voor het Trefcentrum aan de Lindenlaan te Amstelveen. In de bocht tegenover de H. Geest Kerk. De zaal is open om 10.30. Het bekende programma. Verder een bouwwedstrijd, onderwerp: "Architectuur in Meccano". Een beperkte keuken is aanwezig. Inlichtingen bij H. van de Woerd. tel.: 020-6451329.

9 mei: Zoetermeer

Regionale bijeenkomst in de Jonker, Jonkerbos 260 te Zoetermeer. Aanvang 10.00 uur.

Inlichtingen: L. Steendvoorden 079-423389

23 mei: Kerk-Avezaath (zaterdag)

Deze bijeenkomst van het Meccano-Gilde wordt gehouden in het dorps huis de "Avezaath" te Kerk-Avezaath, Daver 46, route: autoweg A15 (Deil-Tiel), afslag Tiel-West / Buren, richting Buren en na ca 300 meter rechtsaf, direct aan de linkerkant is dan het dorps huis.

Aanvang 10 uur, wie met de trein wil komen meldt dit telef. op 04120-32296, in verband met vervoer station-dorps huis.

28 mei: "Harreveld on Wheels".

Op Hemelvaartsdag 28 mei 1992 doet het MGN mee aan het evenement "Harreveld on Wheels". Zoals de titel reeds doet vermoeden gaat het hierbij om allerlei soorten voertuigen welke enigzins met wielen te maken hebben. Het betreft een 1 dags gebeuren waarvoor wij de beschikking hebben over een grote zaal. Gaarne roep ik leden welke modellen hebben betreffende dit thema op zich hiervoor aan te melden, hoewel natuurlijk ook andere modellen van harte welkom zijn.

Er is de hele dag een totaal programma aanwezig zodat ook familieleden zich niet hoeven te vervelen. Er is een vergoeding voor reiskosten toegezegd als mede voor het "Natje en Droogje". Het plaatsje Harreveld ligt in de Achterhoek tussen Lichtenvoorde en Aalten. Voor meer informatie en aanmeldingen kunt u zich wenden tot R. Mikkers Hengelo tel: 074- 774327 (gaarne na 19.00 uur).

28 - 31 mei: Stoomfestival Almere

De grootste in Nederland, jaarlijks 16 hectare techniek

bijeen op 1 terrein!! Van stoomwals tot modelboot, van Hovercraft tot brandweerauto.

Een grote dynamische technische tentoonstelling met vele demonstraties en shows ... tot heden echter zonder Meccano.

Gelukkig kwam men ons te elfder ure op het spoor zodat ze ons eindelijk voor dit jaar konden vragen mee te doen.

Daarom, als u graag uw modellen aan 30.000 geïnteresseerde techneuten wil laten zien of demonstreren, moet u even bellen naar Han Schouwenaar, tel. (03240)- 15849, zodat we kunnen zien of, en hoe we mee gaan doen.

Consumpties, verzekering, transport, reiskosten etc. kan natuurlijk geregeld worden.

19 - 21 juni: Hilversum

In de Expo-hal bij het Drafportcentrum te Hilversum wordt in dit weekend de grote internationale modelbouw manifestatie IRMA '92 georganiseerd. Ook het MGN zal haar mede-werking verlenen.

Openingstijden: vrijdag 13.00-19.00 uur, zaterdag en zondag van 9.30-17.00 uur.

Kontaktpersoon voor deelname: Ab Ritsema, telefoon 035-211965. In Meccano Nieuws 10.2 zal worden aangegeven hoe de entreprijzen liggen en op welke wijze MGN-leden korting kunnen verkrijgen.

3 - 25 oktober: Roden

In het Koetshuis te Roden wordt gedurende 3 weken een Meccano expositie gehouden. Daarbij is ruimte voor zowel modellen als voor "nostalgisch" materiaal. In de twee zalen is permanent bewaking aanwezig. Deze op het Noorden gerichte expositie krijgt in de regio veel publiciteit en steun van de gemeente Roden. Voor het halen en brengen van modellen kan een regeling worden getroffen. Inlichtingen bij: Peter Duyff, telefoon (05908)- 18129

18 - 25 oktober: Soesterberg

Deze Expositie in het Militair Luchtvaart Museum te Soesterberg, wordt gehouden van 18 oktober t/m 25 oktober 1992.

Opbouwen: zaterdag 17 oktober

Openingstijden: op zondag: van 12 tot 16.30 uur.

Van maandag t/m zaterdag: van 10 tot 16.30 uur.

Beperkte deelname is mogelijk, echter met de verplichting om enige dagen aanwezig te zijn. Nadere inlichtingen zijn te verkrijgen bij Ab Ritsema, telefoon (035)- 211965.

15 november: Kerk-Avezaath (zondag)

Het Meccano-Gilde houdt een bijeenkomst in het dorps huis de "Avezaath" te Kerk-Avezaath, Daver 46, aanvang 11 uur. route: autoweg A15 (Deil-Tiel), afslag Tiel-West/ Buren, richting Buren en na ca 300 meter rechtsaf, het dorps huis is dan direct aan de linkerkant.

Wie met de trein wil komen, meldt dit telefonisch op 04120-32296, in verband met vervoer station-dorps-huis.

1993: Wageningen

De jubilerende Landbouw Universiteit te Wageningen zou in 1993 gaarne wat modellen tentoonstellen die betrekking hebben op het land- en tuinbouwgebeuren.

De modellen zullen in een of een paar vitrines in het Hoofdgebouw worden geëxposeerd. Men kan denken aan modellen van trekkers, landbouwwerktuigen en machines, molens, watergemalen, motoren, grondverzetmateriaal, enz. Mocht men interesse hebben dan kunt u zich wenden tot H.M. Elema, tel. 08370- 12973.

Boekbespreking

door de redactie

Bij New Cavendish Books zijn onlangs weer twee delen verschenen in The Hornby Companion serie. Deze serie geeft een ieder die iets verder kijkt dan zijn Meccano-doo's vol is, een schitterend beeld van wat Frank Hornby en zijn opvolgers in de loop der tijden hebben geproduceerd en verkocht. Natuurlijk komt daarbij ook Meccano zelf aan de orde, maar over Hornby treinen en Dinky Toys en andere producten zoals rolschaatsen, racebanen en puzzelzagen is ook veel te lezen. Na ruim vijftien jaar is de serie dan voltooid met het uitbrengen van deel 7a en deel 8.

Het was algemeen bekend dat deel 7, op zich een fraai kleurrijk boek met alle covers van de Meccano-magazines en nog andere illustraties, bij de meeste kopers tegenviel. De klacht heeft blijkbaar ook de uitgever bereikt, want nu komt New Cavendish Books met een deel 7a. Nou ja, aanvullend? Het is een compleet nieuw boek geworden met 1072 bladzijden, 2500 illustraties, kortom het meest omvangrijke boek in de serie. Het boek bevindt zich in een meegeleverde cassette, zodat het geheel dwarsliggend toch in de boe-

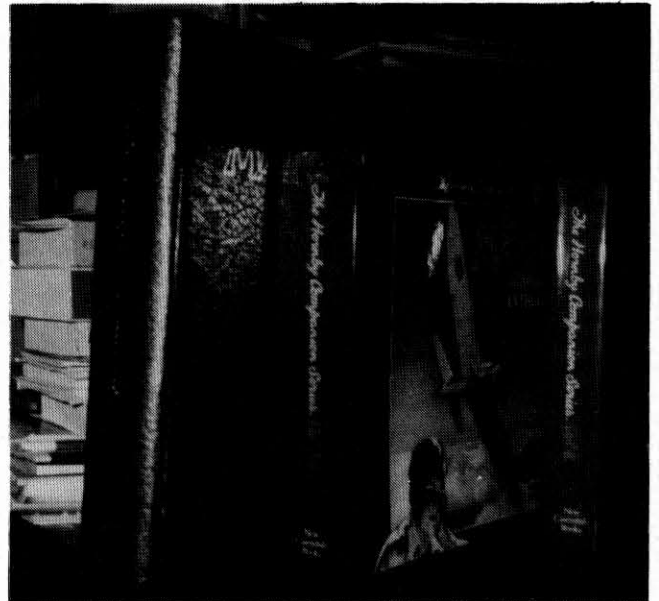

kenkast bij de andere delen past. Daarmee is het nog wel leverbare deel 7 volledig gerehabiliteerd. Dit boek ISBN 1 872 72780 8 kent een prijs van £ 30,-.

De reeks is met het verschijnen van deel 8 voltooid. Dit deel, met als ondertitel The magic carpet, is met name voor verzamelaars een onmisbaar, oogstrelend, bijna jaloers makend overzicht van alles wat met Meccano te maken heeft. Voorbeelden? Persverslagen, originele aktes en nota's, catalogi, leaflets en noem maar op. Soms treedt er een doublure op met bestaand werk, maar in het algemeen geldt dat hier uniek materiaal wordt gepubliceerd.

Dit boek ISBN 0 904 568 954, heeft een prijs van £45,-.

De bovengenoemde boeken zijn verkrijgbaar via de boekhandel maar leden van het Meccano Gilde kunnen deze boeken ook tegen een aantrekkelijke ledenprijs aanschaffen bij Jos Gemert Smits. Zie daarvoor de advertentie elders in dit blad

BULLETIN

AMS
AMIS MECCANO SUISSE

Buitenlandse bladen

door: D. Ravestijn.

Mijn vriend Kleinekoort is er niet meer, dus zal ik deze rubriek alleen voortzetten. Dat moeten doorgaan met de gebruikelijke zaken is wel een merkwaardige ervaring als je iemand verliest met wie je nog dezelfde ochtend een bijeenkomst in Zoetermeer hebt bezocht. Constructor Quaterly (CQ) no. 12 geeft een aantal interessante modelbeschrijvingen: een Mars-wagentje dat zichzelf weer op z'n wielen zet als het is omgevalen (Keith Cameron), de locomotief Agenoria, enkele zonnestelsels zonder gebruik van tandwielen, het model van een 1903 Naylor Steam Wagon (Elema) en een kleurenmixer. Dr. ir. Boerdijk geeft toepassingen van Opto-interrupters. Nog steeds wekt SML 4, de Block-setter belangstelling: de grijper en bediening op afstand. Tenslotte een torque-differential. CQ no.13 beschrijft een snelpers (van Hubert Lansley, de eerste "Spanner"), een zonnewijzer (Boerdijk), een eensondige kipkar, een stoommachine met schommelcilinders (Konkaly,Partridge) en geeft foto's in kleur van Skegex '91 en een aanmerking op het Mars-wagentje. Tenslotte een beschrijving van het Bing "Structator" System (+ 1914). CQ 14 beschrijft een kipkar (Cameron), twee zonnestelsels (voor een no.10 uitrustings!), de Cyclograph Designing Machine (Tony Rednall), de Aston Märklin 11/2 liter auto (dr Jorge Catella), een land-

bouwtrekker (Bert Lose), een kleine carroussel (Cameron) en een Moiré Pattern Machine (Konkoly/Partridge). Brian Rowe zegt, evenal in de beide vorige nummers, iets over een stoommachine en een locomotief. Kortom een schitterend blad!

The Meccanman's Newsmag 60 (MN) geeft vele nuttige aanvullingen en correcties op de Meccano no.2 clock kit, beschrijft een vliegende helikopter en een hydraulische robot (Rob Mitchell). En ook hier aandacht voor SML 4! (12 pag!).

MN 61 beschrijft uitgebreid een Scammell-versnellingsbak uit 1935, kort een mini air-ride, en als constructorproject 57 een "Crane-game" (Zo'n kastje waarmee je op een kermis voorwerpen d.m.v. een grijper moet zien te pakken te krijgen). Tenslotte een artikel over overbrengings- verhoudingen voor zonnestelsels.

Bulletin A.M.S. 25/26 is wel dik maar valt tegen, want 47 bladzijden bestaan uit zeer slechte foto's van modellen. Verder o.a. een artikel over de wijziging bij spoorrails.

The Canadian Meccanoman's Newsletter no.40 beschrijft een brandweerauto en een versnellingsbak (4 en achteruit). Tenslotte een beschrijving van Meccanodoos no.9 van 1937 tot 1970.

De verslagen van de 106e en 107e bijeenkomst van The Transvaal Meccano Guild bieden naast wat onduidelijke foto's geen nieuws.

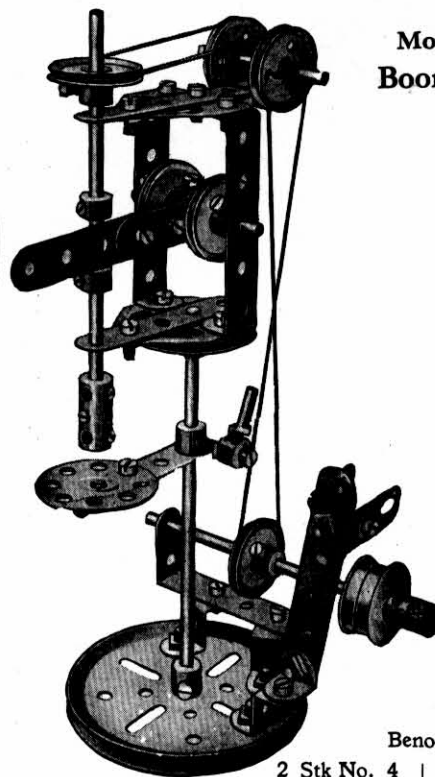

Model No. 3.1
Boor-Machine

Benodigde Onderdelen :

2	Stk No. 4	1	Stk No. 19B	1	Stk No. 46
2	" " 5	2	" " 20B	2	" " 48A
2	" " 10	1	" " 21	4	" " 59
2	" " 11	4	" " 22	2	" " 62
1	" " 12	2	" " 22A	1	" " 63
1	" " 15	1	" " 24	1	" " 111
2	" " 15A	3	" " 35	1	" " 115
2	" " 17	21	" " 37	3	" " 125
		1	" " 40	2	" " 126A

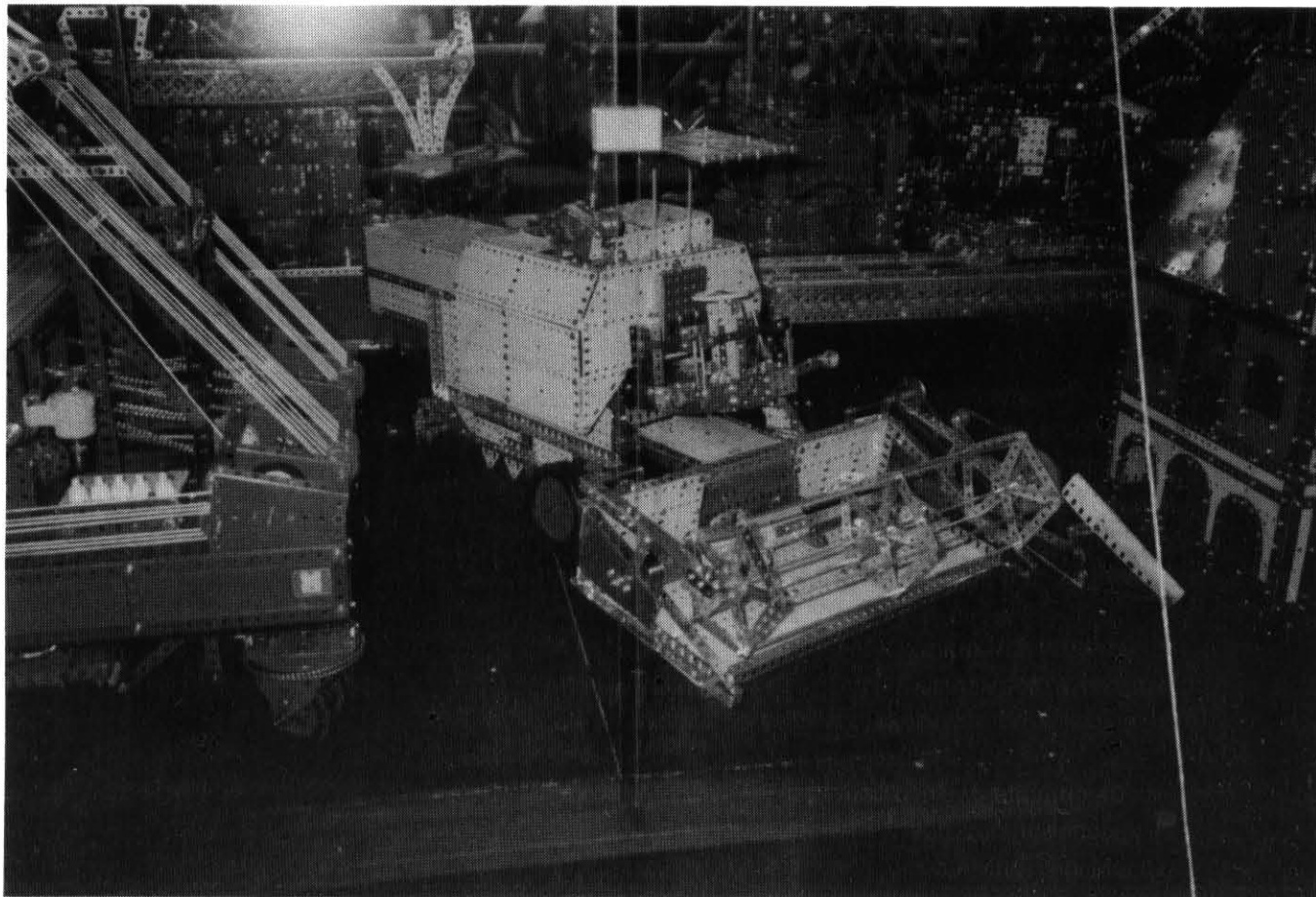

Evenementen

Dat was Rotterdam

door: Sjaak van de Ruit, Hans Klarenbeek

Afhalen modellen.

Op zaterdag 30 november is het dan zover. Na veel voorbereiding kunnen we beginnen met het afhalen van Meccanomodellen door het hele land voor de grote tentoonstelling in de Openbare Bibliotheek in Rotterdam. Op kosten van de bibliotheek is er voor drie dagen een vrachtwagen gehuurd. Sjaak heeft de deelnemers aan de tentoonstelling van te voren gebeld dat wij in aantocht zijn. Om het ons gemakkelijk te maken staan bij sommige leden modellen opgeslagen van meerdere deelnemers tegelijk. Vertrek gepland s'morgens om half acht vanuit Leiden. Als eerste rijden we richting Oegstgeest, waar Roelf Valkema tegen acht uur op een ruwe manier door de bel wordt gedwongen zijn warme bed te verlaten. Na een snelle bak koffie is het inladen en snel vertrekken richting Heemstede en Haarlem. In Heemstede en Haarlem krijgen we alle medewerking van Mevr. Anink en heer Luske.

Omdat al snel blijkt dat, ondanks afspraak, veel leden toch hun modellen niet in dozen hebben verpakt wordt door de vrouw van onze voorzitter bij de plaatselijke kruidenier nog een grote partij dozen gehaald. Hiervan hebben wij nog veel gemak. Vervolgens loodsen Luske en Mevr. Anink ons supersnel langs vijf adressen

in Haarlem. Die snelle tijd is wel nodig. Bij van Dalfsen komt de eerste "tegenvaller". Een enorm Meccanomodel van de Koningshavenbrug moet nog van boven naar beneden worden gesjouwd. Het model is niet alleen groot en zwaar, maar het komt ook nog klem te zitten in het trapgat. Vraag niet hoe, maar na veel gezocht en gesteun, eerlijk gezegd niet alleen van de bouwer maar ook van de sjouwers, is het model toch nog heelhuids beneden gekomen. Daarna kunnen we volgens plan vertrekken richting Amstelveen, Bergen aan Zee en een aantal andere adressen in Noord-Holland. Tegen 5 uur rijden we over de afsluitdijk. Snel wat eten en rond 9 uur s'avonds zijn in het hoge noorden alle adressen afgewerkt en kan Hans bekaf met de trein naar huis in Utrecht vertrekken waar hij om half twaalf thuis komt. Sjaak blijft met de vrachtwagen vol Meccano in een hotel in Drente.

Helaas moeten wij op de eerste dag door de tijd gedwongen vele koppen koffie, soep en broodjes afslaan. Gezien de lengte van de rit en alle vertraging hebben wij hier absoluut geen tijd voor. Neem van ons aan dat ook wij het gezelliger hadden gevonden als we overal wat langer hadden kunnen blijven.

De volgende dag (zondag) rijdt Hans in alle vroegte met de trein naar Zwolle. Hier moet hij ruim twee en een half uur op Sjaak wachten. De oorzaak hiervan is

de plotseling opgetreden gladheid en dikke mist. Met een afgeladen vrachtauto vol met Meccano van clubleden vond Sjaak- en met hem de politie- het onverantwoordelijk om eerder te gaan rijden.

Door deze vertraging is het helaas niet meer mogelijk om die dag bij alle leden aan te gaan zoals is afgesproken. De weersomstandigheden zijn gewoon te slecht en de tijd ontbreekt. Ook de ruimte in de vrachtwagen wordt steeds krappere. Nadat we nog gereden hebben naar o.a. Apeldoorn, Wageningen en Heesum is de vrachtauto zo vol dat er bij wijze van spreken geen schroefje Meccano meer bij kan.

Wij mogen ons als Meccano Gilde gelukkig prijzen met de grote medewerking die we hebben gehad van de importeur van Meccano de Fa. Pyro uit Brummen. Toen zij hoorden van de problemen met het ophalen en terugbrengen van Modellen, stelden zij spontaan een vrachtwagen met chauffeur ter beschikking. Hiermee is het vervoer van modellen verzorgd in de provincies Noord Brabant en Limburg. Helaas is het door ons niet meer mogelijk de modellen op te halen van Elshof. Ook via de Pyro lukt dat niet meer. Sorry Lou, maar wij zijn er echter van overtuigd dat je na lezing van bovenstaande hier begrip voor hebt.

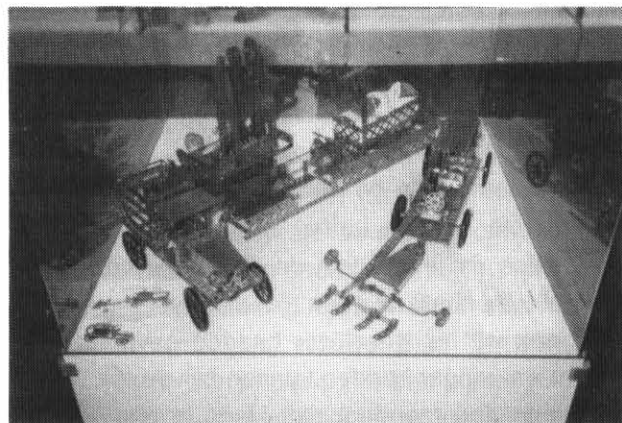
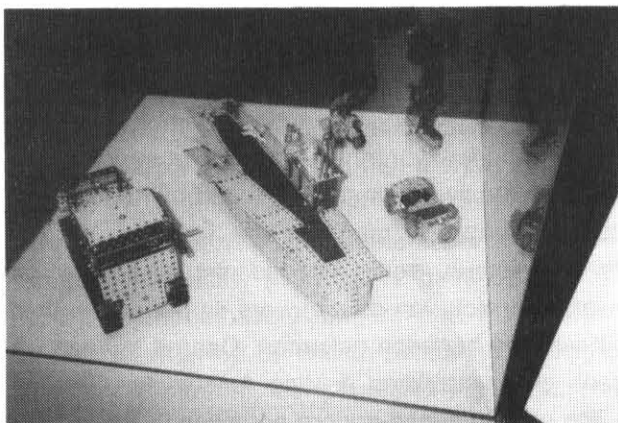
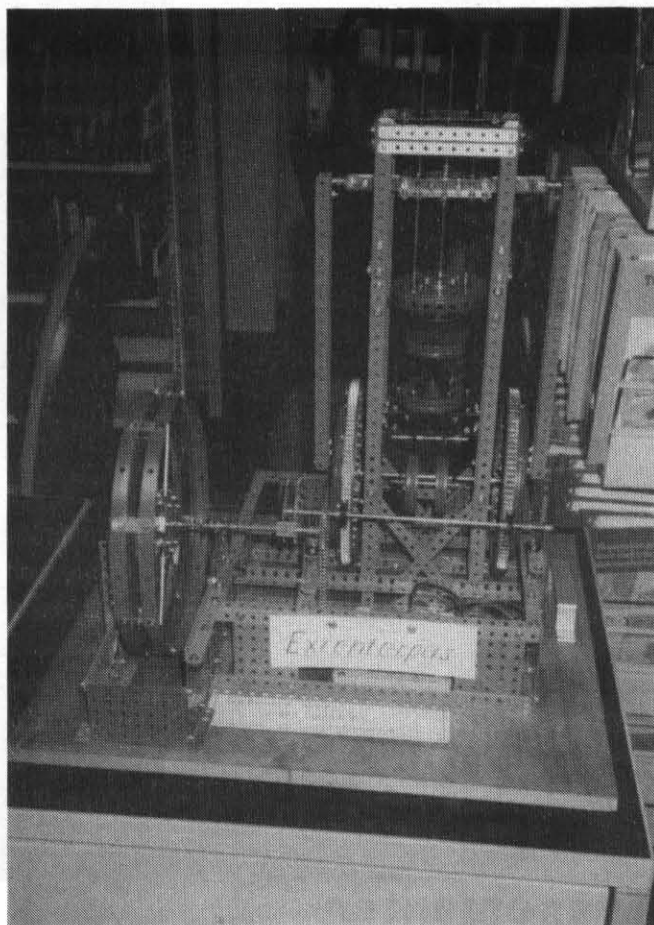

Opbouwen tentoonstelling

s'Maandags bij de bibliotheek in Rotterdam wordt de vrachtwagen uitgeladen en wordt met mensen van de bibliotheek begonnen met het opzetten van de tentoonstelling. Gelukkig zijn er meer leden van ons Gilde aanwezig die hierbij behulpzaam zijn. Ook hebben verschillende leden zelf hun modellen gebracht. Sjaak gaat voor de derde keer in successie modellen ophalen in de provincies Zuid Holland en Utrecht. Dit op plaatsen, die zondags niet meer bereikt konden worden o.a. in Achterveld, Utrecht, Naarden-Bussum. Er zijn zoveel modellen dat al snel blijkt dat zelfs alle vitrines van alle openbare bibliotheken in Rotterdam niet voldoende zijn om de modellen te bergen. Daarom wordt door de leiding van de bibliotheek een keuze uit de modellen gemaakt. Aan het eind van de week blijkt dat toch nog ongeveer 90% van de modellen is opgesteld. Door de Pyro wordt een enorme hoeveelheid Meccano beschikbaar gesteld voor een bouwwedstrijd met Meccano voor de jeugd. Tijdens de op-

bouw voorafgaande aan de opening wordt door de pers in vele kranten aandacht aan de tentoonstelling geschonken. O.a. het Utrechts Nieuwsblad, De Telegraaf en het Rotterdams Dagblad komen met uitgebreide artikelen over Meccano.

Woensdags wordt tijdens de opbouw van de tentoonstelling opnamen gemaakt die een dag later zijn uitgezonden bij het programma NOS LAAT. Ook door de Stads TV Rotterdam zijn opnamen gemaakt en uitgezonden. Donderdag 19 december is Sjaak aanwezig bij een radioprogramma van de VARA

Overzicht van de tentoonstelling.

Ondanks de grote kans dat we dingen vergeten hieronder een overzicht wat er op de tentoonstelling te zien is.

Begane grond

Grote vitrine

Koningshavenbrug
Schareslepe
Construction baggerschip
Spoorwegkraan en bijwagen
Minispoorwegkraan
Pantserwagen
Eiffeltoren

Trekker (märkilyn)
Reuzenrad (nikkel)
Oude autobus (nikkel)
Euromast
Zaans hulsje
Postreln
Dorsmachine
Taklift 4
Raceauto (doos 3 blauw)
Sportauto (doos 5 blank)
Air ride
Elek locomotief en containerwagen
Noord Helicopter
Kleine grasmaaier
Rood/groen bootje
Kraan doos 10
Metrostel
Rijdende locomotief en rijtuig
Havenkraan
Stoomauto, Showmans engine
Antieke brandweerauto
3 motorig vliegtuig (SML)
3 motorig vliegtuig (SML)
4 vliegtuigen v. vliegtuigbouwdoos

v Dalfsen, Haarlem
v Leeuwen, Vijlmen
v Avoort, Reuver
Dullemeijer, Etten Leur
Dullemeijer, Etten Leur
Dullemeijer, Etten Leur
Speelgoedmuseum, Mechelen
v Avoort, Reuver
Schurink, Bathmen
Schurink, Bathmen
Schuur, Emmen
Schuur, Emmen
Schuur, Emmen
Wienbelt, Rotterdam
Schouwenaar, Almere
v Leeuwen, Rotterdam
v Leeuwen, Rotterdam
Elema, Wagenlingen
Swarts, Santpoort
v Leeuwen, Rotterdam
Kuyt, Maarssen
v Leeuwen, Rotterdam
Bus, Uithoorn
Steur, Rotterdam
Steur, Rotterdam
van de Ruit, Rotterdam ←?
Grasman, Haarlem
Grasman, Haarlem
Krom, Haarlem
Snoeck, Amstelveen
Balder, Apeldoorn

Vitrine 2

Clownsgezicht
Meccano X series draalmolen
Tandartsstoel
Klok met synchroonmotor
Konkoly Perpetuum Mobile

Venema, Assendelft
Oosterhout, Amsterdam
Steenvoorden, Zoetermeer
Valkema, Oegstgeest
Steenvoorden, Zoetermeer

Vitrine 3

Stoommachine 1928
2 motoren met zijspan
Trevlthick locomotive

Balder, Apeldoorn
Krom, Haarlem
Krom, Haarlem

Auto van Car constructor outfit
vrachtauto met aanhanger

Schurink, Bathmen
Speelgoedmuseum,
Mechelen

Vitrine 4

2 havenkranen
Mobile kraan
No 10 vrachtboot
Kraan van mechanics made easy
Staande klok, Robot
Alfa Romeo sportwagen
Stoomwals
Diverse oude lege Meccanodozen
1 doos mechanics made easy
Hangklok
Figeo kraan

van de Ruit, Rotterdam
Hagg, Den Haag
Jacobi, Sassenhelm
Duyff, Roden
Valkema, Oegstgeest
Dijk, Rottevalle
Krom, Haarlem
Diverse eigenaars
Balder, Apeldoorn
Dam, Kerk Awezaath
Luske, Haarlem

Vitrine 5

Don Quilchotte
Videofilm Meccanofabriek

van de Kley, Emmen
Speelgoedmuseum,
Mechelen

Los

Spoorwegwagon
Spoorwegwagon 75 kg
Rijdende locomotief
Reuzenrad
Staande klok
Cakewalk
Lift
2 wandborden met onderdelen

Krom, Haarlem
Anink, Heemstede
Van de Kley, Emmen
van Avoort, Reuver
Steenvoorden, Zoetermeer
Peels, Maastricht
van Erk, Rotterdam
Duyff, Roden

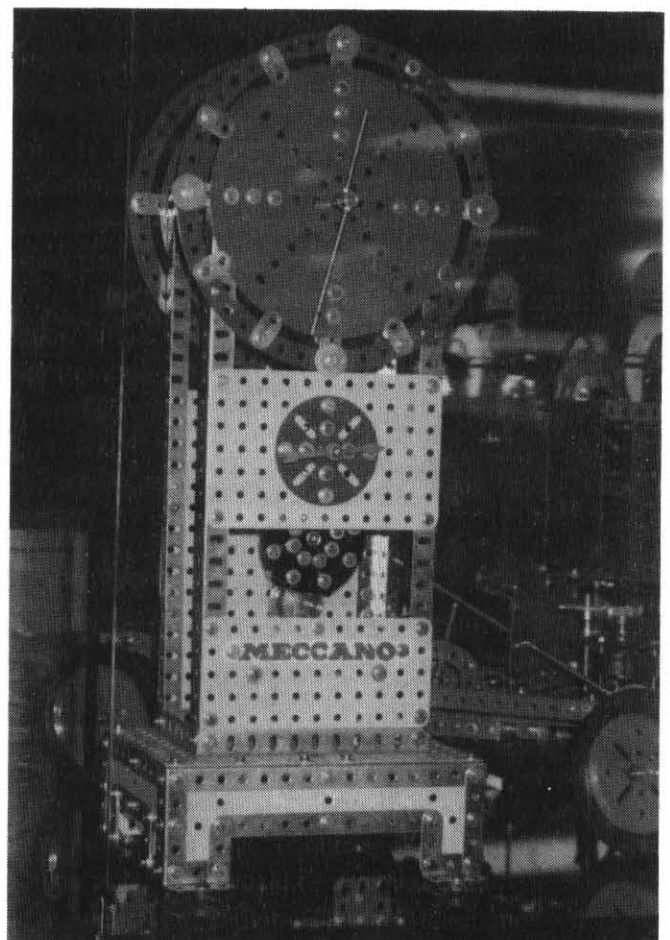

Kinderafdeling**Vitrine 1**

Road roller
Trekker en aanhangwagen
Vrachtautochassis
Veewagen
Sweeper auto
Diverse modellen
2 bewegingsmodellen

Grasman, Haarlem
Kobus, Den Haag
Kemper, Ulthoorn
van Leeuwen, Rotterdam
Grasman, Haarlem
Pyro, Brummen
Glebbeek, Hulzen

1e etage

Tekenmachine
Motor op draalplateau
Auto
Vliegtuig
Rolls Royce
Motor op draalplateau (constr)
Kraanauto, Tractor (constr)
Kolentip
Draalbank, tandwielfrees

Rednall, Kapellen
Krom, Haarlem
Grasman, Haarlem
van Avoort, Reuver
Luske, Haarlem
van Avoort, Reuver
van Avoort, Reuver
Snelders, Dordrecht
Roozenboom, Heelsum

2e etage

Chinese draak, beweegbare brug
Auto, derrick crane, velocipede
Mamoettransport, staande klok
Scheepsdieselmotor
Diverse army modellen
Diverse nikkelen modellen
Helicopter, Vliegdekschip, tram
Buldozer, caravan, 2 vliegtuigen
3 kleine modellen
Kiepauto, autokraan, klok

Ritzema, Hilversum
Ritzema, Hilversum
Ritzema, Hilversum
Ritzema, Hilversum
Ritzema, Hilversum
Ritzema, Hilversum
van Leeuwen, Rotterdam
van Leeuwen, Rotterdam
van Leeuwen, Rotterdam
Klarenbeek, Utrecht

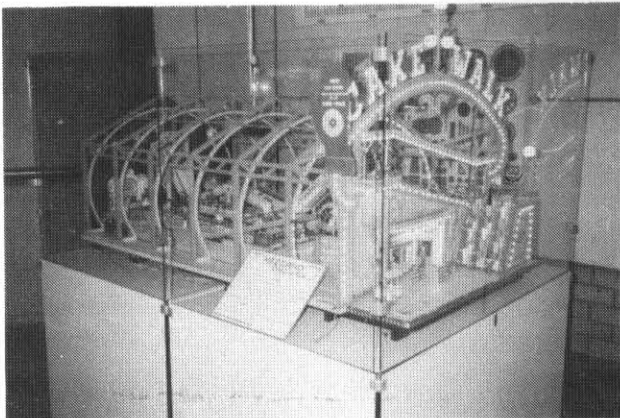
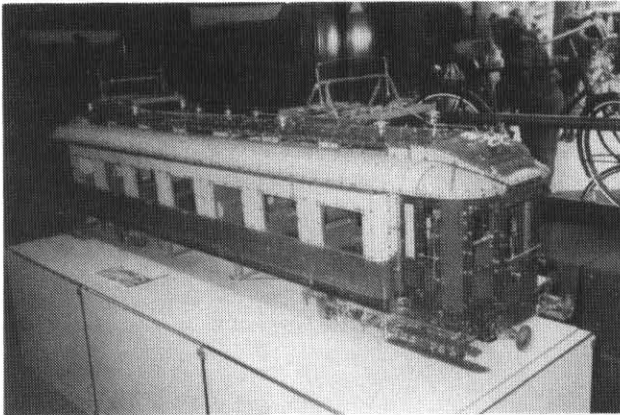

Autochassis, vrachtauto
Stoommachine
Klok
Weegschaal, karretje (marklin)
Blocksetting crane

Klarenbeek, Utrecht
Kuyl, Maarssen
Schurink, Bathmen
van Avoort, Reuver
Droogenbroek, Montfoort

3e Etage

Trix graafmachine
Stabil viertactmotor
Märklin brandweerauto
Construction tankauto
Driewielerfietsje
2 themamodelen Meccano
Trix Reuzenrad
Cakewalk
Blocksetting crane

van Leeuwen, Vlijmen
van Leeuwen, Vlijmen
van Leeuwen, Vlijmen
van Leeuwen, Vlijmen
Kroon, Oss
Kroon, Oss
van Leeuwen, Vlijmen
Mulder, Froombosch
Kerpershoek, Rotterdam

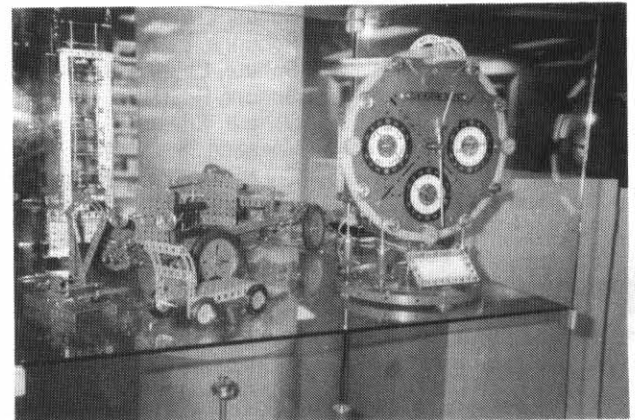
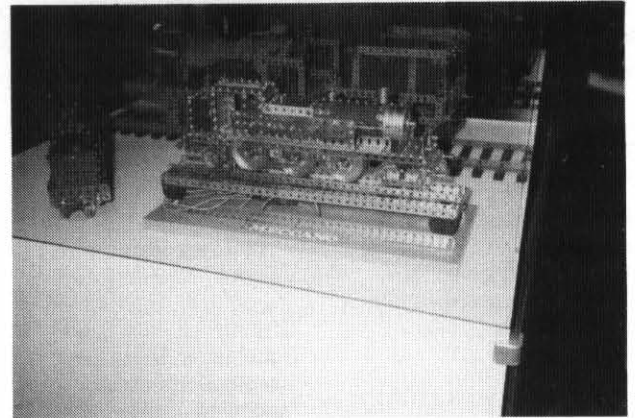
**4e Etage**

Dozen Mercator, Kwikbulder

Speelgoedmuseum,
Mechelen

Dozen Meccano, Technic, Tamsi

Speelgoedmuseum,
Mechelen

Kist Marklin

Speelgoedmuseum,
Mechelen

Russische metaalbouwdoos

van Herik, Giessendam

Meccano 3 (gold)

Duyff, Roden

Meccanoplaten

van de Ruit, Rotterdam

Meccano kist 10

Pyro, Brummen

Draalbank

van de Vegt, Nieuwegeln

Marklin zonne urenwijzer

de Beer, Amsterdam

Kaartschudmachine

de Beer, Amsterdam

Papierbanenapparaat

de Beer, Amsterdam

Meccanodozen 1,3,4,5,C2,8X,motorset

Pyro, Brummen

Meccanodoos 3 (1978), Toolset

Duyff, Roden

Schip "Titanic"

Venema, Assendelft

Schip "Ms Boudewijn Kuyl"

Kuyl, Maarssen

5e Etage

Robot	Dijk, Rottevalle
Scheepslift	Nijs, Rotterdam
Märklin Adler locomotief	van Herk, Glessendam
Locomotief	Krom, Haarlem
Locomotief	Klarenbeek, Utrecht
Märklin Eiffeltoren	van Herk, Glessendam
Brienoordbrug	Nijs, Rotterdam
Excenterpers	Swarts, Santpoort Noord

6e Etage

Havenkraan	Barnhoorn, Tiel
Reuzenrad	Schurink, Bathmen
Brug	van de Woerd, Amstelveen
Lemniscaatkraan	van Avoort, Reuver
Reuzenrad constructie	van Avoort, Reuver

Opening en tentoonstelling

Zaterdags 7 december wordt de tentoonstelling geopend door onze voorzitter en door de directeur van de bibliotheek. Hierbij is het enorm druk. Op de dagen dat wij na de opening aanwezig zijn op de tentoonstelling is er steeds erg veel belangstelling. Vooral op de zaterdag. Er zijn dagen dat de aanwezige portiers meer dan 9000 bezoekers tellen. Diverse modellen worden door de bouwers onder grote belangstelling gedemonstreerd. Opvallend is dat er niet alleen veel ouderen zijn. Ook de jeugd is ruim vertegenwoordigd. In de bouwhoek wordt steeds druk gesleuteld en er is een groot aantal modellen dat mee doet aan de wedstrijd. Er zijn er zelfs die zich opgeven als lid van onze Gilde. Winkeliers in de omgeving merken een veel grotere belangstelling voor metaalbouwdozen. Een bijzonderheid, die we niet onvermeld willen laten is dat de bekende M. Adler uit Israel speciaal voor deze tentoonstelling 2 dagen naar Nederland is gekomen. Op de dag na Kerstmis wordt in overleg met de Pyro de bouwwedstrijd voor de jeugd beëindigd. Er zijn dan ongeveer 50 modellen gemaakt, die meedingen naar de prijzen. De door Pyro ter beschikking gestelde Meccano ter waarde van duizenden guldens is gewoon op. Er wordt een jury samengesteld bestaande uit mensen van de bibliotheek en Sjaak van de Ruit. De winnaars worden zondag 12 januari uitgenodigd in de bibliotheek. Onder genot van koffie, limonade en gebak deel Anink na een leuke toespraak de prijzen uit. Er zijn verbazingwekkend leuke modellen gemaakt, waaronder een kubuswoning, een complete speeltuin en een leuke originele autopod. Voor de prijzen zijn door Pyro een aantal Meccanodozen beschikbaar gesteld. Bovendien mogen de winnaars ook hun zelfgebouwde Meccanomodel mee naar huis nemen. Na afloop van de prijsuitreiking wordt begonnen met het afbreken van de tentoonstelling.

Terugbrengen modellen

Speciaal voor het afbreken en vervoer van de modellen door de bouwers is de bibliotheek bij wijze van uitzondering ook zondagmiddags geopend. Al snel blijkt dat veel leden hun naam niet op de modellen hebben gezet. Hr. Grasman uit Haarlem heeft dat wel gedaan maar wel zo duidelijk dat we dat niet onvermeld willen laten. Hij heeft nl. gebruik gemaakt van plastic labels van een sleutelhanger en de ring gedraaid in een vrij gat van het betreffende model. Misschien een goede tip voor iedereen en makkelijk voor degene(n) die de modellen moeten terugbrengen. Je kunt zo gek niet met Meccano bouwen of er is wel een gaatje vrij. Na veel uitzoekwerk en aan de hand van lijsten worden de eigenaars van de diverse modellen opgezocht. Voorwaar een tijdrovende klus. Tussen zondagmiddag en donderdagavond wordt de rest van de tentoonstelling op de etages opgebroken. Alle Meccano wordt tijdelijk opgeslagen in een magazijn op de bibliotheek. Donderdagavond wordt de vrachtauto volgeladen zodat vrijdagmorgen direct weggereden kan worden. Vrijdags begint het terugbrengen van de modellen met de vrachtwagen. In grote lijnen wordt de zelfde route gevolgd als bij het halen van de modellen. Gelukkig is het weer stukken beter en hebben we bijna geen tegenslag. Zondagavond heeft iedereen zijn Meccano weer thuis. Een blik op de kilometerteller leert dat tussen vrijdagmorgen en zondagavond 1273 km is gereden.

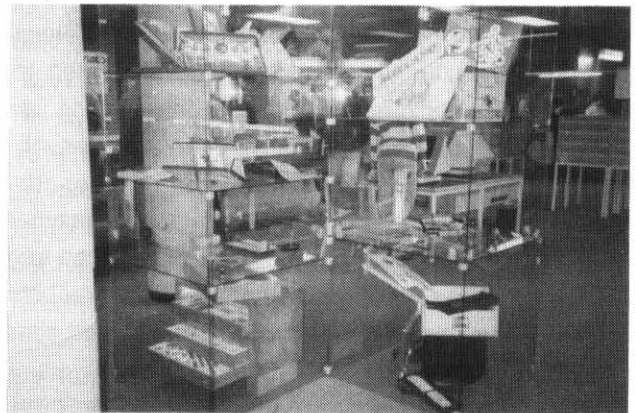

Besluit

We kunnen als Meccanogilde terugkijken op een enorm geslaagd evenement. Zowel voor de populariteit van Meccano als voor het ledenbestand van ons Meccanogilde is het een groot succes geweest. Er zijn op dit moment al ongeveer 60 leden bijgekomen. We hopen dat iedereen met plezier terugkijkt op dit zo geslaagde evenement. Tot besluit willen wij namens Meccano Gilde Nederland het personeel van de bibliotheek van Rotterdam en de firma Pyro uit Brummen bedanken voor hun medewerking en de faciliteiten die zij ons Gilde gegeven hebben.

Historische modellen.

De zachte contactlens

door Pek van Andel

"Meccano!", riep mijn zoontje van zeven als jongste lid van het Meccano Gilde Nederland. We liepen het technische museum van Praag binnen. We keken eerst alleen maar of het echte Meccano ('Make-and-know') was. Het bleek Duitse namaak (Märklin) te zijn.

Pas toen we er opnieuw langs kwamen drong het tot me door: stond daar niet ad oculos de 'Meccano'-versie van de methode van 'centrifuge-gieten' ('spin casting') om zachte contactlenzen te maken? Ik zag er nu ook een glazen pot vol met holbolle lensjes bij staan en een Tsjechische tekst met de naam van de Praagse uitvinder: Wichterle.

Opgewonden van vakantievreugde en ontdekkingslust, meldde ik me, ritselend met Kronen, bij de staf om, ook voor de lezer, de foto te bestellen die u hierbij ziet afgedrukt. Kijk maar.

De fietsdynamo als electromotor (net als bij de eerste Philishave) drijft met een touwtje acht schijfjes aan. Eén schijfje dient als stroboscoop om de snelheid te beoordelen. In elk van de overige zeven glazen schijfjes zit een kuiltje. En elk kuiltje werd gevuld met wat plastic (monomeer), dat door de middelpuntvliedende kracht tegen de wand omhoog kroop. De heuse holle meniscus die zo ontstond werd blijvend omdat het plastic tijdens het draaien 'stolde' door polymerisatie. Deze 'holle poffertjes' waren de eerste zachte (elastische) contactlenzen ter wereld, die goed genoeg leken en bleken voor mensenogen. De ontwikkeling van de zachte contactlens begon in 1952 met een 'toevallige' ontmoeting in een expresstrein. De polymeer-chemicus professor Otto Wichterle keek in het leesvoer van een Praagse oogarts en las over implantaten van tantalium om in de oogkas te gebruiken. Wichterle uitte zijn twijfels over het gebruik van metaal voor dit doel en schetste een biocompatibel materiaal.

Hij ontwikkelde zo'n stof op verschillende manieren. Een van zijn assistenten, de chemicus Lim, synthetiseerde in 1954 een hydrogel (waterspons) van HydroxyEthylMethAcrylate (HEMA) en glycoldiëster. Samen vroegen ze er patent op. Ze zagen dat veel van de monsters in hun eerste experimenten kleurloos waren, sommigen waren zelfs zo helder. Soms zag zo'n specimen op de bodem van een reageerbuis er uit als een contactlens.

Wichterle wilde toen contactlenzen maken maar hij werkte op een academisch instituut dat niet op praktische toepassingen was ingesteld. Om politieke problemen te vermijden wendde hij zich tot tandtechnici om

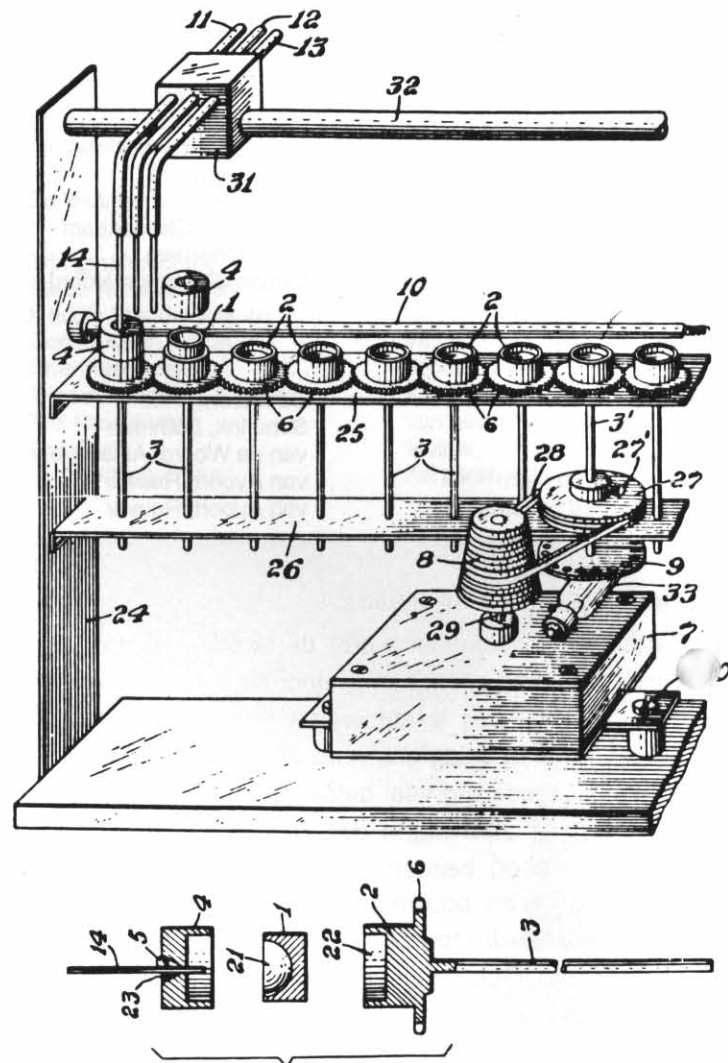

contactlenzen van het nieuwe materiaal te gieten. In 1956 maakte hij een aantal hydrogels met verschillende watergehalte. Dierproeven gaven aan dat er weinig weefselreactie was.

De oogarts Dreifus toonde interesse, hij wilde er kunstlenzen van maken voor in het oog. Ook keek hij of het materiaal kon dienen ter vervanging van het glasachtig lichaam. Wichterle probeerde lenzen te gieten in polystyreen mallen met dunne wanden. Het materiaal kromp bij het polymeriseren. Als hij de mal geheel afsloot kwamen er luchtballen in de lens. Een elastische ring tussen de mallen gaf een onregelmatige rand. Op 31 maart 1956 probeerde Wichterle de lenzen in zijn eigen ogen en in die van collega's. Dreifus gaf ze aan patiënten en medische studenten. De resultaten waren bemoedigend. De moeilijkheid lag in het fabriceren van de lenzen, bij het openen van de mallen scheurden ze vaak.

De verliezen in het proces waren zo groot dat men er op het tandtechnisch laboratorium in 1958 mee stopte.

Tot 1961 was er slechts één employé bij de Djoptra fabriek die er mee door ging de lenzen in gesloten mallen te gieten, in verschillende sterktes. Vele ervan werden gepast door Dreifus. Maar de technische sectie van het Ministerie liet de productie stopzetten vanwege de kosten. In mei 1961 stelde Wichterle voor de lenzen te gieten in open draaiende mallen, maar de specialisten verwierpen het idee als onvruchtbaar. Wichterle kwam tot de slotsom dat hij alleen thuis kon doorgaan met het ontwikkelen van contactlenzen. Tijdens de kerstvakantie in 1961, samen met zijn vrouw, ontwikkelde hij wat een nieuwe fabricage-methode zou worden. Hij leende de "Meccano" van zijn kinderen en de dynamo van de fiets van zijn zoon. Op Kersavond lapte hij het om op deze manier de eerste vier acceptabele contactlenzen te maken. Hij bracht de lenzen naar Dreifus, die ze op ogen probeerde en ze ook acceptabel vond.

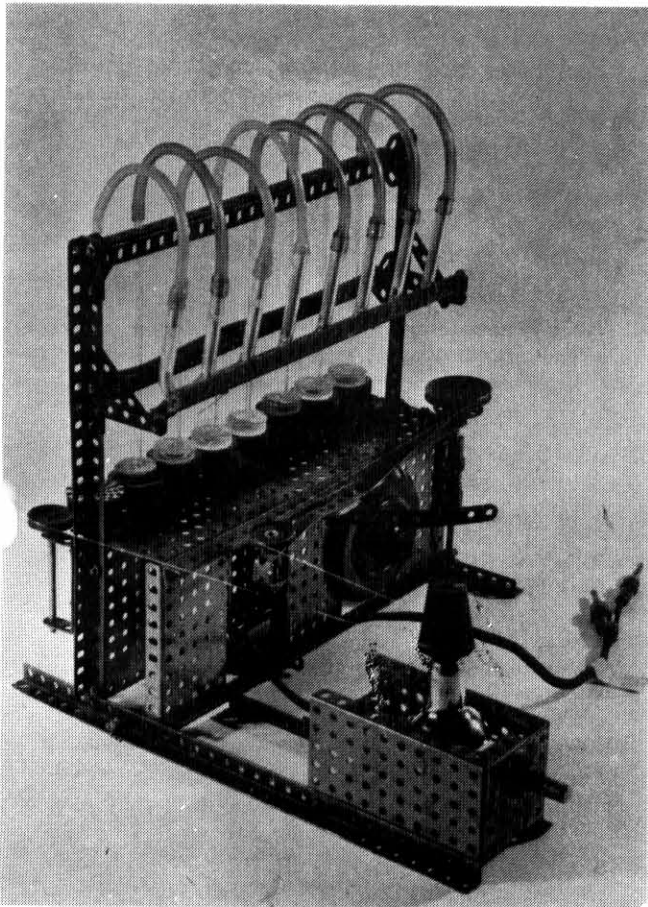

Binnen een paar dagen en vóór het eind van 1961 schreef Wichterle het basispatent voor het centrifugegieten van hydrogel contactlenzen. Hij verving de dynamomotor door een grammofoonmotor met twee versnellingen om vijftien assen aan te drijven. Samen met zijn vrouw kon hij zo in de eerste maanden van 1962 wel 5500 lenzen in verschillende sterktes maken. Deze lenzen deden het bij patiënten veel beter

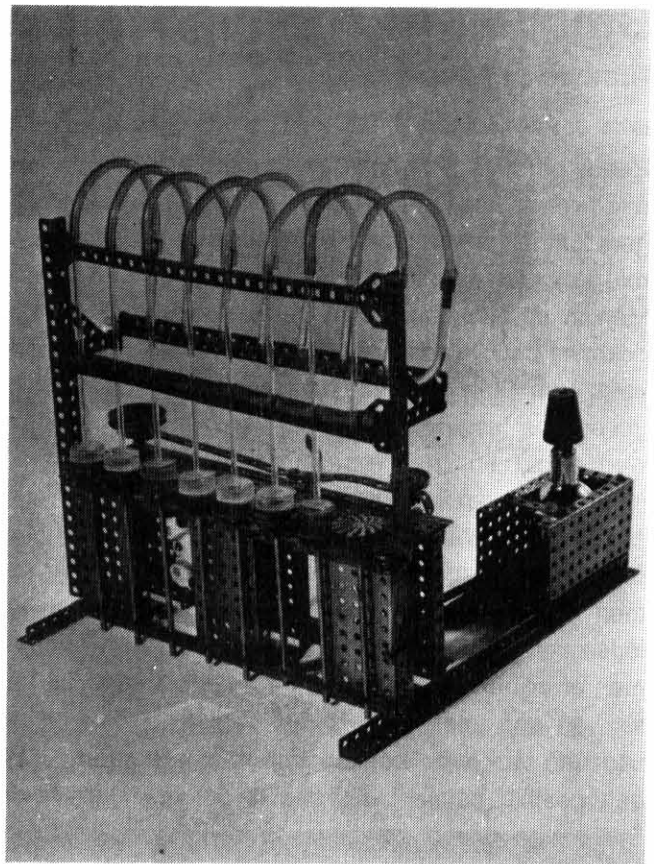

dan de voorgaande. Dit overtuigde de researchleiders ervan, dat dit project steun moest krijgen en er kwam geld. Wichterle mocht nu dit programma op zijn Instituut voor Macromoleculair Onderzoek uitvoeren. En een jaar later hadden technici op het Instituut een bijna automatische machine gebouwd.

De hydrogel lens was geen onmiddellijk succes. De gezichtsscherpte van de lenzen was volgens Westerse maatstaven onder de maat. De lenzen waren ook te dik en te geel. Maar ze werden zo goed verdragen dat de verdere ontwikkeling doorging. Ze werden aan talloze laboratoria over de hele wereld gestuurd ter beoordeling.

De lenzen werden pas een succes toen de firma Bausch & Lomb in de VS ze introduceerde. Het patent was daarvóór vergeefs aan de Nederlandse regering aangeboden, ook al stuurde deze twee experts naar Praag.

Hoe Wichterle op het idee kwam om de lenzen in een centrifuge te gieten? Dat idee was weliswaar geheel nieuw voor de oogheelkundigen, maar niet voor de polymeerchemici. Centrifuge-gieten werd al gebruikt voor het maken van dunne films, maar altijd op een vlakke plaat. Dat ging eenvoudig, was goedkoop en gaf een vrij uniforme dunne film.

Binnenlands nieuws

Nieuwe boeken?

door J. van Gemert Smits

Reeds geruime tijd ben ik bezig met het schrijven van een tweetal boeken over de mensen die als grondleggers kunnen worden beschouwd van de speelgoedwereld te weten Frank Hornby uit Liverpool en Theodor Märklin uit Göppingen. Als voorlopige ondertitels zijn gekozen De uitvinder van de Meccano-doos respectievelijk Van Blikslager tot treinmagnaat. Beide deeltjes geven een historisch overzicht van hun leven en hun werk en zijn voorzien van historische illustraties en actuele foto's van bijvoorbeeld dhr. H.M. Elema. Nu is het uitgeven van een boek een kostbare zaak. De prijs en de oplage hangen ten nauwste met elkaar samen en daarom zou ik in een eerste ronde van de leden van het Meccano Gilde Nedeland willen verneemen of er belangstelling is voor deze boekjes. Op basis van een intekenlijst is dan vast te stellen of het uitgeven van deze boeken een haalbare kaart is. Bij een positief geluid overweeg ik om ook een derde deel uit te geven met bouwbeschrijvingen en foto's van modellen. Graag verneem ik telefonisch of schriftelijk uw reactie: Jos van Gemert Smits, Westerweg 82, 1815 DH Alkmaar, tel (072)- 154209.

Advertenties

Gevraagd: Lange nikkelen hoekbalken 7 en 7a, vliegtuig en auto onderdelen, Meccano X doos en boekje. Dinky Builder doos en voorbeelden. Ook gevraagd Kemex, chemical experiments en instructieboekje en Elektron met instructieboekje. Wie ruilt een jaargang 1932 van het Meccano Magazine tegen een uit de jaren 1928 t/m 1935?

J.C. Balder, Soerenseweg 111, 7313 EJ Apeldoorn. tel (055)- 551971

Gezocht: Beschrijving Live Steam Loco (Globe trotter Winner)- Meccano Magazine April 1973. Bellen s.v.p. H. van de Woerd tel (020)- 6451329

Te koop: Meccanodoos 10 Rood/groen en Märklin Metall 1014/1034 in zeer goede staat. Incl. vele handleidingen van alle dozen en boekwerken. Ondergebracht in een speciale ladenkast met aparte vakken. J.Smink. tel (070)- 3458622

Gevraagd: Elektron dozen (mogen leeg zijn) No 1a en 2 (eerste uitvoering, groot formaat); Verlichtingsset (1934); Mecanised Army set (1938); 4V Block accumulator. Aankoop of ruil. Ransbotyn, Thirialaan 48, 1020 Brussel, België. tel: 32/2.479.13.36.

Te Koop: Partij constructiemateriaal met NeCoBo, Märklin, Elmec en Meccano. Ook handleidingen aanwezig. Het geheel bevindt zich in een grote houten kist. Informatie: Dhr. van Wassenaar, Burgemeester van Akenwijkstraat 9, 3341 BA Hendrik Ido Ambacht, tel:(01858)- 14757

Gratis af te halen: circa 5 kg Meccano-achtig materiaal van verschillende fabrikaten in slechte staat.

Te koop: 3 kg Tempsi in goede staat Fl.50,-. Restje Märklin metaal constr. mat. t.a.b. H.A. v Oosterhout Leidsekade 85¹, 1017 PN Amsterdam. tel: (020)- 6230755.

Te Koop: Meccano-uitrusting (rood-groen) t/m doos 6, incl. drijfwerkuitrusting B en handleidingen; t.e.a.b. S.M. Nijboer. tel:(01180)- 25631

Te Koop: Meccanodoos nr 8 (Eng, plm. 1970), nieuw, enkele onderdelen één maal gebruikt. Veer- en elektr motor. Diverse nieuwe en weinig gebruikte Toms onderdelen. J.F. Bakker tel (05987)- 13233

Te koop: Klock kit 2 met doos, slechts 1 keer in elkaar gezet en derhalve zo goed als nieuw. Prijs nader overeen te komen.

L. Elshof, tel (na 18.00 uur) (08340)- 35919

1. Momenteel zijn weer alle onderdelen van Märklin alsmede motoren, trafo's etc. in voorraad aanwezig. Leden van het MGN kunnen gebruik maken van de promotiekorting. Prijslijst van dozen, onderdelen en handleidingen op aanvraag verkrijgbaar. Ook nog bouwmodellen van het merk Stabil zijn te koop.

2. Uit voorraad, op bestelling leverbaar delen 7a en 8 van The Hornby Companion Series. Ook andere delen zijn leverbaar, alsmede zeer fraaie boeken over treinen, speelgoed en andere exclusieve zaken. Catalogus en prijslijst eveneens op aanvraag. Leden van het MGN tegen clubledenprijs eventueel met betalingsregeling.

Reacties liefst schriftelijk naar Stogem-Gesto. b.v., t.a.v. dhr. Jos van Gemert Smits, Westerweg 82, 1815 DH Alkmaar. tel (na 20.30 uur) (072)- 154209

MECCANO NIEUWS

**m
g**

VERENIGING VOOR METAAL-
CONSTRUCTIE MODELBOUW



Jaargang 10 nummer 2
Zomer 1992

Meccano Nieuws is het orgaan van de vereniging
"MECCANO Gilde Nederland".
Dit blad verschijnt 4 maal per jaar.

Redactieadres: Klimop 11
9301 PK Roden
Tel. 05908 - 18129

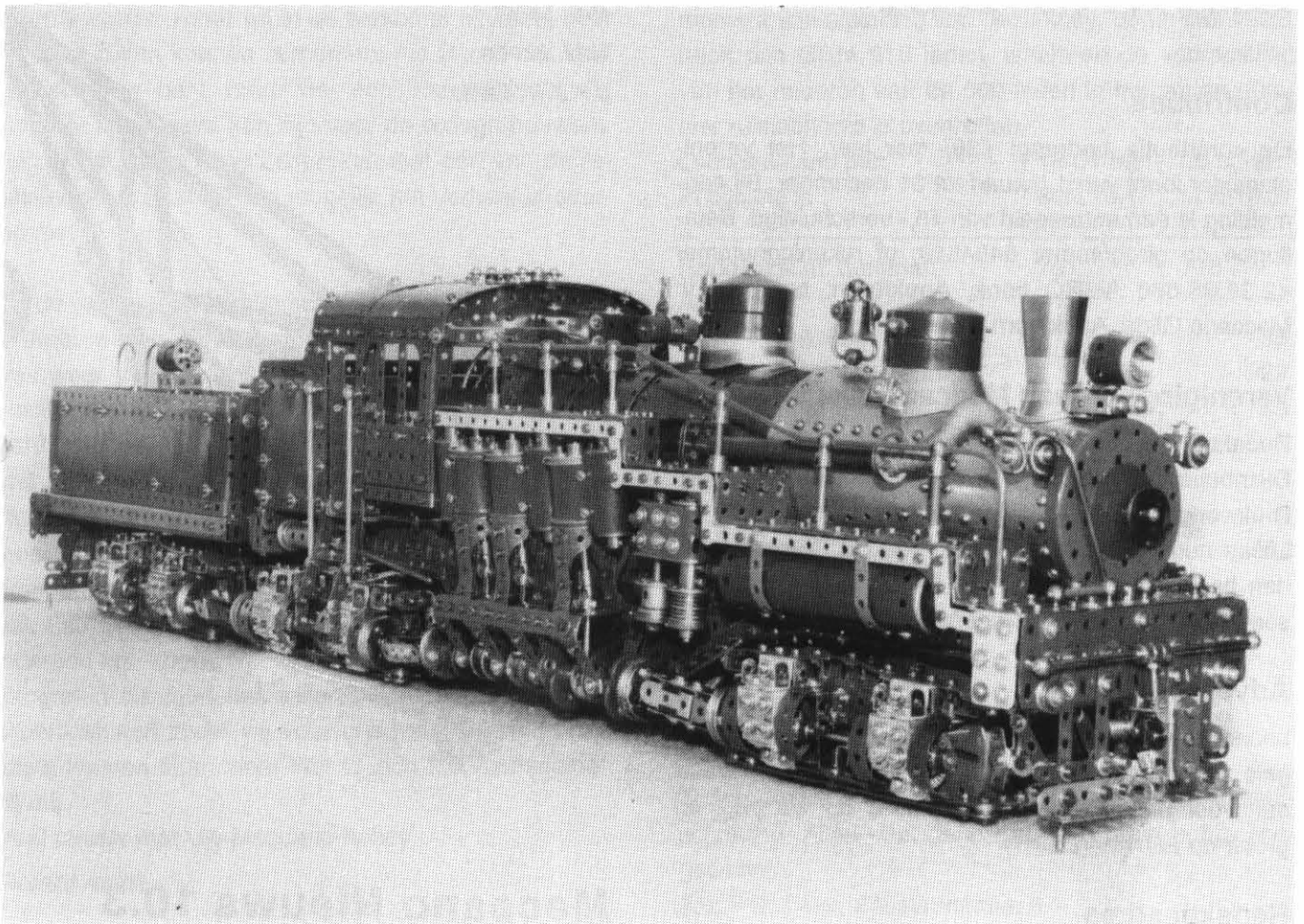

De schitterende Shay-locomotief van B.N. Krom

In dit nummer: Shay-locomotief, B.N. Krom
Mini-airridé, H.M. Elema
Het 10-jarig bestaan

Colofon

Meccano Nieuws is het orgaan van de vereniging "Meccano Gilde Nederland". Dit blad verschijnt 4 x per jaar in een oplage van 700 exemplaren.

Bestuur Meccano Gilde Nederland:

Voorzitter: G.B. Anink, tel. 023 - 284877
Herenweg 144, 2101 MT Heemstede.

Vice-voorz.: G.J. Kuyl, tel. 03465 - 64405
Mozartlaan 18, 3603 BH Maarssen

Secretaris: P.J. Ploegmakers, tel. 05476 - 2451
Stationsweg 23, 7475 NM Markelo

Penningm.: J.C. Balder, tel. 055 - 551971
Soerenseweg 111, 7313 EJ Apeldoorn

Regio akt.: A.B.M. Elshof, tel. 08340 - 35929
Pr. Alexanderstraat 104 7009 AH
Doetinchem

Documentatie Centrum:

G.B. Anink, tel 023 - 284877
Herenweg 144, 2101 MT Heemstede.

Contributie

De contributie bedraagt f35,- per jaar. Het verenigingsjaar loopt van 1 januari tot 31 december. Bij aanmelding is een entreegeld van f5,- verschuldigd. Betalingen op gironummer 5484519, of rekeningnummer 42.35.36.680 AMRO bank, Apeldoorn; beide t.n.v. Meccano Gilde, Apeldoorn.

Verenigingsorgaan Meccano Nieuws

Redactie: P.E. Duyff, H.M. Kroon, J.F.J. Willems.
Distributie: H.M. Elema, K. Quast en M.P.D. Sijnja.
Drukwerk: Drukkerij Verwey, Wageningen.
Losse nummers van "Meccano Nieuws" kunnen worden besteld bij de heer H.M. Elema, Sleedoorplantsoen 7, 6707 CB Wageningen, tel. 08370 - 12973.

Advertenties

Leden kunnen gratis advertenties van maximaal 6 regels zenden naar de redactie. Tarieven en voorwaarden voor niet-leden en advertenties op 1/8 pag. en groter op aanvraag.

Redactieadres

P.E. Duyff, tel. 05908 - 18129 Klimop 11, 9301 PK Roden.

© Copyright Meccano Gilde Nederland
alle rechten voorbehouden.

Van de redactie

Met de komst van J.F.J. Willems is de redactie van het blad Meccano Nieuws uitgebreid tot drie man. Voor een vereniging met ruim 600 leden die allen veel waarde hechten aan het blad is dit beslist geen luxe. Nee, het is pure noodzaak want iedereen weet dat er in een éénmansbedrijf heel snel iets mis kan gaan. Dat risico is daarmee terug gedrongen, maar de zaak heeft ook andere kanten. Het werken met een team betekent dat wij, de redactie, het bestuur en andere leden nog zorgvuldiger om zullen moeten gaan met de planning van ons blad. De achtergrond hiervan is dat de kopij centraal binnenkomt, waarna elk lid van de redactie in een afgesproken volgorde op zijn deskundigheidsgebied zijn werkzaamheden verricht. Dat vraagt discipline, dat vraagt tijd, maar het is onze stellige overtuiging dat dit het blad uiteindelijk ten goede komt zonder afbreuk te doen aan de flexibiliteit. Wij rekenen op uw medewerking!

P.E. Duyff

H.M. Kroon

J.F.J. Willems

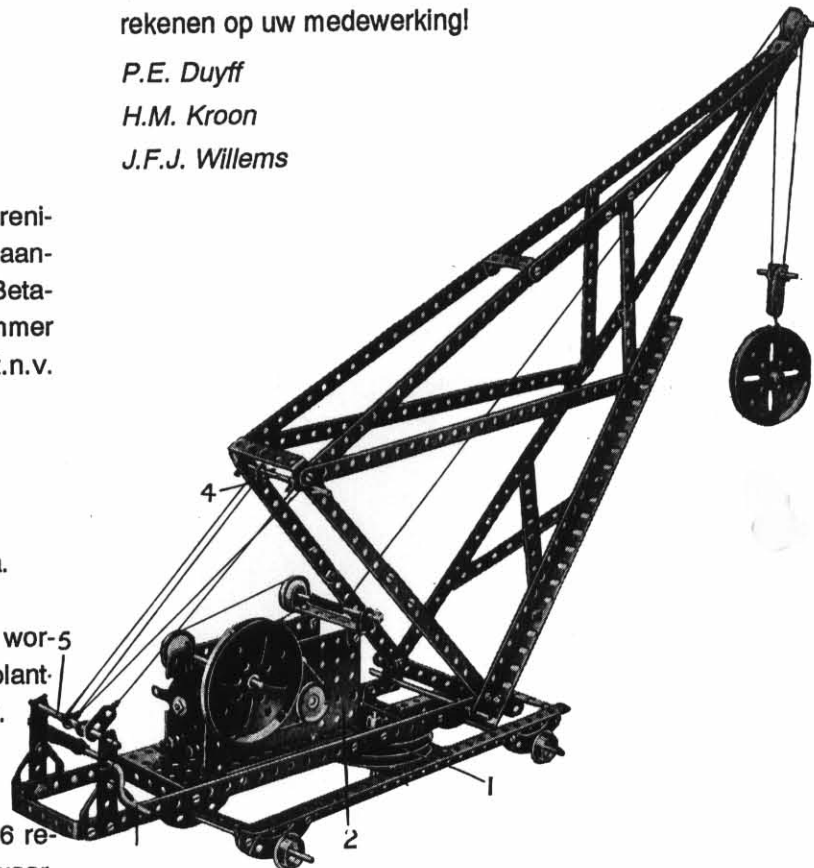

Meccano Nieuws 10.3

Het volgende blad zal begin september 1992 verschijnen. Dit betekent dat alle kopij, dus ook alle gratis advertenties, vóór 1 mei naar de redactie toegestuurd moet worden. In Meccano nieuws 10.3 zal voor de tandwiel specialist een zeer lezenswaardig en informatief artikel worden geplaatst.

Van het bestuur

Van de voorzitter

De voorbereidingen voor de jubileumbijeenkomst in Ede op 5 september a.s. zijn in volle gang. Elders in het blad vindt U de bijdrage van de heer Hans van der Woerd over deze dag.

De redactie van ons Meccanoblad bestaat nu uit een redactieteam van drie leden te weten: de heren Peter Duyff, Frits Willems en Harry Kroon.

De regionale bijeenkomst georganiseerd door Hans van der Woerd in Amstelveen werd weer druk bezocht. Er waren veel modellen waarbij de heer Bos met een heus werkend draaiorgel veel waardering oogstte. Mijn eerste reactie was: waar zit de recorder die voor de muziek zorgt, maar nee, via een stofzuiger werd de lucht door heuse pijpen gestuurd. De heer Bos heeft toegezegd zijn verhaal aan de redactie te willen vertellen zodat wij in de toekomst uitvoerig over dit orgel zullen kunnen vernemen. Als U zelf niet echt een schrijver bent, maar wel een bouwerk hebt dat mogelijk interessant kan zijn voor de collega-bouwers, kunt U dat rustig eens bespreken met een van de redactieleden zodat zij dan mogelijk het verhaal in overleg met U maken.

Op de regionale bijeenkomst in het Jonkerbos te Zoetermeer waren minder modellen aanwezig maar het was weer volop gezellig. De heer Leemans had een mechanische speeldoos uit de vorige eeuw gekopieerd met een perfectie die aan het ongelofelijke grenst. Ook een copie van het autochassis uit de Meccano beginjaren was meegebracht door hem. De meeste onderdelen zijn door hem zelf gemaakt, een prachtig voorbeeld van replica-bouw. Gelukkig was ook Leo Steenvoorden er weer met de handel zodat iedereen kon kopen wat hij nodig had. Wij zoeken nog fotografen die modellen willen fotograferen tijdens de bijeenkomsten zodat wij voor ons Meccanoblad meer foto's kunnen laten zien. Wilt U zich hiervoor melden bij mij.

Veel plezier met Uw Meccano-hobby

Gerard Anink

Van de penningmeester

Ik zou kunnen volstaan met te zeggen: lees "Van de penningmeester" in M.N. 10.1 Echter.... op dit moment 1 mei hebben 97 leden nog niet betaald. Er stond toch 15 april op de acceptgiro die u ontvangen heeft? Ongeveer 15 juni gaan de 1^e herinneringsbrieven de deur uit. Zonde van de kosten en de moeite. Belgische leden, die per Postbank betalen hebben Hfl. 11,- kosten en krijgen een navordering voor Hfl. 11,- netto. Ik wens u een mooie zomer toe.

J.C. Balder

Van de ledensecretaris.

Ook in dit nummer nog een groot aantal nieuwe leden! Rotterdam is een fantastisch succes gebleken. Op het moment van afsluiting van deze kopy, begin mei 1992, heeft ons Gilde 613 leden, waarmee de voorspelling van het naderen van de 600 leden in het vorige nummer ruimschoots is overtroffen.

Ledenbestand per:	18-01-92	05-05-92
Publicatie in :	M.N.10.1	M.N.10.2
Hoogste lidm. nummer:	751	776
AF:		
Bedankt: 86, 634	-87	-89
Overleden: 73, 226, 238	-26	-29
Wanbetaling:	-53	-53
Herinschrijving: 219		1
Niet uitgegeven nummer:	-3	-3
	----	----
Subtotaal AF	169	173
	----	----
TOTAAL AANTAL SENIOREN	582	603
Gezinsleden	10	10
	----	----
TOTAAL AANTAL LEDEN	592	613

Thans verwelkomen wij 25 nieuwe leden en 1 herinschrijving. Allen veel genoegen aan onze hobby toegewenst.

752. G.J. Wit, Bevelandstraat 5,
1825 PT Alkmaar, tel (072)- 618151
753. T.F. Vogel, Haya van Somerenlaan 32,
1187 RB Amstelveen, tel (020)- 6476773
754. W.R. van Russen Groen, Laan der Vrijheid 2,
2661 HK Bergenschenhoek, tel (01892)- 15180

755. H.T. Pilon, Meerkoetweide 76,
3993 EG Houten
756. R. Boonstra, Zeebies 10,
3232 GD Brielle, tel (01810)- 14697
757. S. Rhijnsburger, Tinaarlo-straat 95,
2545 RB 's-Gravenhage, tel (070)- 3676434
758. J. v.d. Lee, Hilariusstraat 68,
5042 JL Tilburg, tel (013)- 680175
759. A. de Vries, Lieven de Keylaan 13,
1222 LC Hilversum, tel (035)- 857258
760. K. van Tuinen, Baron van Sytzamastraat 28,
6971 ZB Brummen, tel (05756)- 2453
761. F. v.d. Brand, Sophialaan 37,
1213 XL Hilversum, tel (035)- 241671
762. M.F.L. Bekkers, Apollolaan 62,
5694 WS Son en Breugel, tel (04990)- 71033
763. Th.A. Schraag, Bumaleane 12,
9024 WT Weidum
764. J.W. Hekkelman, Willem de Zwijgerlaan 54,
2351 RE Leiderdorp, tel (071)-890824
765. H.M. Brinksma, Bollenhofsestraat 54,
3572 VP Utrecht, tel (030)- 714733
766. J. Coerman, Lekstraat 162,
1079 EZ Amsterdam, tel (020)- 6460064
767. W. Slappendel, v.d. Veldelaan 30,
3055 ZW Rotterdam, tel (01806)- 13790
768. K. Schoenmakers, Dorpsstraat 44,
4851 CM Ulvenhout, tel (076)- 612383
769. D. Schouten, Zeestraat 5,
2691 KA 's-Gravenzande, tel (01748)- 12786
770. J.W. Wadman, Fred van Eedenweg 25,
1401 GC Bussum, tel (02159)- 37994
771. K.L.C. Wessel, Zouterik 1,
4553 CD Philippine, tel (01159)- 1384
772. W. Lindeman, Cortenhoeve 66,
2411 JP Bodegraven, tel (01726)-14980
773. M. Smeets, Lijnbaan 19,
3231 AE Brielle, tel (01810)- 14985
774. B. Riton, Funbo Selknä, S-75597 Uppsala
Zweden, tel (00946)- 183633
775. C.H.J. Melkert, Weerkruislaan 5,
6721 BR Bennekom, tel (08389)- 14529
776. T.F. Haffter, Ziegelhau 3, CH 5400 Baden,
Zwitserland tel (056)- 223948
219. L. Kleinekoort-van Beukering, Parkweg 187,
2271 BA Voorburg, tel (070)- 3862145

De volgende leden zijn verhuisd: R. ten Bos (321), U.M.E.E. Beek (533), J.S.C. Bloemsma (458), A.J. van der Ploeg (244), Jos Toes (705b), P.K. Roos (68),

H.W. Sloots (678), G.J.B. Weinans (181), A.J.D. Vischer (535), A.C. Keck (675), L.H. Meijerink (651), A.H.M. v.d. Berg (687), H. Kuijer (687), C. Ripmeester (203).

Hun nieuwe adres treft u in de ledenlijst aan.

Dan volgt nu het overzicht van de doorgehaalde leden: M.R. de Block (384), E. Heyman (568), A. Kraai (328), J.L. Mastboom (215), W.J. Meyer (262), H.G.C. Nanninga (76), J. Reijmers (656).

Bedankt: J.H. Verhoog (86), A.A. Toxopeus (634). Overleden: G.J. Spangenberg (73), H. van Langelaar (226), A.J.L. Terwen (238)

Bij dit nummer treft u tevens een nieuwe ledenlijst aan. Uw ledensecretaris,

J.G. Kuyf.

Agenda:

19-21 juni 1992: Hilversum

In de Expo-hal bij het Drafsporcentrum te Hilversum wordt in dit weekend de grote internationale modelbouw manifestatie IRMMA '92 georganiseerd. Ook het MGN zal haar mede-werking verlenen.

Openingstijden: vrijdag 13.00-19.00 uur, zaterdag en zondag van 9.30-17.00 uur.

Kontaktpersoon voor deelname: Ab Ritsema, telefoon (035)-211965.

3, 4 en 5 juli: Skegness

In het eerste weekend van Juli wordt in Skegness, Engeland wederom de internationale expositie Skegex '92 georganiseerd.

4 en 5 september: Henley on Thames

Aan het einde van de zomer, om precies te zijn op 4 en 5 september wordt in Henley on Thames de eveneens wereldbekende expositie Henley '92 gehouden.

5 september 1992: Ede

Het 10 jarig bestaan van het Meccano Gilde Nederland wordt gevierd in de Reehorst te Ede met o.a. een grote modellenshow. De Studio en de Presentatiehal zijn gereserveerd dus alle leden kunnen een plaats krijgen voor hun modellen. Voor een goede eerlijke verdeling van de beschikbare tafels verzoeken wij U, zich te melden bij de Hr. Ploegmakers. Wij rekenen op U !!

12 september: Mechelen

Op zaterdag 12 september 1992 zullen de Belgische MGN-leden voor de vierde maal bijeenkomen in het "Museum voor Speelgoed en Folklore", Nekkerspoelstraat 21 te B-2800 Mechelen, tel. (015)- 200386. Tijdstip: 14.00 - 17.00 uur.

Route: Vanaf de autoweg E19 afrit no. 9, Mechelen-Noord, richting Mechelen (ongeveer 1 km expresweg) en steeds rechtdoor en aan het vijfde kruispunt met verkeerslichten linksaf de Dijlebrug over en onderdoor het spoorwegviaduct. Het museum ligt dan op 100 meter aan de linkerkant. Er schuin tegenover is parkeergelegenheid. Aangezien dit de enige Belgische Meccano manifestatie is in 1992 verwachten wij daarom ook al onze Belgische leden, waarnaast wij, zoals steeds, ook graag de Nederlandse leden verwelkomen.

3 oktober: Zoetermeer

Op zaterdag 3 oktober wordt in Zoetermeer op het bekende adres Jonkerbos 260 weer een regionale bijeenkomst gehouden. De organisatie ligt in de vertrouwde handen van L.M. Steenvoorden. tel.(079)-423389.

10-31 oktober: Roden

In het Koetshuis te Roden wordt gedurende 3 weken een Meccano-expositie gehouden. Daarbij is ruimte voor zowel modellen als voor "nostalgisch" materiaal. In de twee zalen is permanent bewaking aanwezig. Deze op het Noorden gerichte expositie krijgt in de regio veel publiciteit en steun van de gemeente Roden. Voor het halen en brengen van modellen kan een regeling worden getroffen. Inlichtingen bij: Peter Duyff, tel. (05908)- 18129.

18-25 oktober: Soesterberg

Deze expositie in het Militair Luchtvaart Museum te Soesterberg, wordt gehouden van 18 oktober t/m 25 oktober 1992.

Opbouwen: zaterdag 17 oktober

Openingstijden: op zondag: van 12 tot 16.30 uur.

Van maandag t/m zaterdag: van 10 tot 16.30 uur.

Bepaalde deelname is mogelijk, echter met de verplichting om enige dagen aanwezig te zijn. Nadere inlichtingen zijn te verkrijgen bij Ab Ritsema, tel.(035)-211965.

24 oktober 1992: Hengelo (O)

De eerstvolgende regio-bijeenkomst in Oost Nederland wordt gehouden op zaterdag 24 oktober 1992, in het Wandelhuis Twekkelerweg 249 te Hengelo(O), aanvang 10.30 uur, einde 16.00 uur. Nadere info bij: R. Mikkers, tel.(074)- 774327.

15 november: Kerk-Avezaath (zondag)

Het Meccano Gilde houdt een bijeenkomst in het dorps huis de "Avezaath" te Kerk-Avezaath, Daver 46, aanvang 11 uur. *Route:* autoweg A 15 (Deil-Tiel), afslag Tiel-West/Buren en na ca 300 meter rechtsaf, het dorps huis is dan direct aan de linkerkant.

Wie met de trein wil komen, meldt dit telefonisch op (04120)- 32296, in verband met vervoer station-dorps huis.

1993: Wageningen

De jubilerende Landbouw Universiteit te Wageningen zou in 1993 gaarne wat modellen tentoonstellen die betrekking hebben op het land- en tuinbouwgebieden.

De modellen zullen in een of een paar vitrines in het hoofdgebouw worden geëxposeerd. Bij interesse kunt U zich wenden tot H.M. Elema, tel.(08370)- 12973.

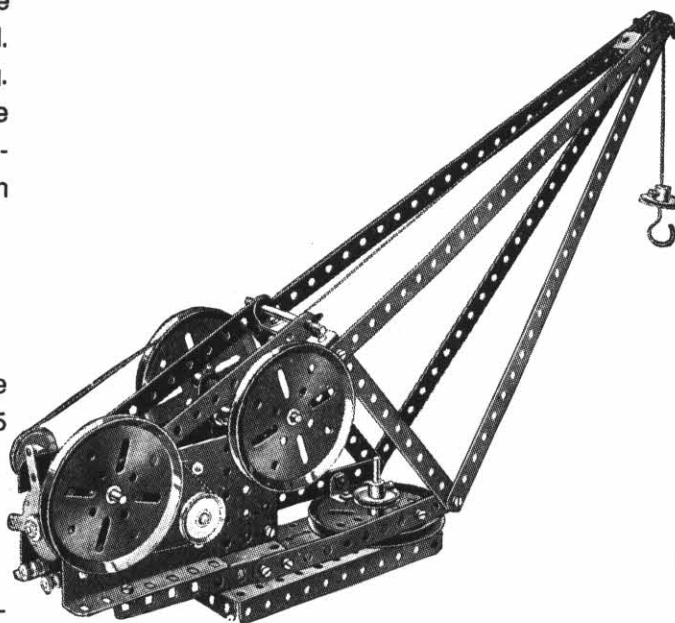

Waar te koop

door onze correspondent

De firma Kruit, Stadshoudersweg 90 te Rotterdam levert naast alle Meccanodozen ook losse onderdelen.

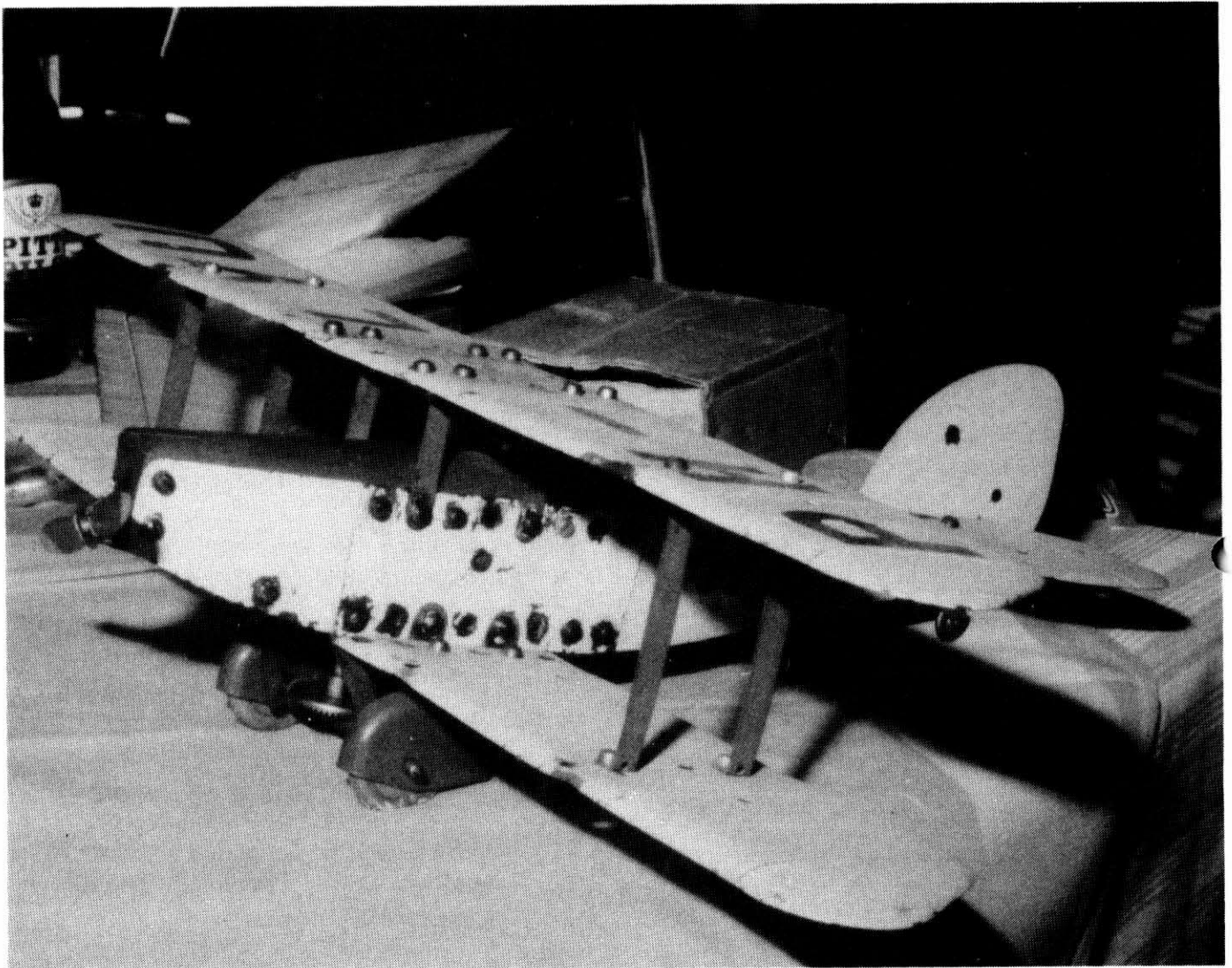

Leden spreken

De avonturen van een modelbouwer in Meccano

door B.N. Krom

Toen ik begin 1989 een aantal jaargangen van het Meccano Magazine kocht, vond ik in het nummer van oktober '66 een artikel over de heer R.H. Groen uit Amsterdam. Hij had met het inzenden van zijn model, een Shay-locomotief, de eerste prijs gewonnen in klasse B van een door Meccano Ltd. te Liverpool georganiseerde bouwwedstrijd. Ik zag een afbeelding van dat model en was op slag verkocht: ik moest en ik zou die locomotief bouwen! Maar, wáár woonde die mijnheer Groen?

En toen bleek alras de waarde van onze broederschap: het Meccano Gilde Nederland. Hier en daar wat vragen aan medeleden, o.a. aan J. van Dijk uit Apeldoorn, bracht mij op het spoor van de zoon van de gezochte, de heer Groen jr. Na een telefoontje was de zaak rond en reisde ik naar diens woonplaats

Hoorn. Een hartelijke ontvangst viel mij ten deel. Er was zelfs nog een gedeelte van de "Shay" bewaard gebleven: het bleek dat "Vader Prijswinnaar" een bouwer was van groot formaat, daarvan zag ik verscheidene bewijzen. Na een gezellige middag namen we afscheid, maar..... niet voordat ik de heer Groen lid had gemaakt van ons Gilde! Hij zegde mij bovendien toe voor documentatie te zullen zorgen, wat prompt gebeurde.

In de zomer van '89 kreeg ik van de heer van Dijk nog meer documentatie en toen kon ik aan de slag. Omstandigheden dwongen mij het werk anderhalf jaar te onderbreken, maar nu ben ik dan zover gevorderd dat het resultaat gezien mag worden (zie foto op de omslag).

Een Shay-type locomotief heeft geen horizontale maar een aantal verticale cilindres, waarbij de beweging wordt overgebracht op twee draaistellen met cardanassen en tandwielen. Als voorbeeld stond een "Wes-

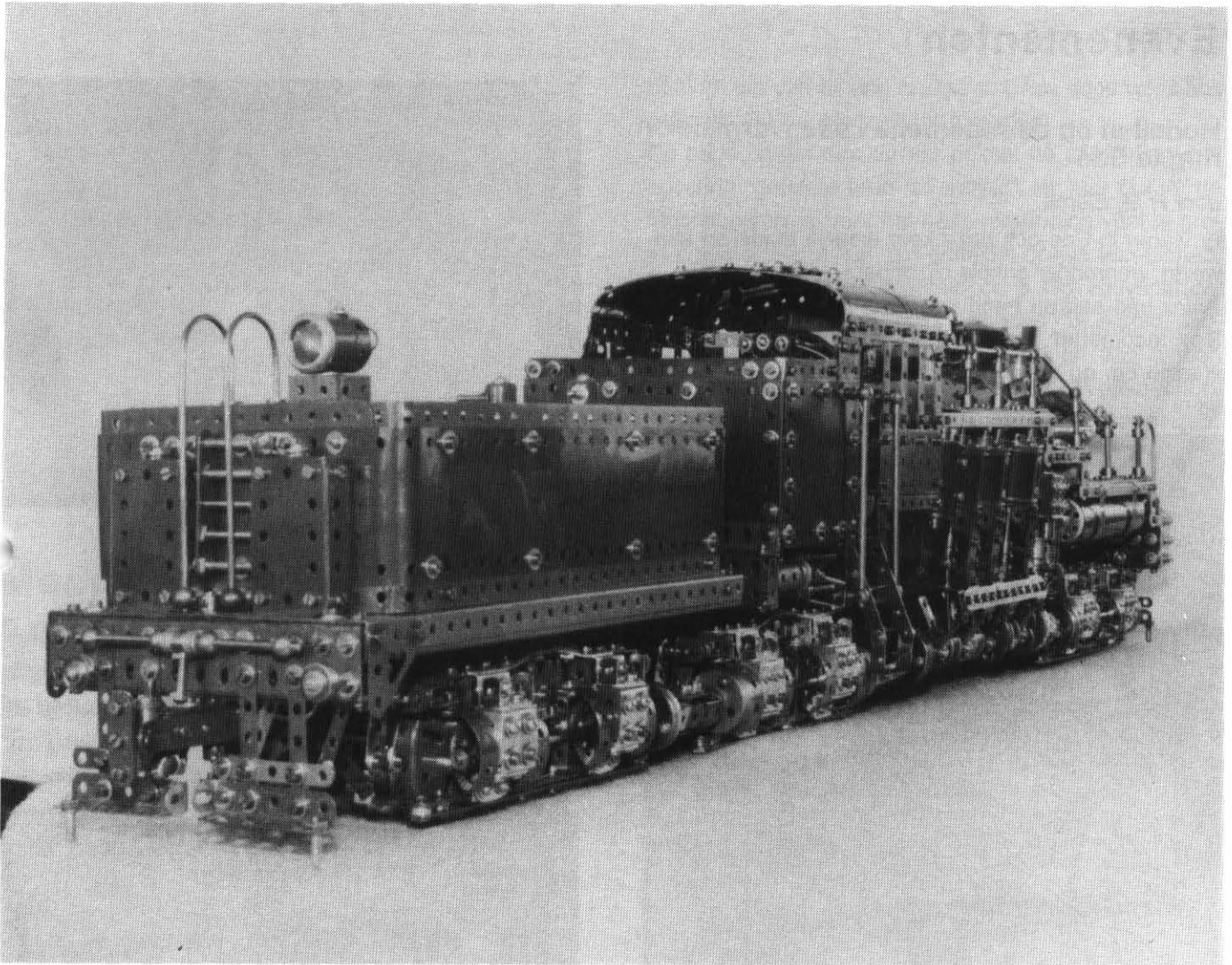

tern Maryland Shay", gebouwd bij Lima Locomotive Works, Ohio in 1945. De lengte bedroeg 20,13 m. Het model is op schaal 1:18,3 met een lengte van 110 cm en nauwkeurig tot in de kleinste details. Nu ontbreekt nog de stoomschuif-beweging, maar met de hulp van ons lid de heer Oderkerk, die ik ontmoette op onze laatste ledenbijeenkomst in Amstelveen en die mij documentatie gaf van zijn op stoom lopende "Shay" model, zal het wel lukken.

De moraal van deze "ballade" is: leden van het Gilde, gebruik de ledenlijst, zoek contact met uw medeleden en bezoek de regionale bijeenkomsten, want zonder dat zou het mij niet gelukt zijn dit leuke model te bouwen!

Naschrift van de Redactie

Zo'n verhaal zouden we heel graag in elk nummer willen plaatsen! We hopen dat vele leden, en in het bijzonder onze nieuwe leden, de oproep van de heer Krom zullen volgen.

Regionaal Nieuws.

11 April: Amstelveen.

door H. van der Woerd

Om 11 uur, bij de opening, was de zaal reeds goed gevuld. In totaal hebben 55 belangstellende MGN-leden, met of zonder hun dames, die dag bijgewoond. Veel mooie modellen.

Bij het gezellige samenzijn gaf ons lid J. van de Ruit een inleiding over een bruikbaar pneumatisch systeem (Uit de oude DDR). De heer Bos gaf nadere inlichtingen over een functionerend orgel, alles uitgevoerd in Meccano (behalve de orgelpijpen van licht metaal). Zelfs met het bijbehorende zelf gemaakte muziekboek.

De uitgeschreven wedstrijd werd gewonnen door de heer Van der Olm met een Eiffeltoren met een fraaie technische architectuur. Ons lid Ab Ritsema won de tweede prijs met een goed, met alles er aan, functionerende klapbrug. In zijn geheel een geslaagde dag!

Evenementen

Modellen op de Algemene Ledenvergadering te Ede

door H.M. Elema.

Er waren in Ede ook deze keer nieuwe modellen aanwezig, waaronder enkele bijzondere.

Anink had aan de hand van oude foto's zijn mini Big-Boy locomotief opnieuw gebouwd: een meesterlijk staaltje om op zo kleine schaal iets dergelijks te bouwen!

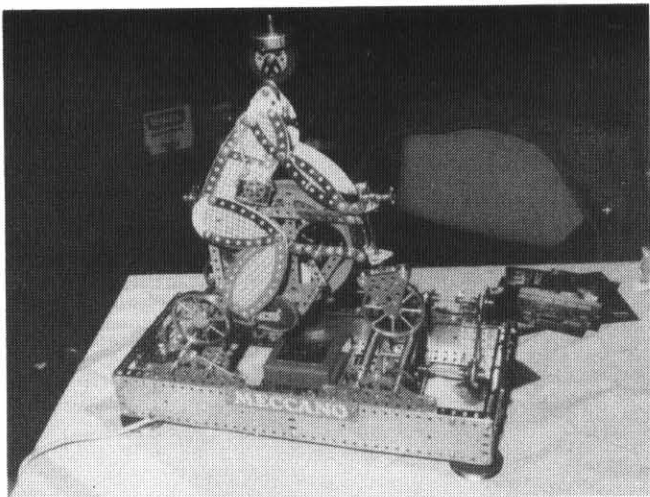

Venema's hometrainer

Venema had een hometrainer in de vorm van een driewieler met fietser, een leuk, bont uitgevoerd model.

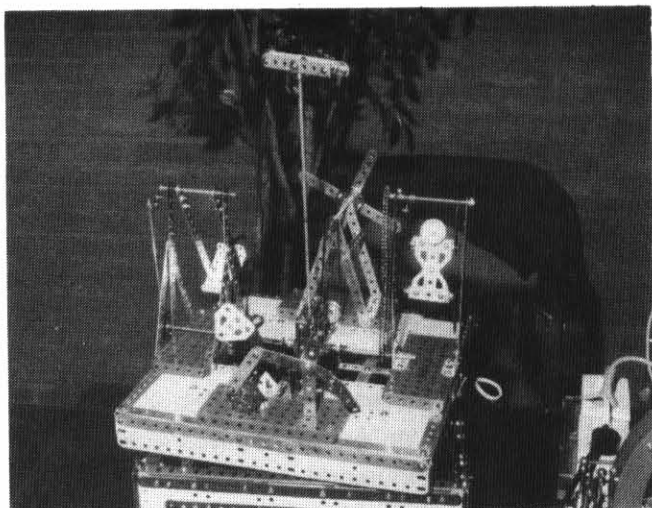

De "Zo Maar iets" van Roozeboom

Roozeboom toonde een "Zo Maar iets", een leuke blikvanger, die het ook in de etalage van een Meccano-handelaar goed blijkt te doen.

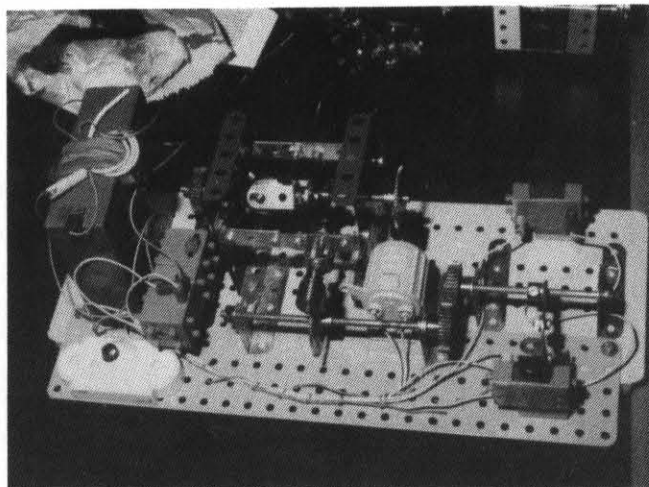

Tijdschakelaar - J. Kroon

J. Kroon presenteerde een goed werkende tijdschakelaar, een mechanisme dat een nadere beschrijving in Meccano Nieuws zeker waard is. (Daarvan nemen wij goede notal *Red.*)

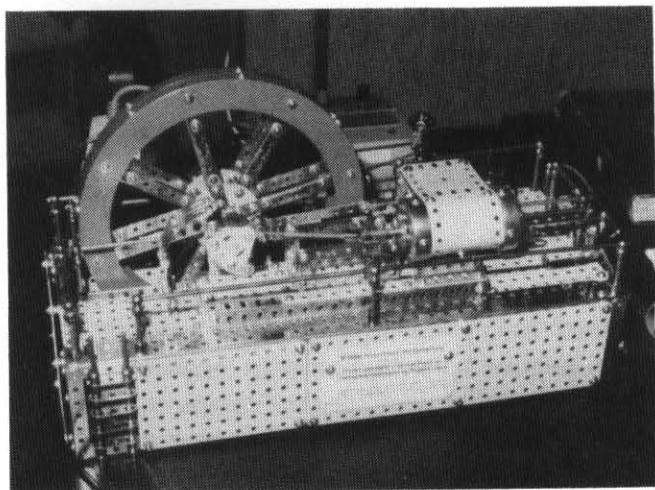

Bromo stoommachine van Kuyf

Ritsema had niet alleen een goed gelijkende locomotief en een fietser meegebracht, maar ook, als klapstuk, een volautomatisch werkende hijsbok ("derrick"). Daarin bevindt zich o.a. een bijzonder eenvoudige omschakeling met behulp van een speciale Crouzet synchroonmotor.

Visch was er met een goed gemaakte en een goed gelijkende skelter.

Kuyf had een feilloos lopende Bromo stoommachine bij zich.

Kemper tenslotte toonde een prachtig Scania vrachtwagenchassis.

Uiteraard waren er nog meer mooie en met zorg gemaakte modellen, zoals de bekende grote Märklin hijskraan uit de "zwarte" periode, compleet met hefmaat, maar de verlangde beknoptheid eist dat we het hierbij laten.



Meccanohistorie

Dozen en uitrustingen

door J.C. Balder

Als bouwer begonnen ben ik geleidelijk aan verzamelaar geworden en ik ben van plan om van de verzameloctiek uit verschillende onderwerpen te belichten. Vaak zal ik meer vragen stellen dan antwoorden leveren en dus hoop ik op bijdragen van nieuwsgierige lezers.

Eén van de verzamelobjecten vormen de dozen van Meccano, compleet met inhoud, en die inhoud van de goede kleur en samenstelling én keurig vastgebonden zoals Meccano dat vroeger deed. Liefst nog met de originele kartonnetjes met de gaten voor de naven van de wielen. Tot slot het juiste voorbeeldenboek, en als toppunt van compleetheit het garantiestrookje vastgeplakt aan de binnenkant van het deksel, voorzien van de datum. De "expert" heeft vaak aan één kenmerk al voldoende om de doos in een tijdvak te kunnen plaatsen, ook als deksel en voorbeeldenboek ontbreken.

Behalve de kartonnen dozen had en heeft Meccano kisten voor de grotere uitrustingen, en u weet dat "Mechanics Made Easy" begon met een soort grote, blikken sigarendoos (1901). De latere blikjes voor de schroeven en moertjes en ander klein goed vormen een kleurig verzamelobject met vele varianten.

Na de blikken dozen kunt u de oudere kartonnen dozen (tot circa 1930) herkennen aan de binnenkleur: groen en/of lichtgroen. Mijn exemplaren zijn destijds gekocht bij: Haagsch Speelgoedmagazijn te Arnhem en K. Nieuwerkerke ("Fijne Speelgoederen") te Arnhem en Den Haag. Ik bezit een doos 1, een 1A en een 4A uit die periode met groene binnenkant. Een uitzondering is mijn doos 2A met opschrift: "Bijbehorende uit-

rusting" die van binnen oranje is. Deze doos werd ooit gekocht bij W.J. Hessels in Rotterdam.

De serie dozen met op het deksel de afbeelding met opschrift "grootste brug ter wereld" en later (1934) de Meccanojongens met het naar verhouding véél te grote automobiellchassis, zijn definitief oranje van binnen. Leverancier was o.a. Merkelbach & Co, Kalverstraat, Amsterdam. In het daarop volgende "blue/gold" tijdperk zijn de dozen van buiten rood en van binnen geel. Dit bleef zo tot ver na de Tweede Wereldoorlog. Toen kregen de dozen een binnenwerk van kunststof, waarin de onderdelen netjes pasten. Tot zover het verhaal van de binnenkant, waar eigenlijk nooit iets over geschreven is. Over de deksels en de afbeeldingen daarop, die velen van u misschien veel interessanter vinden, zal ik proberen een stukje te schrijven in een toekomstige aflevering van het Meccano Nieuws.



Nu iets heel anders. Het is mij opgevallen, dat er in Nederland bijzonder weinig dozen te vinden zijn die niet genummerd zijn maar geletterd (van A tot en met L), wat kenmerkend is voor de "blue/gold" periode. Ik ben er minder dan tien tegengekomen waaronder van enkele alleen het deksel of een foto ervan. Bovendien zijn er bij mijn weten geen geletterde dozen naar Nederland geëxporteerd met een echte "blue/gold" inhoud. Het was een mengsel van blue/gold buigzame metalen (soms kartonnen) platen met groene stroken en hoekbalken, rode geflensde platen, enz. Toen ik in de dertiger jaren actief met Meccano bezig was, heb ik dan ook nooit een "gold" stripje gezien. De economische crisis destijds kan een oorzaak zijn geweest zowel van het - in Nederland - kleine aantal geletterde dozen als van de gemengde inhoud ervan. Ik zou willen eindigen met de vraag of er soms iemand is, die een doos bezit met echte "blue/gold" inhoud en die in Nederland werd gekocht.

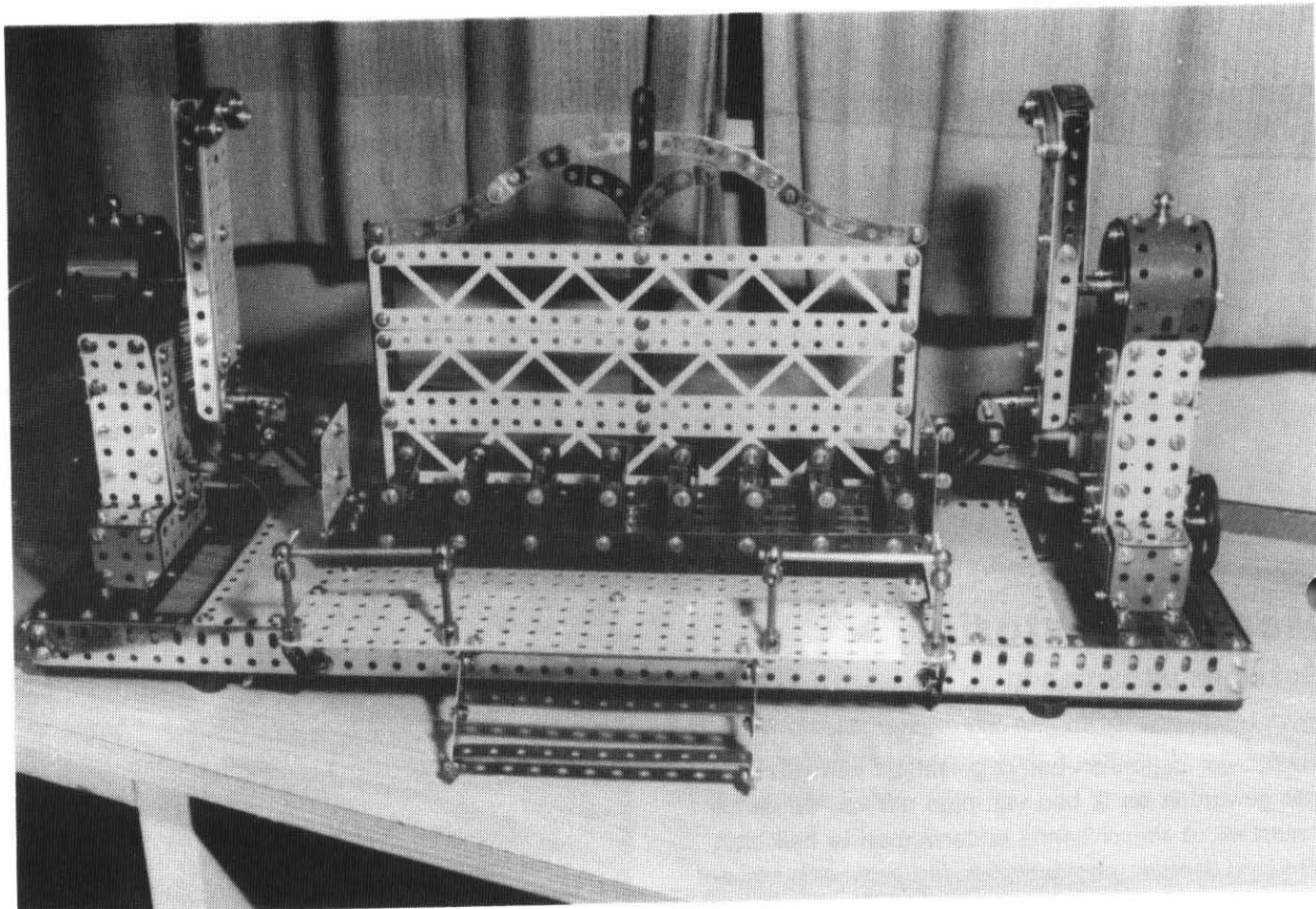

Modelbeschrijving

Een Mini Air-Ride

door H.M. Elema

Wij hebben het aan ons lid Piet Geurts te danken dat er een model van de kermisattractie Air-Ride tot stand kwam (M.N. 8.3, najaar 1990). Omdat het een aantrekkelijk model, maar wel erg groot was besloot ik een gemakkelijker te transporteren versie te maken. Onafhankelijk daarvan besloot ook ons lid Luske dit te doen en er nog een extra beweging in te bouwen zodat de wagen hoog in de lucht kon komen en zijn Sky-Ride ontstond. Er zijn verschillende mogelijkheden een goed werkend model te maken, hier komt mijn oplossing.

Frame

Het frame is opgebouwd uit vier 49-g hoekbalken no. 7 en vier 15-g hoekbalken no. 8b, verbonden door vier 2-g hoekbalken no.9g, 49-g vlakke steunbalken en 15-g vlakke steunbalken no. 103r en 103k. Dit is niet essentieel men kan ook andere onderdelen, bijvoorbeeld versterkte steunbalken o.i.d. gebruiken. In het derde en vijfde gat van elk eind een dwarsverbinding van 15-g hoekbalken no. 8b, met de flensen omhoog op de langs balken.

Zij dienen om de torens en de motoren op te monteren. Nog twee zulke dwarsverbindingen onder de langs balken dienen om de vloer, een 25 x 5-g vlakke plaat no. 75 of een strookplaat no. 197 en twee 15 x 5-g strookplaten no. 195 op te bevestigen. De verhoogde vloer aan de voorkant, een 25 x 5-g vlakke plaat no. 75 of een strookplaat no. 197 is aan een 25-g hoekbalk no.8 bevestigd. Deze hoekbalk zit met hoeksteunen no. 12 aan de vloer en de dwarsbalken vast. De verhoogde vloer wordt verder ondersteund door twee 4-g stroken no. 6 en van een 11-g breede trap en leuning voorzien. Zorg er hierbij voor dat de wagen de leuning niet kan raken.

Torens

Ik heb voor de torens de door Piet Geurts geïntroduceerde vorm zoveel mogelijk aangehouden. Dit is niet essentieel voor de werking maar staat waarschijnlijk het dichtstbij de werkelijkheid.

Men begint met een stelplaat no. 109 en een stelplaat zonder naaf no. 109a waaraan 5-g hoekbalken no. 9d,

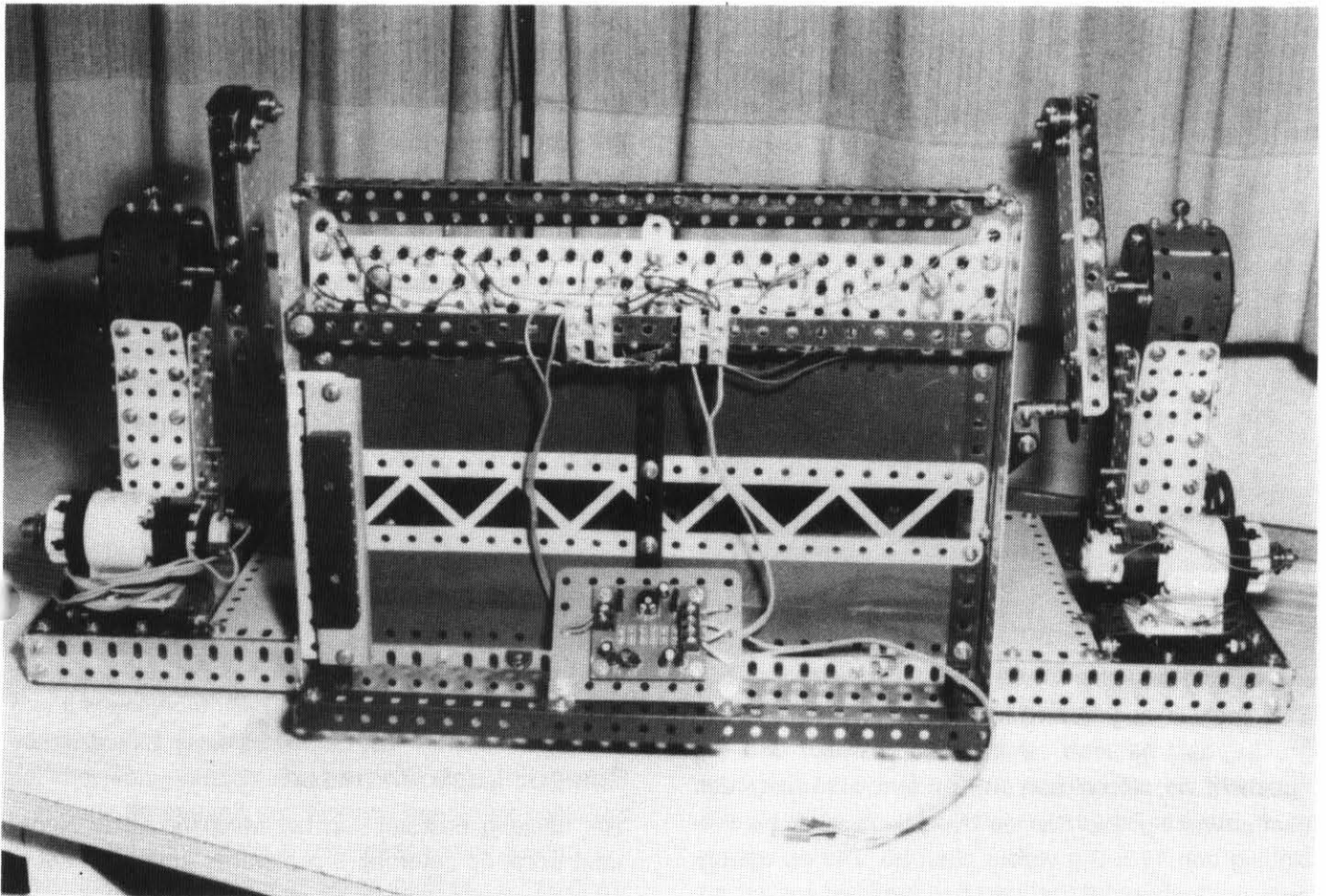

sleufgaten aan de zijkanten, worden vastgemaakt. Bij de stelplaat zonder naaf met dezelfde schroeven een dubbele laag 5-g stroken no. 5 als lager voor de krukas. Aan deze hoekbalken worden aan de voor- en de achterkant 3 x 3-g vlakke platen no. 74 en aan de zijkanten 7 x 3-g vlakke platen no. 74b bevestigd. Aan de laatste bevestigt men vier 6-g hoekbalken no. 9c die een gat beneden de platen uitsteken. Aan de voor- en achterkant 5 x 3-g vlakke platen no. 74a. Het aan de binnenkant aanbrengen van de moeren is niet gemakkelijk; ik gebruikte daarbij een vastzetbare z.g. aadtang met gebogen bekken die bij hengelsportzakken te koop zijn (Tip no.79, M.N. 5.2).

De ronde afdekkappen zijn van 11 x 3-g buigbare platen no. 189, vastgezet met bouten in schroefbussen no. 64 aan de stelplaten met en zonder naaf. Als versiering en handvat een leuningsteun no. 136.

Vervolgens komt de krukas en de aandrijving aan de beurt. Ik gebruikte een snaaraandrijving met op de krukas een 38 mm riemschijf no. 21 en op de tussenas in de tweede gaten van beneden een 12 mm riemschijf no. 23a. Op die as tevens een 57-t tandwiel no. 27a. Als ook deze as geplaatst is schroeft men aan de vrije gaten van de hoekbalken no. 9c twee 6 x

3-g vlakke platen, aan de voorkant twee gaten uitstekend. In deze platen een as met daarop een 19-t rondsels no. 26 dat in het tandwiel no. 27a grijpt. Aan de buitenkant komt op de as een 5 cm riemschijf no. 20a. Voor het omleggen van de snaar verwijs ik naar tip no. 120 in M.N. 8.4, winter 1990. Aanvankelijk gebruikte ik een zware Meccano snaar. Die rekte zodat er na intensief gebruik slip optrad. Na vervangen door Mikkers' snaar was dit probleem uit de wereld.

Luske paste in zijn torens haakse tandwielen no. 28 en rondsels met verticale assen toe, een goede oplossing. Belangrijk is in elk geval dat men een vertraging van ongeveer 1 : 9 heeft.

De torens kunnen nu op de dwarsbalken worden gemonteerd in de vierde en tiende gaten van voren. De motoren, met op de as 12 mm riemschijven no. 23a, heb ik met 3 x 3-g flensplaten no. 51a achter op de dwarsbalken bevestigd zodat een zware rubber Meccano snaar past.

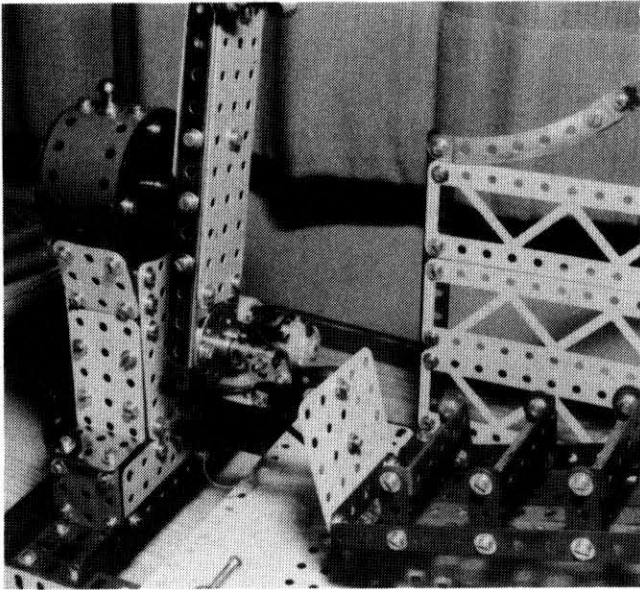

De krukken

Elke kruk is opgebouwd van twee 13-g hoekbalken no. 8c, aan het ene eind verbonden door een 3-g hoekbalk no. 9f en aan het andere eind door een naafbuswiel no. 24. Aan de binnenkant komt als verbinding een 11 x 3-g vlakke plaat no. 74d en aan de buitenkant als afdichting een 6 x 3-g vlakke plaat no. 73, vastgezet met 19 mm bouten no. 111. In het midden en twee gaten lager is een naafbuswiel no. 24 met de naaf naar buiten door middel van twee 3 x 1-g dubbele hoekstroken no. 48 aan de 13-g hoekbalken bevestigd. (Neem geen tweearmige kruk, daarbij kan het voorkomen dat de naaf losgaat). In het eerstgenoemde eind van de kruk komt loodballast en worden er zoveel gebogen stroken no. 90a bevestigd tot de balans met gemonteerde wagen perfect is. Dit is van belang voor soepel werken van het model.

De wagen

De wagen heeft als vloer twee 25-g hoekbalken no. 8 en drie 25-g stroken no. 1 of een 25 x 5-g strookplaat no. 197. Aan elk eind als dwarsverbinding een 5-g hoekbalk no. 9d, hieraan komen als eindwanden 5 x 5-g vlakke platen no. 72. Aan de langsbalken acht banken van 3-g stroken no. 6a en 5 x 1-g dubbele hoekstroken no. 48a. Aan elke eindwand worden twee driehoeksteunen no. 133 met behulp van dubbele hoekstukken no. 11 vastgezet. In de eindgaten daarvan worden platte steunstukken no. 10 vrijdraaiend met contramoeren bevestigd. In de lange gaten ervan een 25 mm as no. 18b en een koppeling no. 63. Daarin komt een as die in het naafbuswiel van de kruk kan

draaien. Door deze eenvoudige constructie is er voldoende speling voor de beweging van de wagen.

De achterwand

De achterwand moet er bont en vrolijk uitzien. Ik heb hem 25 gaten breed en 19 gaten hoog gemaakt met strookplaten en versterkte steunbalken. Verder heb ik de LED verlichtingseenheid van de flipperkast toegepast, nu met elektronisch geregeld om en om knippen van rood en groen. Het is een dankbaar model dat niet al te moeilijk is te maken. Men kan door het toerental en de draairichting van elke motor te veranderen de wagen alle mogelijke gekke bewegingen laten maken.

10 jarig bestaan.

Tweede Lustrum nadert

Het tienjarig bestaan van het Meccano Gilde Nederland wordt op zaterdag 5 september gevierd in het inmiddels vertrouwde congrescentrum De Reehorst te Ede. In de Reehorst zijn diverse zalen gereserveerd zodat voor alle festiviteiten voldoende plaats is.

Modellen wedstrijd

Net zoals vorig jaar zullen de meegebrachte modellen op deskundige wijze beoordeeld worden in diverse categorieën. Het bestuur en de jury roepen alle leden op hun modellen mee te brengen, want een Meccano-jubileum is pas een feest als er meer modellen dan leden zijn. Aan het eind van de middag zal de jury de uitslag van de wedstrijd bekend maken.

Handel

Net zoals alle jaren is het de leden toegestaan Meccano ter verkoop aan te bieden. Het bestuur heeft beslist dat er een kleine en volgens velen een nuttige aanpassing van deze gewoonte nodig is. Leden die op deze dag tafelruimte willen hebben, moeten dat voor 1 september aanmelden bij de tafelcommissaris P. Ploegmakers, tel (05476)- 2451. De regel moet voorkomen dat leden die na tien uur met een model aankomen, geen lege tafel meer aantreffen en hun model maar ergens op de grond zetten, of nog erger, in de auto laten staan. Nogmaals, de tafels voor verkoop zijn gratis, maar gelet op het gelimiteerde aantal, verzoekt het bestuur alle verkopende leden zich tijdig aan te melden. Niet aanmelden betekent niet verkopen!

Programma

* Van tien tot half elf is er ontvangst van de leden onder het genot van een kopje koffie. In verband met het officiële karakter van de opening van deze dag wordt alle exposerende leden verzocht dan hun modellen opgebouwd te hebben.

* Om 10.30 uur is de officiële opening van de expositie door een genodigde, gevolgd door een kleine rondleiding langs de modellen.

* Vanaf 13.30 zullen er in Studio 1 door deskundige leden inleidingen worden gehouden over historische onderwerpen zoals het nikkel Mecano, Trix, etc.

* Om 16.30 uur zal de jury de uitslag van de modelwedstrijd bekend maken, waarna de dag besloten wordt.

Jubileumboek

Het ligt in de bedoeling van het bestuur om alle leden een jubileumboek aan te bieden. In dit boekje wordt een overzicht gegeven van 10 jaar Meccano Gilde Nederland, een overzicht van wat leden bouwen, andere systemen en merken etc. Kortom, een uniek boek, dat in een beperkte oplage zal verschijnen. Leden die meer dan één exemplaar willen hebben, kunnen zolang de voorraad dit toelaat de gewenste exemplaren tegen betaling verkrijgen. Als door omstandigheden het laten verschijnen van dit boek onmogelijk is zal het blad Meccano Nieuws 10.3 extra dik worden uitgevoerd. Ook is er het streven om alle leden gratis twee stickers aan te bieden met als tekst 'Meccano Gilde Nederland'. Het formaat zal zo worden gekozen dat de sticker precies past op het binnenvlak van buigzame sluitplaat nummer 189, u weet wel, 3 x 11 gaatjes. De kleuren kunt u dan wel raden: rood/wit en geel/blauw. Omdat de distributie en administratie op de dag zelf veel complicaties geeft, heeft het bestuur besloten dat zowel het jubileumboek als de stickers na 5 september aan de leden zullen worden toegestuurd.

Nadere informatie

Uit het bovenstaande kan een ieder opmaken dat, met nog drie maanden te gaan, nog niet alles tot in detail bekend is. Als u toch nadere informatie wenst te hebben, of als u aanvullende suggesties heeft, dan kunt u altijd contact opnemen met het bestuur.

Het bestuur



Van het Documentatie Centrum

door Gerard Anink

Er begint wat tekening te komen in de aanwezige artikelen van het documentatiecentrum. Als eerste hebben we aanwezig:

Special Instruction leaflets for building
Meccano Super Models nr 1 t/m 37

Verder zijn we druk in de weer om herdrukken te maken van artikelen over de onderwerpen:

- versnellingsbakken
- kranen
- auto's
- stoommachines
- aandrijvingen
- locomotieven
- bruggen

De bedoeling is dat ik op de bijeenkomsten deze mee breng zodat u rustig kunt kijken wat voor u van interesse is. De volgende vragen kwamen binnen die ik graag aan u voorleg. Als u er iets over kunt vertellen of u weet waar ik het antwoord kan krijgen hoor ik dat graag van u:

- informatie over Stabil-Dux-Trix, materiaallijsten.
- kraan volgens boekje van Bert Love
- Blad 14 Guild Gazette, (tijdschrift)
- Konkoly joy boek
- Midlands nr.14 (tijdschrift)

Hebt u vragen over:

- verkrijgbaarheid van onderdelen
- het zelf maken ervan
- herstellen van delen, restaureren

of op technisch gebied betreffende bouwen en ontwerpen of Meccano problemen waar u niet uit komt dan kunt u rustig bellen of schrijven tussen 20.00 en 22.00 uur door de week en in het weekend tussen 12.00 en 20.00 uur.

Succes met uw Meccano!

Regionaal Nieuws.

9 mei: Zoetermeer

Soms zijn er bij de redactie wel teksten beschikbaar maar helaas geen foto's. In Zoetermeer was dat net andersom; wel fraaie beelden, maar geen verslag.

De bovenste foto laat een tandwielfreesmachine zien van de heer Leemans.

De foto daaronder toont een balansmachine van ons lid Van Olst en de foto rechtsboven laat een stoommachine zien van een bij de redactie onbekende bouwer.

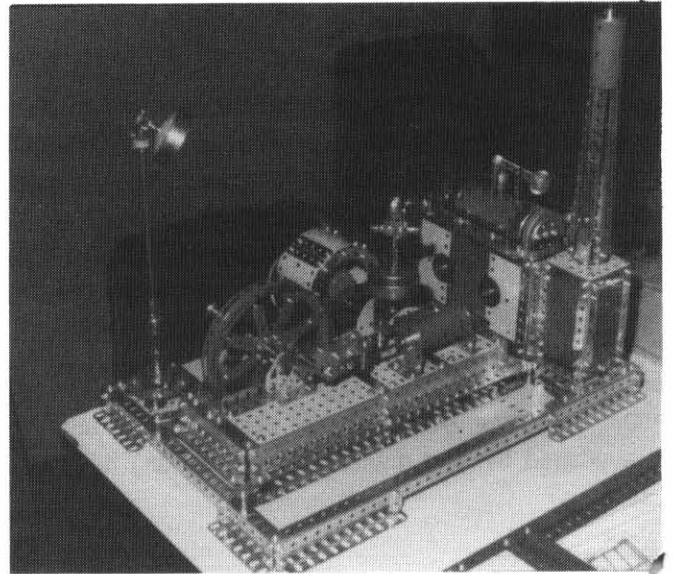
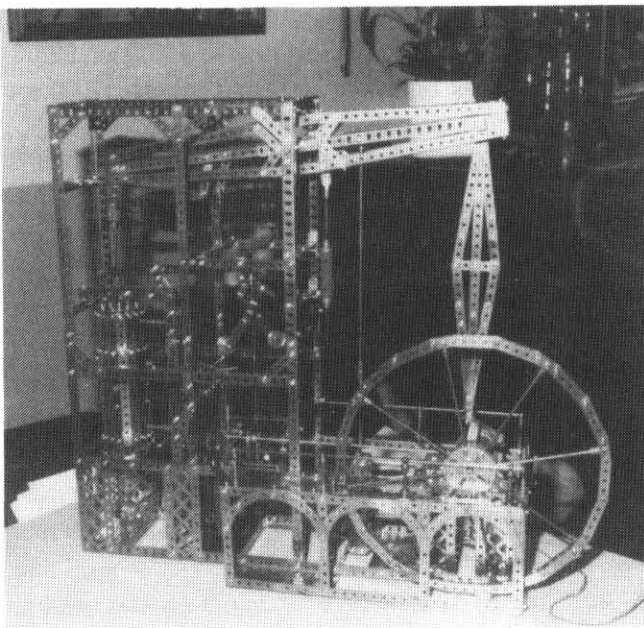
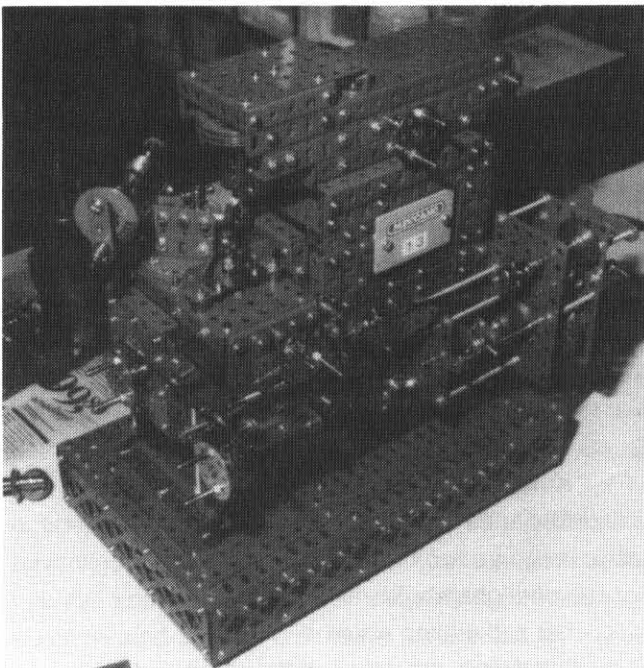

Advertenties

Gevraagd: Märklin doos E3 (1063) en blauwe schuine platen nrs. 11431 - 11432. Ook nrs. 11653 - 11665 - 11675, Märklin.

B.B. Wouda, IJmuiden. tel (02550)- 11476

Voor de leden van het Meccano Gilde Nederland zijn verkrijgbaar en leverbaar uit voorraad alle onderdelen van Märklin voor bouw materiaal. Op aanvraag verkrijgbaar programma Märklin wat dozen en motoren betreft, prijslijst onderdelen, verder leverbaar de boeken uit de serie New Cavendish Books serie Meccano, allerlei bouwmodellen van Märklin en Stabil. Tevens kunt u vrijblijvend bestellen de Mississippi-raderboot. Thans ook verf verkrijgbaar in vijf kleuren voor het opknappen van oud Märklin-materiaal. Alles tegen speciale prijzen voor leden van het M.G.N. Bestellingen in verband met afwezigheid graag schriftelijk.

Jos van Gemert Smits, Westerweg 82, 1815 DH Alkmaar tel, na 20.00 uur (070)- 154209

Te koop aangeboden: Meccano van voor en na de oorlog.

P. van Ackeren, tel (04113)- 1896

Te koop: Handleiding Electric Outfit 1920, diverse electrical parts, Meccano electromotor M6 en EU 1072, doos Elmec en grote partij Meccano (alleen groen)

P. Duyff, tel (05908)- 18129

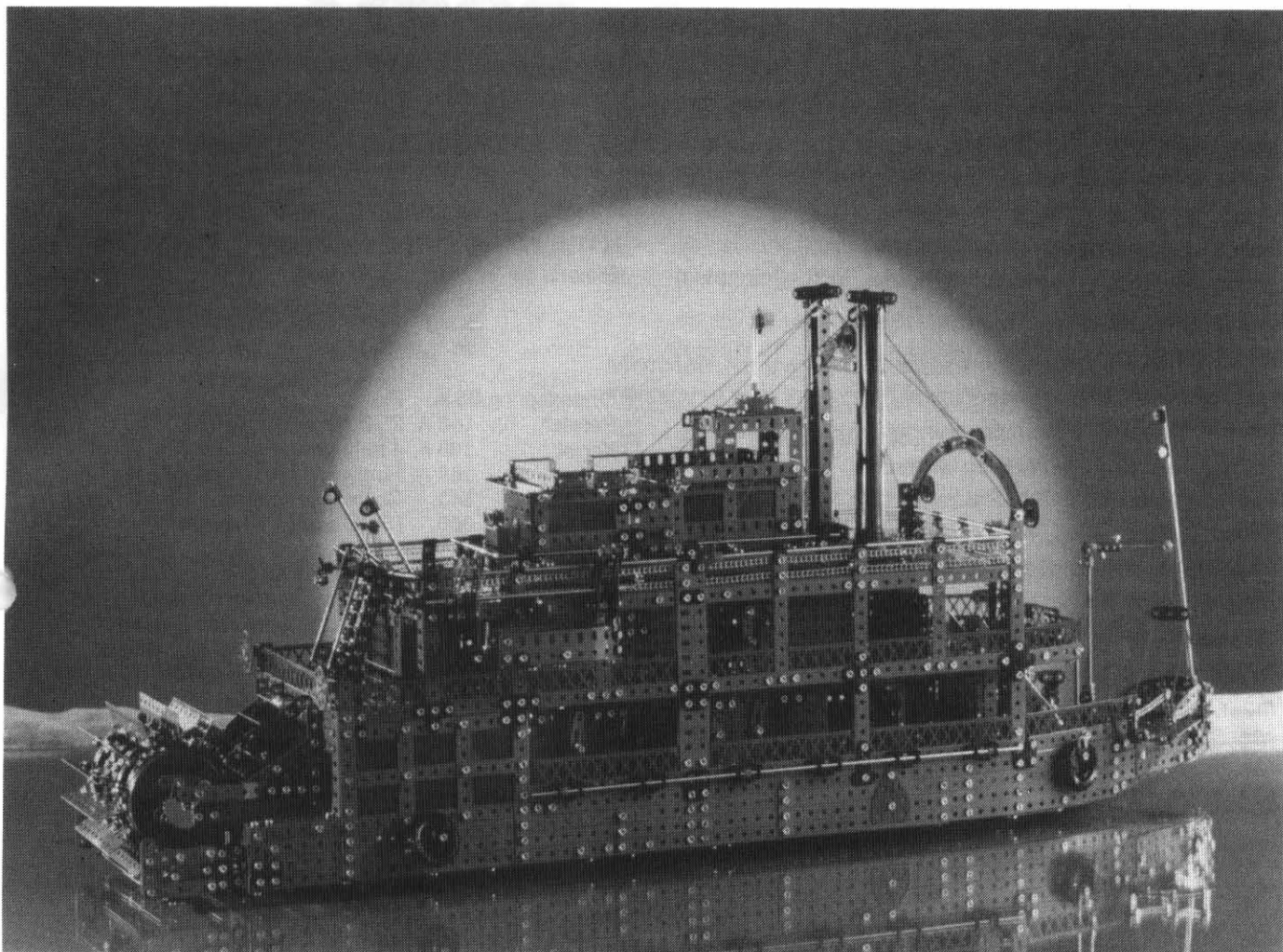

Märklin Nieuws

door Jos van Gemert Smits

"Met Märklin zaken doen is wennen en je moet het leren", ik vergeet deze woorden nooit, toen ik kennis maakte met de heer F.J. Jeltjes van Märklin Nederland b.v. in Oosterhout.

Nu, ik heb het moeten leren en er aan wennen, en ik weet niet of dat ooit lukt. Wel weet ik, dat haar producten fabelachtig goed zijn en dat zij telkens weer wat nieuws op de markt brengen.

Zo mag ik thans uw aandacht vragen voor het speciaal Metall-Programma 1992.

In het najaar van 1992 komt uit een speciale bouwdoos de Mississippi-stoomboot ter gelegenheid van het feit dat 500 jaar geleden Columbus Amerika ontdekte. Het is nagebouwd van een origineel model raderboot en de doos bevat niet minder dan 4700 onderdelen. Viel de Dornier-vliegboot wat uit de toon door zijn omvang en grootte, "geen onderdak voor hem in mijn huis", was menig commentaar, deze raderboot is handzamer en dus plaatsbaar in huis en

school. De oplage is weer beperkt. Onze aanvraag is tien stuks. In een komend gesprek met Märklin hopen wij te bereiken dat ongeveer tezelfder tijd als de kist, ook de bouwonderdelen tegen speciale prijs beschikbaar zijn voor de afvallers bij de toewijzing. Onzerzijds zullen we de bestellingen bij binnenkomst nummeren. Daarom verzoeken wij alle liefhebbers voor deze speciale aanbieding zich schriftelijk aan te melden. De prijs is nu nog niet bekend.

Laatste Nieuws

door onze mediumsPECIALIST

Zaterdag 2 mei heeft een TV-ploeg van de VPRO bij Hans Kuyl thuis de hele dag gefilmd. Hans Klarenbeek en Jacques v.d. Ruit waren ook aanwezig met een groot aantal modellen. Uitzending zal vermoedelijk plaatsvinden begin oktober in het VPRO-programma "In het land van de verzamelaars". Het wordt op zondagochtend in het kinderprogramma uitgezonden.

Advertenties

Wie wil wat Meccano kopen of het liefst ruilen met foldermateriaal over spoor 0.

R. Sieben, Kraakstraat 4, Zaandam, tel.(075)- 310595

Alle Meccano boeken in voorraad bij:
van de Moosdijk - Collectors Books, Wilhelminaplein
8, 5711 EK Someren, tel. (04937)- 96370

Bouwers van locomotieven.

Te koop: zwart/wit bouwtekeningen, (grootte 90 maal
60 cm) van Märklin Metall te weten:

14941, Electr. loc, E 60, Baureihe 160, 72 cm, f35,-,

14942, Adler, 70 cm, f35,-,

14943, Goederenloc., Baureihe 50, nr Br 50, 192 cm,
f60,-.

Drie tegelijk f 110,- franco thuis, plano in koker.

Jos van GemertSmits, Westerweg 82, 1815 D.H. Alk-
maar, tel.(072)- 154209, na 20.00 uur.

Te koop: Meccano (rood en groen) bij elkaar doos 8,
1 doos Stabil en een vooroorlogse handleiding 0-3
vraagprijs f 350,-,

G. Doornekamp, tel. (033)- 720729

Te koop aangeboden: Grote collectie Meccano in de-
len: diverse uitrustingen van klein tot groot in alle kleu-
ren. Hiernaast vele collector-items zoals megazines,
motoren, meccano-x, enz. Tevens grote voorraad los-
se onderdelen in nieuwstaat,

P. Alkemade, tel. (070)- 3292020 na 19.00 uur.

Te koop: Meccano-uitrusting rood/groen omvang doos
10 met veel extra's o.a. 6 el.motoren, trafo m. rege-
laars, handboeken en leaflets e.d. overzichtelijk opge-
borgen in houten ladenkast op verrijdbaar onderstel.
In één koop fl. 2500,-. J.A. Maters, Churchillstr. 9,
6164 EG Geleen, tel.(046)- 746050

Te koop aangeboden:

Nieuwe onderdelen uit Engeland;

	no.	
Assen:	13 B, 35,5 cm,	
	13 C, 40 cm,	
	13 D, 62 cm,	
Pulleys:	21 A, 1" zonder bus,	
	23 R, 3/4" zonder bus, 6 gaten,	
	23 X, miniatuur met 5/32 draad,	
Pinlon:	25 C, 28 tanden,	
	26 X, 12 tanden, voor veermotor	
	1 en 1 A (obs.), 7 x 9 gaten,	
	26 Y, 12 tanden, voor veermotor	
	no. 2 (obs.), 7 x 9 gaten.	

Onderlegging:	38 A, Plastic,
Palwiel:	148 A, 2", 30 tanden,
Kogel:	168 F, 4 mm. past in 23 R,
	155 A, Ring voor 1" Pulley, WIT,
Elektrikit:	543, Contactschroef,
	560, Dial Card,

Verder nog :

Pinlon:	13 tanden, voor veermotor 1
	(8 x 6 gaten niet omkeerbaar obs)
Pinlon:	13 tanden, voor veermotor 1
	(8 x 6 gaten omkeerbaar)

Niet genummerd, daar ze niet standaard vertand zijn.

Prijs nog niet bekend

no 26 U: Pinlon/Pulley 10 tanden,(E 120 motor)

Verder kunnen alle standaard hoekbalken worden geleverd
In medium groen (Engels, niet argentijs)

In voorbereiding:

182,	Insulating bush (ring met borst)
182 A,	Insulating Washer
1/2 "	Nylon bouten en moeren

Alle standaard Meccano-bouten met cheesehead kun-
nen in messing geleverd worden.

L.M. Steenvoorden, tel.(079)- 423389

Wie ruilt wat vooroorlogse Meccano spullen, literatuur
enz. voor mijn kleine Märklin verzameling. Ik heb
Märklin bouwdozen 100, 100A, 101A, 102A van
1949/50 in redelijke staat, boek 171 van 3/49, boek
171a van 01/50 (niet compleet). Ik zoek blauw/goud
en nikkel Meccano.

H.E.W. Ellis, Laan van Meerdervoort 758, 2564 AP,
Den Haag, tel.(070)- 3234230.



Meccano Dealer van Noord-Nederland

Wij leveren dozen, motors, trafo's, losse onderdelen en voorbeeldboeken

Turfsingel 9 9712 KG Groningen

Tel.: 050 - 133461

Fax: 050 - 137001

MECCANO NIEUWS



VERENIGING VOOR METAAL-
CONSTRUCTIE MODELBOUW



Jaargang 10 nummer 3
Herfst 1992

Meccano Nieuws is het orgaan van de vereniging
"MECCANO GILDE NEDERLAND".
Dit blad verschijnt 4 maal per jaar.

Redactieadres: Klimop 11
9301 PK Roden
Tel. 05908 - 18129

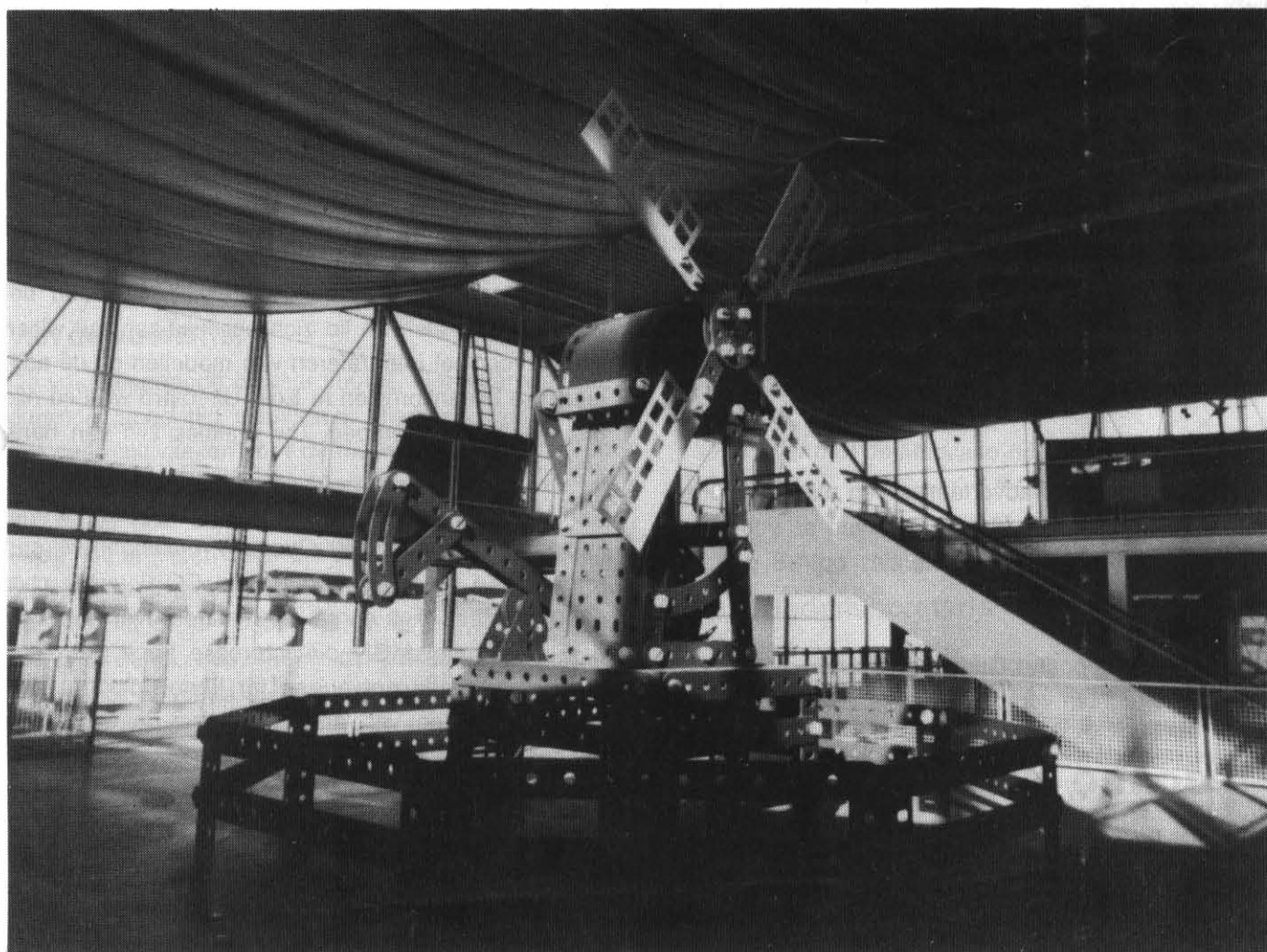

De Molen van Sevilla

In dit nummer: Skegex '92
DP 38

Colofon

Meccano Nieuws is het orgaan van de vereniging "Meccano Gilde Nederland". Dit blad verschijnt 4x per jaar in een oplage van 700 exemplaren.

Redactie

P.E. Duyff, tel. 05908 - 18129
Klimop 11, 9301 PK Roden.

H.M. Kroon, tel. 04120 - 32296
Kappeynestraat 41, 5344 KX Oss

J.F.J. Willems, tel. 08337 - 9525
Soerense Zand 7, 6961 LL Eerbeek.

Redactieadres

Klimop 11
9301 PK Roden
tel. 05908 - 18129

Realisatie

Zetwerk : F. de Groot, Groningen
Drukwerk : Drukkerij Verweij, Wageningen
Distributie : K. Quast, A.G. Roozeboom, M.P.D. Sijnja

Losse nummers

Losse nummers van "Meccano Nieuws" kunnen worden besteld bij de heer H.M. Elema, Sleedoornplantsoen 7, 6706 CB Wageningen, tel. 08370 - 12973.

Advertenties

Leden kunnen gratis advertenties van maximaal 6 regels zenden naar de redactie. Tarieven en voorwaarden voor niet-leden en advertenties op 1/8 pag. en groter op aanvraag.

© Copyright Meccano Gilde Nederland
alle rechten voorbehouden.

Meccano Nieuws 10.4

Het volgende blad zal in de tweede week van december 1992 verschijnen. Dit betekent dat alle kopij, dus ook alle gratis advertenties, vóór 1 november naar de redactie toegestuurd moeten worden. In Meccano Nieuws 10.4 wordt uitgebreid stilgestaan bij het 10-jarig jubileum.

Van de redactie

Natuurlijk staan in elke aflevering van Meccano Nieuws nog wat fouten. De tijd om het blad foutloos te krijgen ontbreekt helaas. Het is opmerkelijk te noemen dat in Meccano Nieuws 10.2 een foto totaal verkeerd terecht is gekomen. Nou ja, fout? Op bladzijde 22 begint het verhaal van de Shay-locomotief van B.N. Krom. Op de omslag en bladzijde 23 staat dit schitterende model afgebeeld. Op bladzijde 22 had een foto van dit model uit een andere hoek moeten staan. Door een onduidelijkheid over de nummering van de negatieven werd dit een andere foto. Toevallig wel een prachtig Meccano-vliegtuig en dus liep het toch nog goed af. Onze excuses aan B.N. Krom!

Door de formidabele inzet van redactieleden H.M. Kroon en J.F.J. Willems is Meccano Nieuws 10.3 weer een aantrekkelijk blad geworden, vol aktualiteiten, interessante artikelen en fotoreportages uit binnen- en buitenland. Bovendien zit er in de map *KOPIJ* een aardige stapel teksten, suggesties en notities. De redactie is blij met deze ontwikkelingen omdat een jaar geleden nog gesproken werd over het smalle draagvlak van ons blad. Dat alles neemt niet weg dat in het redactieteam plaats is voor iemand die in staat is teksten te schrijven of te bewerken en ze gereed te maken voor de zetter en de drukker. Ook zou het wenselijk zijn als een lid zich beschikbaar zou willen stellen voor het fotograferen van modellen op de halfjaarlijkse bijeenkomsten te Ede. Uiteraard worden alle materiaalkosten vergoed. Uw reacties zijn van harte welkom!

Van Mr. Robin Johnson, redacteur en eigenaar van het kwartaalblad *Constructor Quarterly*, ontvingen wij een brief waarin hij schrijft dat hij van CQ 9 (september 1990) nog een flink aantal exemplaren over heeft. Ieder lid van het MGN die interesse heeft, kan een exemplaar gratis ontvangen ter kennismaking. Verzoeken voorzien van naam en adres in drukletters kunnen worden gericht aan: The Constructor Quarterly, 17 Ryegate Road, Crosspool, Sheffield S10 5FA, England.

Tenslotte wensen wij u met dit blad en het bijgesloten jubileum '10 jaar Meccano Gilde Nederland' plezierige uren toe.

P.E. Duyff
H.M. Kroon
J.F.J. Willems

Van het bestuur

Overzicht bestuursleden

- Voorzitter: G.B. Anink, tel. 023-284877
 Herenweg 144, 2101 MT Heemstede.
- Vice-voorz.: J.G. Kuijl, tel. 03465-64405
 Mozartlaan 18, 3603 BH Maarssen.
- Secretaris: P.J. Ploegmakers, tel. 05476-2451
 Stationsweg 23, 7475 NM Markelo.
- Penningm.: J.C. Balder, tel. 055-551971
 Soerenseweg 111, 7313 EJ Apeldoorn.
- Regio akt.: A.B.M. Elshof, tel 08340 - 35919
 Pr. Alexanderstraat 104, 7009 AH
 Doetinchem

Contributie

De contributie bedraagt f 35,- per jaar. Het verenigingsjaar loopt van 1 januari tot 31 december. Bij aanmelding is een entreegeld van f 5,- verschuldigd. Betalingen op gironummer 5484519, of rekeningnummer 42.35.36.680 AMRO bank, Apeldoorn; beide t.n.v. Meccano Gilde, Apeldoorn.

Van de voorzitter

De vakantieperiode is weer voorbij. Het weer was gedurende lange tijd uitstekend. Hierdoor kwamen de Meccano-activiteiten voor de meesten van ons niet op de eerste plaats. Van één Meccano-liefhebber weet ik dat hij de hele zomer heeft doorgeploeterd voor het Gilde. Dit is Peter Duyff die zijn vakantie grotendeels besteed heeft aan het samenstellen van het jubileum boekje. Het is nu midden augustus als ik dit schrijf. Als u dit leest, hebben we de jubileumviering op 5 september al achter de rug. Het zetten, monteren en persklaar maken van een dergelijk boekwerk kost erg veel tijd en vakmanschap. Ik wil Peter dan ook danken voor zijn deskundige inzet en de grote hoeveelheid tijd die hij eraan gegeven heeft.

Van de Rotterdamse bibliotheek ontvingen wij kortgeleden het jaarverslag 1991 waarin onder andere staat: 'Een ongeëvenaard succes was de grote Meccano-tentoonstelling rond de kerstvakantie in samenwerking

met het Meccano Gilde Nederland. De voorzitter van het Gilde, de heer G.B. Anink, opende deze expositie op 7 december. Niet alleen in de tentoonstellingsruimte, maar ook op alle verdiepingen waren Meccano-modellen opgesteld, waaronder de Eiffeltoren, de Titanic, de Euromast, een historische trein, een cake-walk en een groot aantal hijskranen. Uit alle delen van het land stroomden belangstellenden toe om deze unieke tentoonstelling te bezoeken, die ook in de pers veel aandacht kreeg.' Een grote foto genomen tijdens de opening verlevendigt dit 50 pagina's tellende jaarverslag.

We gaan weer een nieuw seizoen tegemoet met veel activiteiten. U bent weer welkom om mee te doen, of kom n's kijken hoe anderen iets maken en doen. U weet het, als u een artikel wilt schrijven over de hobby of u heeft 'n technisch idee, stuur het ons toe. U kunt ook het redactieteam vragen voor u een beschrijving te maken.

Voor het Documentatiecentrum gaan we ook weer fris van start. Voor de vragen waarop we nog geen antwoord hebben, blijven we voor u zoeken. We houden u op de hoogte! Wilt u nog eens nagaan of u het Documentatiecentrum kunt helpen bij de vragen zoals opgenomen in het vorige nummer? Met z'n allen komen we er vast wel achter.

*Veel plezier met de Meccano-hobby toegewenst,
 G.B. Anink.*

Van de ledensecretaris

OPSPORING VERZOCHT

Wie kan de ledensecretaris mogelijk helpen aan de nieuwe adressen en woonplaatsen van:

333 J. v.d. Draai, Hoorn

255 A.G.A. v. Brussel, Leiden

638 H. v.d. Berg, Bedum

430 P. Dehennin, Overijse, België

Graag uw bericht: tel. 03465-64405

LEDENBESTAND PER:	05.05.92	16.08.92
Publicatie in	M.N. 10.2	M.N. 10.3
Hoogste lidm. nummer:	776	801
Af:		
Bedankt:	-89	-90
Met onbekende bestemming vertrokken:		-2
Overleden:	-29	-31
Wanbetaling:	-53	-53
Herinschrijving:	1	1
Niet uitgegeven nummer:	-3	-3
Subtotaal AF	173	178
TOTAAL AANTAL SENIOREN	603	623
Gezinsleden	10	10
TOTAAL AANTAL LEDEN	613	633

Voor een overzicht van nieuwe leden wordt verwezen naar M.N. 10.4

Nieuwe adressen:

Weinans G.J.B., Havelterweg 44, 7961 BG Ruinerwold.

Steenvoorden L.M., Postbus 7066 2701 AB Zoetermeer

Duivenbooden J.C. van, Jasmijnlaan 8, 1829 HK Alkmaar

Hogema J.P.F., Ter Braaklaan 21, 1422 CT Uithoorn
Keck A.C.,

Rolderbrink 154, 7812 PL Emmen

Dubbeld T.P., A. v. Bronckhorstlaan 401, 3201 XH Spijkernisse

Rijsdijk F.K., Krommedijk 205, 3312 LE Dordrecht

Uiling B.K., Boulevard 7-A, 3707 BK Zeist

Swinkels W.C.M. 1e Helmersstraat 142 hs, 1054 EJ Amsterdam

Uw ledensecretaris J.G. Kuyl

Agenda

10-31 oktober: Roden

In het Koetshuis te Roden wordt gedurende 3 weken een Meccano expositie gehouden. Daarbij is ruimte voor zowel modellen als voor "nostalgisch" materiaal. In de twee zalen is permanent bewaking aanwezig. Deze op het Noorden gerichte expositie krijgt in de regio veel publiciteit en steun van de gemeente Roden. Voor het halen en brengen van modellen kan een regeling worden getroffen.

Inlichtingen bij: Peter Duyff, tel. (05908)- 18129.

18-25 oktober: Soesterberg

Deze expositie in het Militair Luchtvaart Museum te Soesterberg, wordt gehouden van 18 oktober t/m 25 oktober 1992.

Opbouwen: zaterdag 17 oktober

Openingstijden: op zondag: van 12 tot 16.30 uur.

Van maandag t/m zaterdag: van 10 tot 16.30 uur.

Beperkte deelname is mogelijk, echter met de verplichting om enige dagen aanwezig te zijn. Nadere inlichtingen zijn te verkrijgen bij Ab Ritsema, tel.(035)-211965.

24 oktober 1992: Hengelo (O)

De eerst volgende regio bijeenkomst in Oost-Nederland wordt gehouden op zaterdag 24 oktober 1992, in het Wandelhuis Tweekelerweg 249 te Hengelo(O) aanvang 10.30 uur, einde 16.00 uur. Nadere info bij: R. Mikkers, tel.(074)- 774327.

31 oktober: Zoetermeer

Op zaterdag 31 oktober wordt in Zoetermeer op het bekende adres Jonkerbos 260 weer een regionale bijeenkomst gehouden. De organisatie ligt in de vertrouwde handen van L.M. Steenvoorden. tel.(079)-423389.

15 november: Kerk-Avezaath (zondag)

Het Meccano Gilde houdt een bijeenkomst in het dorpshuis de "Avezaath" te Kerk-Avezaath, Daver 46, aanvang 11 uur. route: autoweg A 15 (Deil-Tiel), afslag Tiel-West/Buren en na ca 300 meter rechtsaf, het dorpshuis is dan direct aan de linkerkant.

Wie met de trein wil komen, meldt dit telefonisch op (04120)-32296, in verband met vervoer station-dorps-huis.

23 januari 1993: Wageningen

Op zaterdag 23 januari 1993 wordt in zaal de Avondwake, Hoevestein 217 te Wageningen een regionale bijeenkomst georganiseerd voor Gelderland e.o. De aanvang is om 10.00 uur en de sluiting zal om 16.00 uur zijn. De zaal is goed bereikbaar met openbaar vervoer. Bij de heer H.M. Elema is een plattegrond verkrijgbaar.

15 mei 1993: Kerk-Avezaath

Het Meccano Gilde houdt een bijeenkomst in het dorps-huis de 'Avezaath' te Kerk-Avezaath, aanvang 10 uur. Info: (04120) - 32296

1 maart - 1 november 1993

De 'Stg. Gouden Handen' te 's-Heerenberg, een van de grootste recreatieve centra in ons land, heeft het bestuur van het Gilde gevraagd of het mogelijk is een Meccano-tentoonstelling zoals Rotterdam te organiseren. Echter er zijn toch wel enige punten, die daarbij de aandacht verdienen:

- a U bent uw modellen 8 maanden kwijt;
 - b U ontvangt geen reiskostenvergoeding voor het halen en brengen van de modellen;
 - c tijdens deze tentoonstelling is alles verzekerd. (ook pluspunten).;
 - d deelnemers hebben gedurende deze acht maanden gratis toegang tot onze en ook andere exposities.
- Voor opgave en/of informatie omtrent deze evt. grote happening gaarne bellen na 18.00 met A.B.M. Elshof, tel (08340) - 35919 tot 1 november 1992.

1993: Wageningen

De jubilerende Landbouw Universiteit te Wageningen zou in 1993 gaarne wat modellen tentoonstellen die betrekking hebben op het land- en tuinbouwgebeuren. De modellen zullen in een of een paar vitrines in het hoofdgebouw worden geëxposeerd. Bij interesse kunt U zich wenden tot H.M. Elema, tel.(08370)- 12973.

Tips

Tip 133: Bedrading

door H.M. Kroon

Wanneer een Meccanomodel bijna klaar is volgt de aanleg van de definitieve bedrading. Let wel: gebruik NOOIT harde kabel van welke dikte ook maar gebruik flexibele draad, in Duitsland wel Litze-draad genoemd. Bij een storing, vaak veroorzaakt door een breuk in de harde kabel, is deze zeer moeilijk te lokaliseren. Breuk bij een flexibele draad komt zelden voor.

Nog iets: de kop van de vastzetschroefjes in de kleine (banaan) stekkers steken vaak buiten de isolatie, en kunnen via het model kortsluiting veroorzaken. Isoleer deze dus met isolatie-kous of zelfklevend isolatieband. Let Wel: NOOIT "cello-tape" of leukoplast gebruiken.

Documentatiecentrum

Het Documentatiecentrum van het Meccano Gilde Nederland wordt beheerd door G.B. Anink, tel. 023-284877 Herenweg 144, 2101 MT Heemstede.

Over de grenzen

De molen in Sevilla

door J.F.J. Willems

Van ons lid W. Swarts te Santpoort ontvingen wij enige tijd geleden een artikel over het Nederlandse paviljoen op de wereldtentoonstelling Sevilla '92. Hij had dit geknipt uit een nummer van "De Gripper", personeelsblad van Hoogovens, IJmuiden. Aangezien de Hoogovens Groep niet alleen een van de hoofdsponsors is maar ook leverancier van het staal en aluminium waaruit het Holland Huis gedeeltelijk is gebouwd, is zo'n verhaal in hun blad niet verwonderlijk. Maar interessanter is, dat één van de foto's een grote windmolen toont, geconstrueerd uit onderdelen, die duidelijk op het Meccanosysteem, n.l. Märklin, zijn gebaseerd.



Navraag van de heer Swarts bij Hoogovens bracht ons op het spoor van RECO Productions International BV te Hilversum, die ontwerp en uitvoering van het paviljoen verzorgd hebben. RECO zond ons niet alleen enige dia's waarvan er één is gebruikt voor de omslagfoto, maar verschaftte ons ook de namen van de ontwerpers van de molen: C. Kraat en H. Citroen, beeldende kunstenaars, werkzaam bij "Kunst en Vaarwerk" te Rotterdam.

Tijdens een telefoongesprek vertelde de heer Kraat dat hun opdracht was om voor de z.g. Patentruimte een centraal object te ontwerpen dat te maken moest hebben met: Nederland, water, milieu, energie en construeren. "Brainstormen" leverde de gedachte op dat iets als Meccano, dat zij zich van vroeger herinnerden, wel eens een goed uitgangspunt zou kunnen zijn. Ze kochten een paar doosjes en sloegen aan het experimenteren. Ook bezochten ze onze grote tentoonstelling in Rotterdam. Uiteindelijk kwam het tot een gestileerd ontwerp voor een zes-en-een-halve meter hoge windmolen, voorzien van een schematisch waterrad aan de zijkant en een al even schematische "ja-knikker" van achteren: tenslotte stond het scheppen van een kunstwerk voorop, en olie is toch óók een bron van energie net als wind en water!

Opvallend was dat de heer Kraat zelf ervan overtuigd was dat het een Meccanomolen betrof, en dat ook de bouwdoosjes die zij gekocht hadden van Meccano waren! Ik vermoed dat het hier een voorbeeld betreft van het gebruik van het woord Meccano als soortnaam voor alle "Meccanoachtige" bouwdozen als Märklin, Temsi en de verschillende Oost-Europese.

Terug naar de molen: de constructie heeft aan de binnenkant een stalen frame. De buitenkant is gezaagd uit Forex plaatmateriaal, 18 mm dik, en vervolgens in kleur gespoten. Het geheel wordt elektrisch aangedreven. Frank Hornby zou bár trots zijn geweest als hij had geweten dat zijn systeem het zou schoppen tot een plaatsje op een wereldtentoonstelling!

Wij danken RECO Productions, Hoogovens, "Kunst en Vaarwerk" en, last but not least, de heer Swarts voor hun medewerking en de foto's.

Over de grenzen

De internationale expositie Skegex '92

door H.M. Elema

De door het North Midlands Meccano Guild te Skegness georganiseerde tentoonstelling trekt door de goede voorzieningen en de gezellige sfeer elk jaar meer deelnemers, zodat zelfs het Festival Pavillion te krap dreigt te worden. Het MGN was ook nu weer goed vertegenwoordigd. Het weer was wisselend en koud, dit kwam uiteraard het bezoek ten goede. Onder de Engelsen is er een groot aantal zeer goede bouwers. Zij maken vaak veel studie van het prototype, ook als dit niet in de buurt ligt of er geen literatuur beschikbaar is; zo nodig reist men er heen om het origineel op te meten en te fotograferen. Het resultaat is vaak verbluffend realistisch. Overigens is de Meccanograaf in alle mogelijke uitvoeringen een populair genre terwijl, net als hier, stoommachines en kranen gewilde voorbeelden zijn. In het volgende enkele bijzondere modellen.

De bekende Canadese bouwer *Colin Hoare* bracht een fraaie motor grader mee, waarvan een bouwbeschrijving is gepubliceerd in de Canadian Meccano-man's Newsletter (foto 1). Een Trevethic locomotief, die ook opviel door de goedgelijkende tandwielen die op originele wijze waren gemaakt (foto 2).



Foto 3. Drijvende Meccanoboten van S. Beckett

Sid Beckett bracht deze keer iets geheel nieuws: drijvende Meccanoboten en een vlot, die met piepschuim zijn gevuld. Daarom hoefde Beckett niet alle gaatjes dicht te maken (foto 3).

Tony Knowles is verzamelaar van "andere systemen" en bouwde een Engelse dorpskerk van het Oost-Duitse Construction (foto 4).

Bob Ford was er met een scheepsstoommachine zoals wel in raderboten werd toegepast (foto 5).

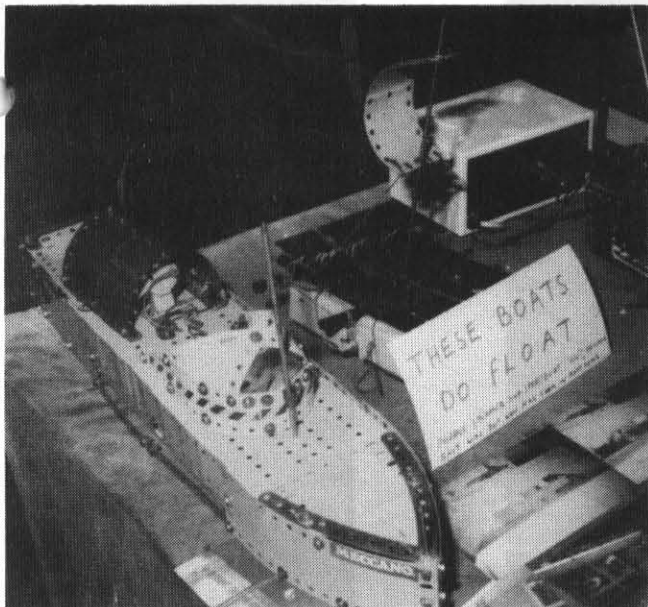
Leo Steenvoorden had geen tijd gehad voor het bouwen van een geavanceerd model (zoals we van hem gewend zijn), maar maakte wel een feilloos werkende, eenvoudige wolwinder, die in aanmerking komt voor een beschrijving in het MN (foto 6).

Bob Brooker exposeerde een schitterend model van een Norton motorfiets (foto 7), en een tweetal zeer knap gemaakte, fraaie automodellen, een van een Fiat Topolino uit de dertiger jaren (foto 8) en van een Austin Seven (foto 9).

Er was voorts een compacte stoommachine van *Mr. Frith* met zijdelingse drijfstangen (foto 10).

Maurits Sijnja doet veel onderzoek voor hij met een model begint. Deze keer had hij zijn "Astrocinema" bij zich: een grote trommel, waarin men bij het draaien ervan de bewegingen van de manen van Jupiter kan waarnemen. Alleen al het tekenen van de plaatjes zonder de hulpmiddelen die een filmstudio heeft, was een enorm werk, dat zeer knap was gedaan (foto 11).



Foto 4. Dorpskerk van T. Knowles



Foto 1. De motor grader van C. Hoare

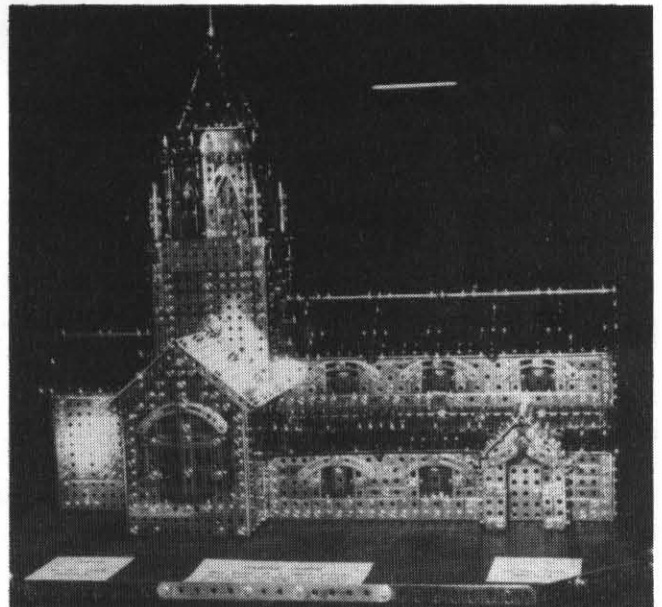

Foto 2. Trevethic locomotie.

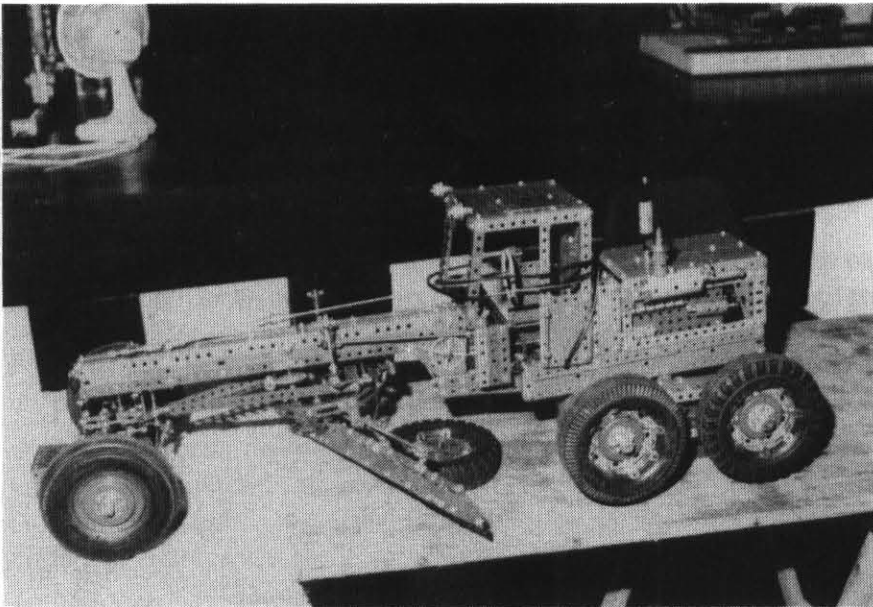

Foto 6. Wolwinder van L. Steenvoorden

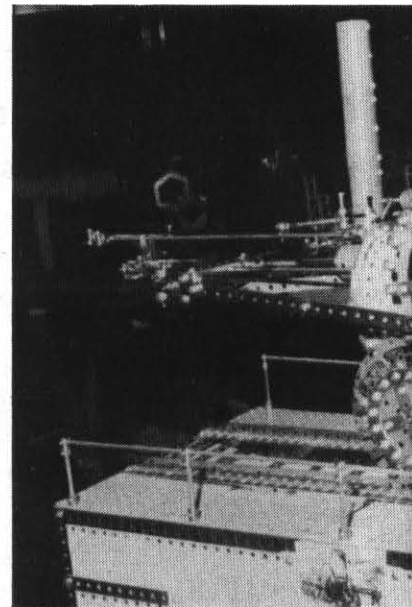

Foto 7. B. Brooker's motorfiets

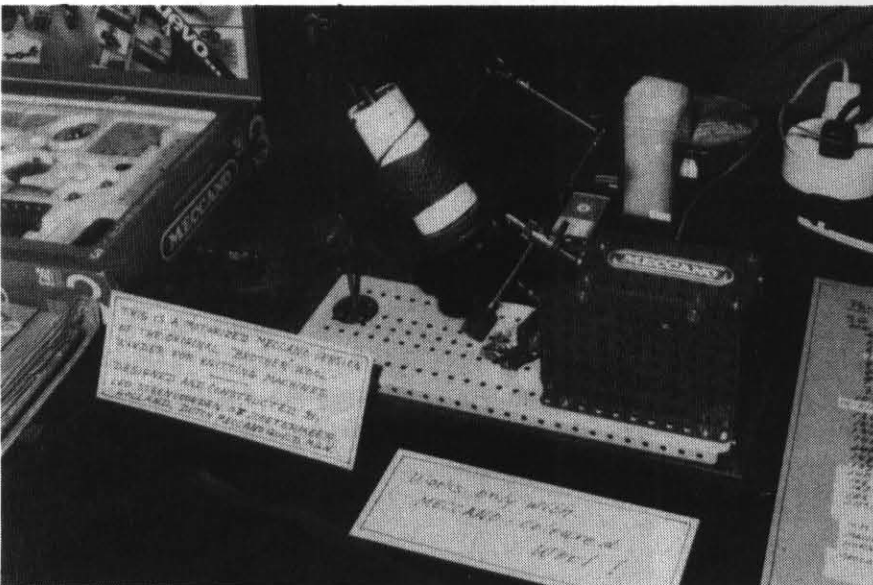

Foto 11. De "Astrocinema" van M.P.D. Sijnja

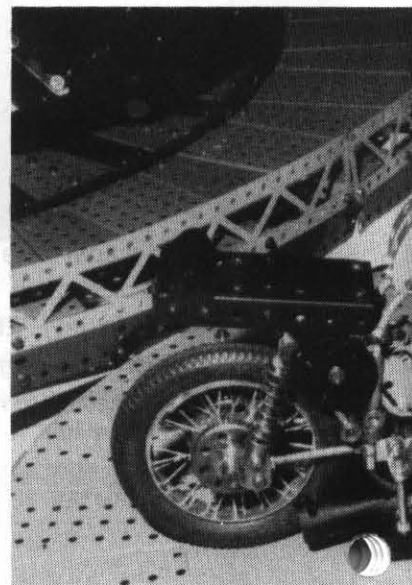

Foto 12. Manipuleerrobot van

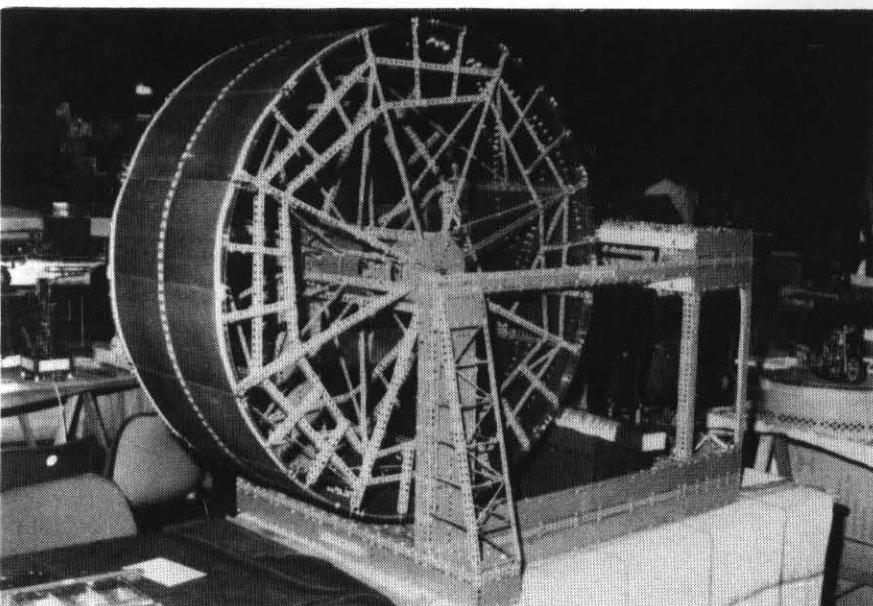

Foto 5. De scheepsstoommachine van B. Ford

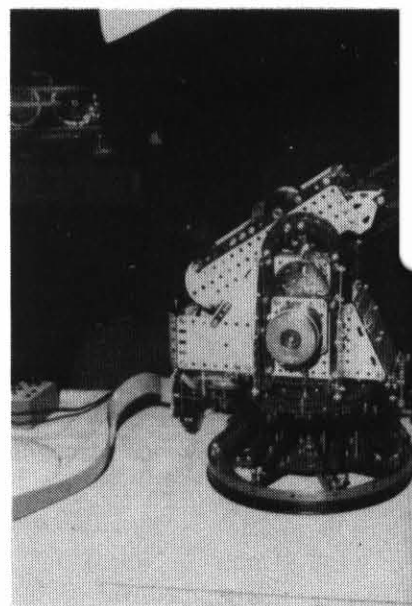

Foto 8. De Fiat Topolino

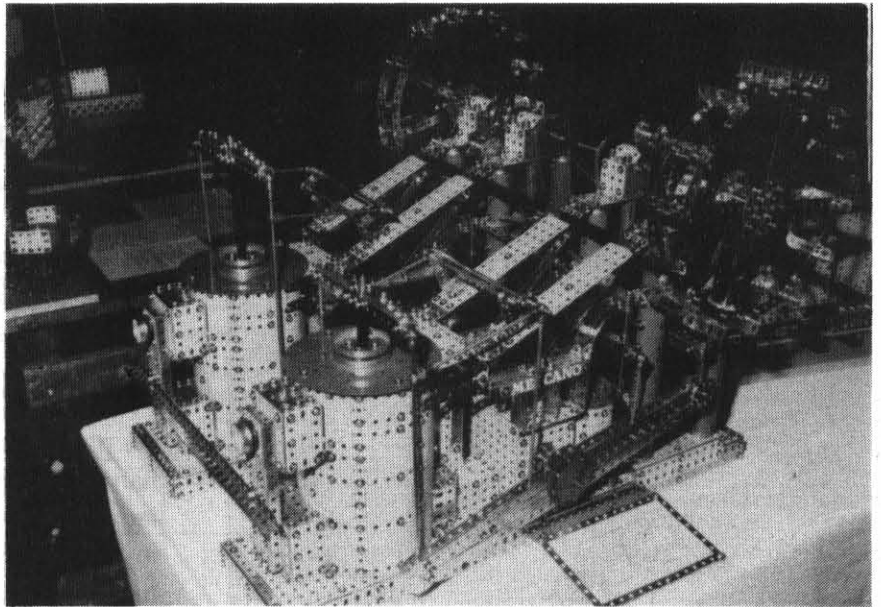
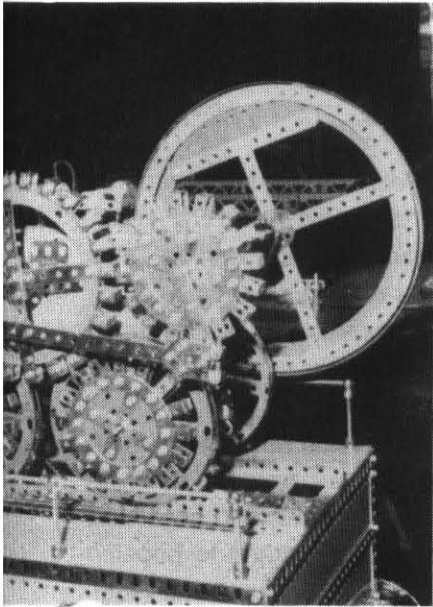

T. Rednall

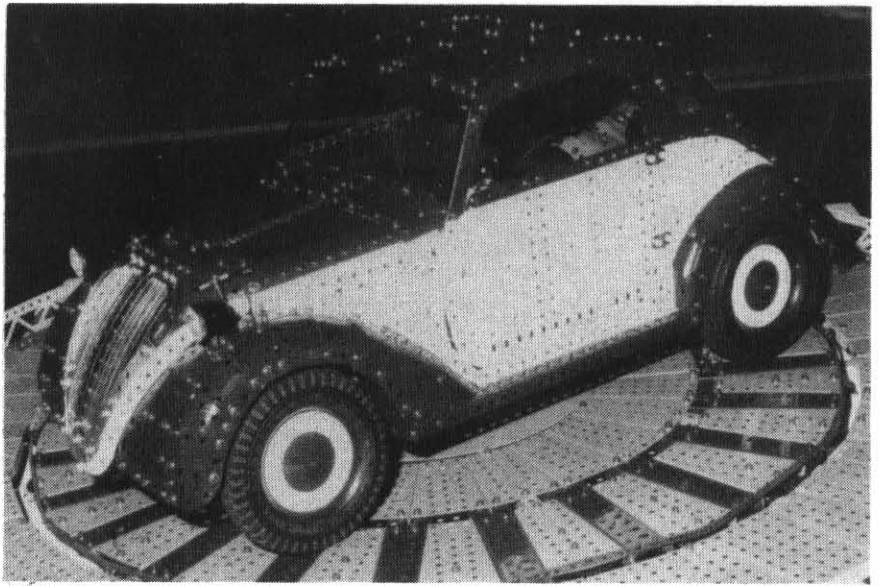
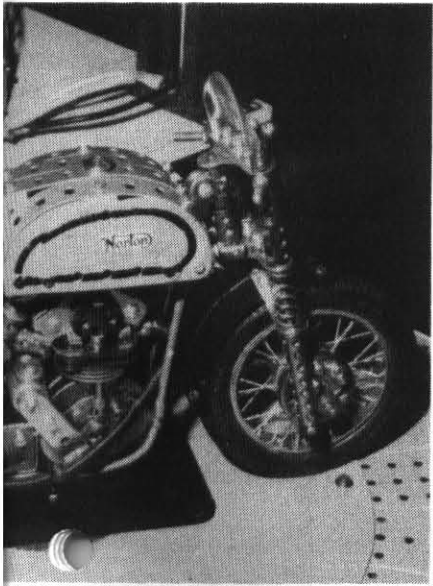

Foto 13. Vrachtautochassis



Foto 9. De Austin Seven

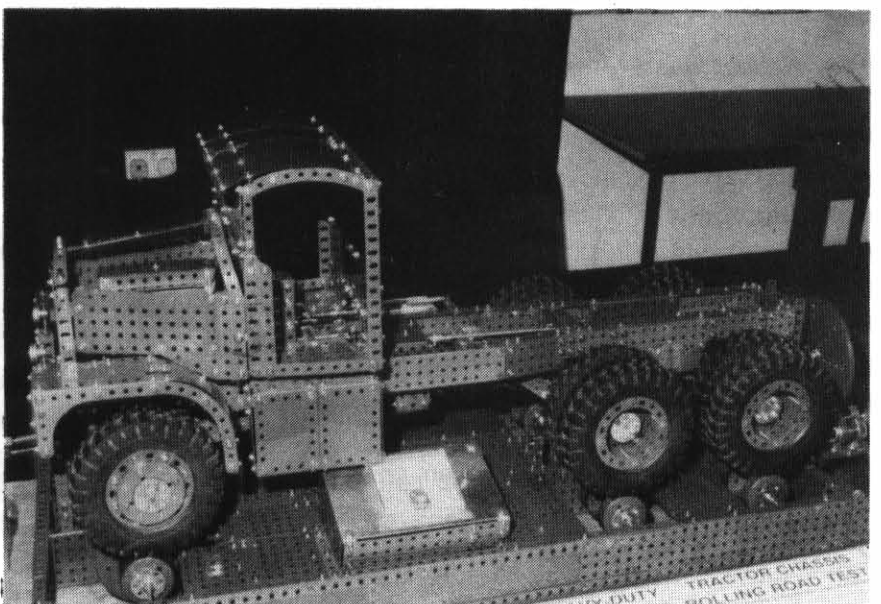

Foto 10. De Stoommachine van Frith

Tony Rednall was er met de "ultimate" manipuleerrobot. Het gaat hier om een uiterst nauwkeurig gemaakte robot met stappenmotoren en rek-vrije staakabels in plaats van Meccanokettingen. Met een passend computerprogramma kan de robot daardoor zeer nauwkeurig worden gestuurd. Tony gebruikte hem om automatisch plastic ringen van een aantal pennen af te nemen en in de juiste volgorde op de gewenste pen aan te brengen. Ook nu weer een bijzonder knappe prestatie (foto 12).

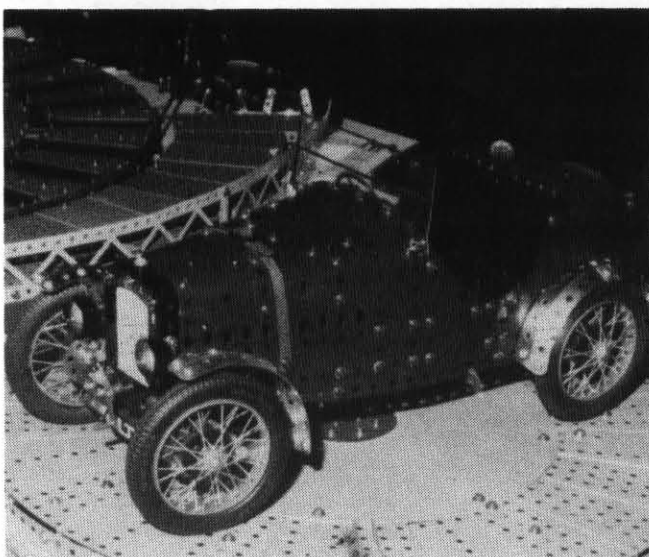
Tot slot van dit verslag toont foto 13 een mooi vrachtautochassis, met zes versnellingen en realistische aandrijving en vering.

Mechanismen

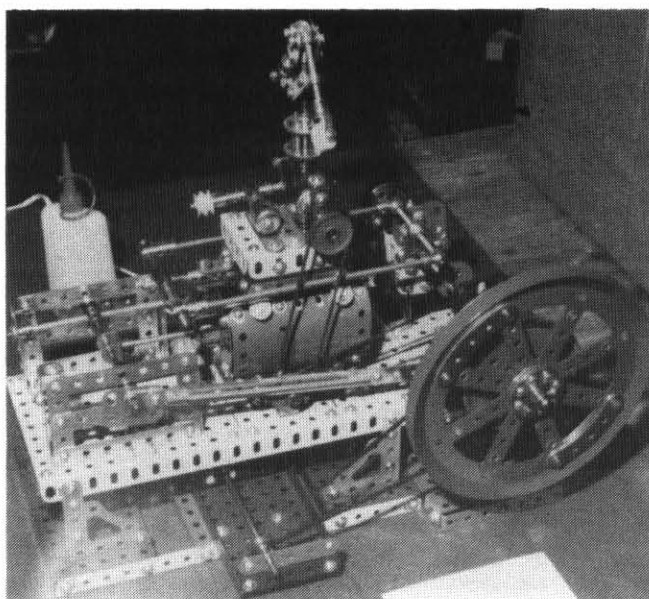
Vertanding pitch 38 (DP 38)

Het onderstaande artikel is een vrije vertaling van een verhandeling door prof. G. Spinnler en Dr. T.F. Haffter, gepubliceerd in Bulletin no.20/89 van de Amis Meccano Suisse (AMS). Het copyright berust bij AMS, die ons het artikel welwillend ter beschikking hebben gesteld. Vertaling door H.M. Elema.

De pagina-grote tabel die dit artikel begeleidt, is een handig hulpmiddel om voor alle ons bekende tandwielen DP 38 in elke combinatie de asafstand uitgedrukt in de $\frac{1}{2}$ " standaard Meccano gatafstand te bepalen en tevens hun overbrengingsverhouding. Deze tabel, die door de auteurs is verbeterd, is als volgt opgezet.

Zowel in horizontale als in verticale richting zijn de tandwielen met resp. z_1 en z_2 tanden gerangschikt naar toenemend aantal tanden. Boven de horizontale rij tandwielen z_1 staan aangegeven de onderdeelnummers van ermee corresponderende Meccano tandwielen en/of codes voor wielen van andere merken. Een verklaring van deze codes staat onder de tabel. Verder is de tabel door een diagonaal getrapte lijn in twee velden verdeeld.

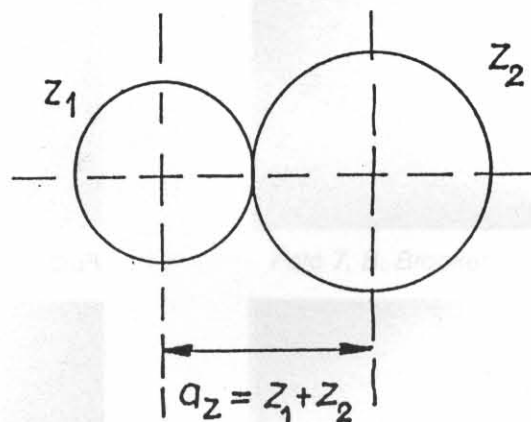

Het bovenste veld geeft voor elk paar tandwielen de afstand van de assen uitgedrukt in de $\frac{1}{2}$ " eenheid. De gebruikte formule luidt:

$$\text{asafstand} = \frac{z_1 + z_2}{38}$$

Alleen de verkregen -ongeveer- hele of halve asafstanden zijn in de tabel aangegeven.

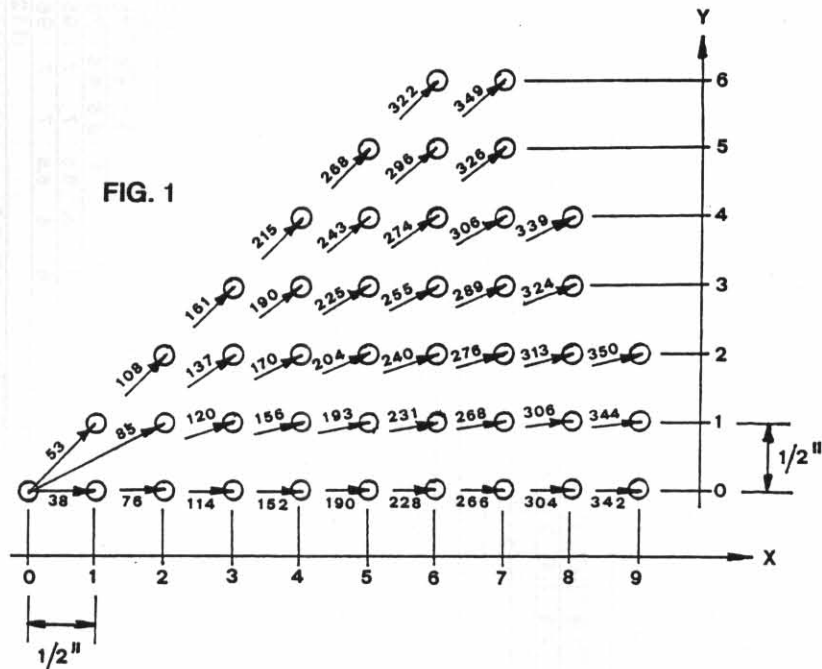

In het onderste veld staan de overbrengingsverhoudingen berekend volgens de formule:

$$u = \frac{z_2}{z_1}$$

Aan de hand van de voorgaande twee formules is het uiteraard ook mogelijk voor elk willekeurig stel tandwielen de asafstand (in 1/2") en de overbrengingsverhouding uit te rekenen en in te vullen in de lege vakjes.

Halve (standaard)gatafstanden zijn gemakkelijk te realiseren: Märklin bijvoorbeeld heeft verscheidene onderdelen (verbindingsstroken, e.d.) met gatafstanden van 1/4", dus de helft van een standaard gatafstand.

Bij bepaalde combinaties van tandwielen en rondsels krijgt men waarden tussen een hele en een halve gatafstand in, gebroken asafstanden dus. Om hiermee om te gaan, benaderen we de asafstand niet uitgedrukt in het aantal 1/2" eenheden maar in de som van het aantal tanden van de bewuste tandwielen: $a_z = z_1 + z_2$ (zie de tekening). Op figuur 1 is een netwerk van gaten te zien op verticale en horizontale afstanden van 1/2". Van het punt met $x=0, y=0$, dus het meest links gelegen gat, is de afstand tot elk ander gat als waarde van a_z aangegeven, waarbij een spreiding van plus en min 1 acceptabel is. Figuur 2 toont welke afstanden a_z bereikbaar zijn met sommige Meccano-onderdelen. Op figuur 3 zijn enige Exacto-onderdelen af-

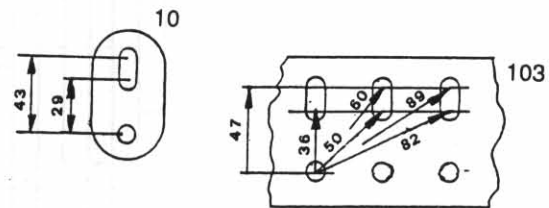
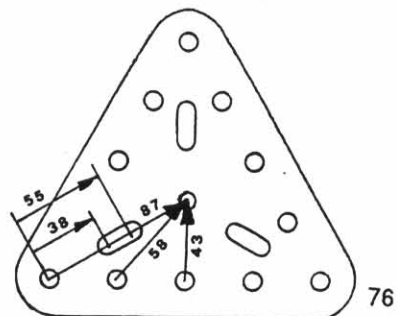
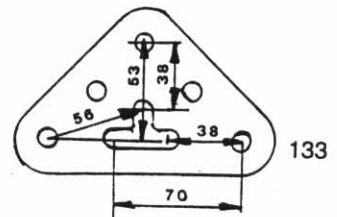
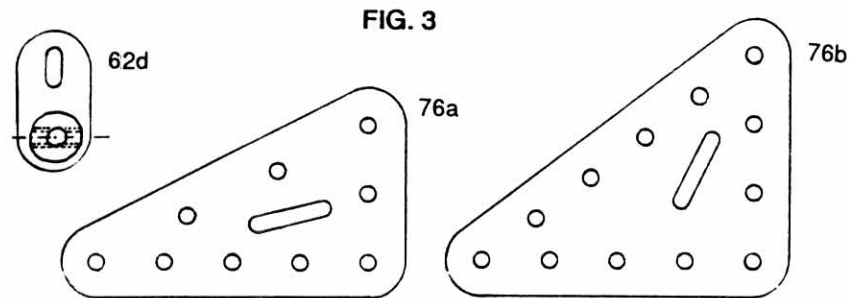

FIG. 2



gebeeld (korte kruk no.62d en driehoekige platen nos. 76a en 76b) waarmee eveneens gebroken standaardafstanden kunnen worden gerealiseerd. Zo kan men bijvoorbeeld met de korte kruk en de centrale lange gaten van de driehoekige platen een groot aantal combinaties maken met niet-standaard asafstanden.



Alle asafstanden zijn gebaseerd op DP38 zonder rekening te houden met verandingscorrecties. Sommige rondsels en tandwielen hebben n.l een verandingscorrectie (profielverschuiving) zodat de diameter van hun steekcirkel met de normale diameter overeenkomt. Men mag de asafstand dan niet met het werke-

lijke aantal tanden van het tandwiel berekenen, maar met het aantal tanden en de theoretische moduul. Wegens dergelijke verandingscorrecties is het in elk geval nodig om na de voorlopige keuze een praktijkproef te doen.

Buitenlandse bladen

door D. Ravestijn

De afleveringen 15 en 16 van Constructor Quarterly hebben weer de meest interessante inhoud. No.15 bevat beschrijvingen van maar liefst twee stoommachines, een model van Konkoly en Mandslay's Victorian "Table" engine, beschreven door Bert Love. Verder een interessant artikel van dr. ir. Boerdijk over de Chinese Chariot en een soortgelijk wagentje dat een kaart tekent! Een artikel over American Builder Outfits en tenslotte veel foto's en een globale beschrijving van de Southampton Giant Ball Roller van Tony Rednall. In aflevering 16 beschrijft Keith Cameron een heel leuke Showman's Engine voor een no. 5 - uitrusting! Verder beschrijvingen van een Fairground Octopus with revolving chairs, een gemotoriseerd kanon, een diesel Harbour Tugboat (eveneens van een no.5 - uitrusting), een One-Way Windmill en een Two-Party Machine. Brian Rowe wekt op om instructies te vragen voor zijn schitterende Davey Domestic Safety Steam Motor. Nadere bijzonderheden worden gegeven over het zware-assen-systeem van Argentinië, een Meccano Dynamomotor wordt beschreven; opmerkingen over een groot rollager, een interessant artikel over Meccano en schaalgrootte; een competition corner; Boerdijk over een Meccano planetarium in Asten; details over de Meccano-set voor kristal radio ontvangers en tenslotte diverse tips (rem, 30-tooth escapement wheel, een differentieel).

Ook het Meccanoman's Newsmag. blijft interessant. No.62 geeft weer een andere oplossing voor de Chinese South Pointing Chariot (met 14 x no.38), enkele opmerkingen over Meccanographs, een beschrijving van de Cedarapids Pitmaster (voor het vergruizen van steen) en enkele notities over het bouwen van modellen voor kinderen. Tenslotte een stroomschema voor een zichzelf opwindende klok en een duidelijke foto van een hond die is opgebouwd uit onderdeel 12b (+ bouten, moeren en onderleggingen!) Erg leuk! No.63 is wat magerder en geeft alleen wat globale aanwijzingen voor een stoom tractor, beschrijft een windmolen en geeft visuele bouwbeschrijvingen van enkele kleinere modellen (tractor, draaibank en een graafmachine). Verder notities over een level-luffing mechanisme, schokbrekers voor kleine en grote auto's, een flexibel aandrijfmechanisme, en modificaties voor de portaalkraan uit de no.10-set. Tenslotte aanwijzingen voor het voorkomen en opheffen van corrosie van zinken onderdelen.

AMS Bulletin 27 bevat een interessante discussie over het vastzetten van wielen en tandwielen met 1 of 2 bouten (wordt vervolgd), opmerkingen over wielen en koorden, vervolg no.11 van een artikelenserie¹⁾ van Georges Spinnler over de toepassing van werktuigbouwkunde op bouwdozen als Meccano (eve-

neens over het gebruik van 1 of 2 stelschroeven), foto's van kleinere en miniatuur-modellen, stroomschema's voor een spanningsregelaar en stroomschema's voor een automatisch reuzenrad.

The Transvaal Meccano Guild bevat alleen verslagen van gehouden bijeenkomsten (108-110) en slechte foto's van overigens soms heel leuke modellen (o.a. Meccanograph, balansmachine, auto, zonnestelsels, huisjes(!), scheepsstoommachine, versnellingsbakken).

The International Meccanoman, jan. '92, bevat een geëxpandeerde tekening van een telmachine van Louis Fongué.

Tenslotte The Canadian Meccanoman's Newsletter van dec. '91. Deze bevat naast clubnieuws en tentoonstellingsverslagen en aankondigingen, de beschrijving van een apparaat om strips te buigen, en een kerstboom in huiselijke sfeer (met stoel en haard). De speciale modellen-serie is verrijkt met no.5 een wegschaaf (met een interessant differentieel) en no.4, een robotarm (van Keith Cameron).

1) Pag 10/1 geeft de titels van de verschenen en nog te verschijnen hoofdstukken)

Leden spreken

Via het bestuur van het Meccano Gilde ontvingen wij een Memorandum van onze oud-secretaris, de heer *Freak Dijk*. Hieruit citeren wij het volgende: "Vandaag, Hemelvaarsdag 1992, is het tien jaar geleden dat we met Meccano voor het voetlicht kwamen op de Stoomdagen in Leek. Het regende erg zo nu en dan, en we zaten half in de paardestallen. Maar we hebben toch veel plezier beleefd aan deze expositie, de eerste van een reeks van volgende creatieve uitingen in groen, rood, blauw en blank blinkend Meccano. U als Bestuur van het MGN nog veel succes toegewenst met een zo bloeiend Gilde". Bij zijn briefje sloot de heer Dijk een brochure in met afbeeldingen van een systeem van optisch/electronische componenten, inclusief lasers en montageplaten (met gaten op 1 inch afstand). Hij eindigt zijn brief met: "De laserbundels presenteren licht, het Meccano-systeem in het zonnetje!"

Wij bedanken de heer Dijk, die een van de oprichters is van het Meccano Gilde, voor de warme en bijna dichtertelijke woorden die hij wijdt aan verleden, heden en toekomst van onze club.

Regionaal Nieuws

28 Mei: "Harreveld on Wheels"

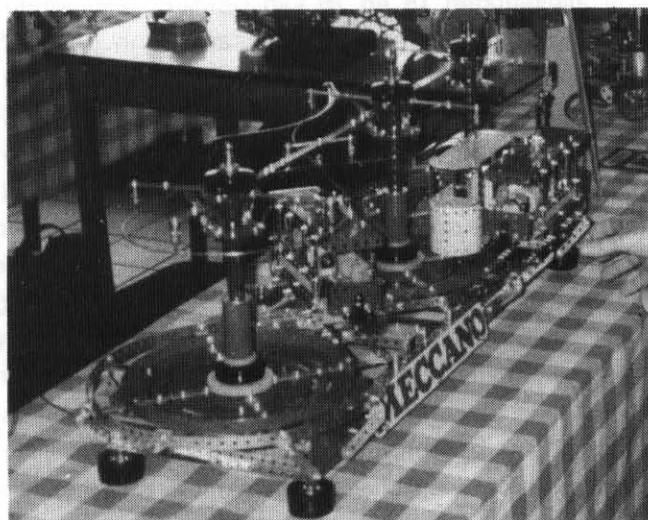

Op Hemelvaartsdag nam een deputatie van 10 MGN-ers onder "leiding" van R. Mikkers deel aan dit evenement dat plaats vond te Harreveld in de Achterhoek. Er was, naast een tentoonstelling, een grote verscheidenheid aan gebeurtenissen met als rode draad: het wiel, vandaar de naam van het feest. De verzorging, ook die van de inwendige mens, was prima. De bijgaande foto's tonen Evers met zijn dubbele "Bromo" stoommachine alsmede een overzicht van een deel van de tentoonstellingsruimte, met op de voorgrond de achtbaan (tram) van Elshof.

H.M. Kroon

23 mei: Kerk-Avezaath

Deze regionale bijeenkomst begon officieel om 11 uur maar al van 10 uur af heerste er toenemende drukte in het dorpshuis "De Avezaath". Ongeveer 30 tafels waren beschikbaar voor de circa 40 deelnemers en bezoekers. Met een gratis kopje -goede- koffie kwam men de zaal binnen door een Meccanopoort gebouwd door *Barnhoorn* uit Tiel, voorzien van passende opschriften (foto 1).

Er waren verscheidene mooie en interessante modellen. Zo had *Barnhoorn*, behalve de toegangspoort, ook een dubbele "Bromo" stoommachine meegebracht, volgens een ontwerp van ons lid G.J. Evers. *Ritsema* was er met zijn steeds weer boeiende "superfietser", de vliegende Chinese draak en zijn grote derrick-hijskraan. *Luske* met een containerkraan in aanbouw. *De Beer* met zijn al eens eerder vertoonde fraaie kaarten-schudapparaat en een machine waarmee een rol dubbel telpapier kan worden gesplitst in twee enkele rollen en vice-versa. Voorzitter *Anink* had materiaal bij zich uit het Documentatiecentrum (dat hij voorlopig beheert) en zijn goed gelijkende Garrard stoomlocomotief, spoor 0. *Sijnja* toonde voor het eerst zijn supermodel "Astrocinema" waarmee Jupiter en de beweging van zijn vier manen wordt gedemonstreerd. Helaas moest ik de samenkomst verlaten vóórdat het geheel feilloos functioneerde, maar het valt te verwachten dat aan dit model in een toekomstige aflevering van het Meccano Nieuws uitgebreider aandacht zal worden besteed.

De pas kort geleden lid geworden Meccanobouwers waren vertegenwoordigd door *Weststrate* met o.a. een Meccanograaf (foto 2) naar het door T. Rednall ontworpen en gebouwde voorbeeld, en door *Bongers* die een prachtige wipwatermolen, gebouwd in groen en rood, vertoonde (foto 3). Tot slot mijn excuses aan de leden waarvan ik de inbreng hier niet heb kunnen vermelden.

De afhaalregeling voor reizigers per trein voldeed uitstekend, de bijeenkomst was erg gezellig en nuttig voor menigeen, en daarvoor verdienen de organisatoren *H.M. Kroon* en *F. Dam* alle lof.

De volgende bijeenkomsten te Kerk-Avezaath zullen plaatsvinden op zondag 15 november 1992 en op zaterdag 15 mei 1993.

J.F.J. Willems



Foto 1: De toegangspoort



Foto 2: Weststrate's Meccanograaf (naar Rednall)



Foto 3: De molen van Bongers

Leden spreken

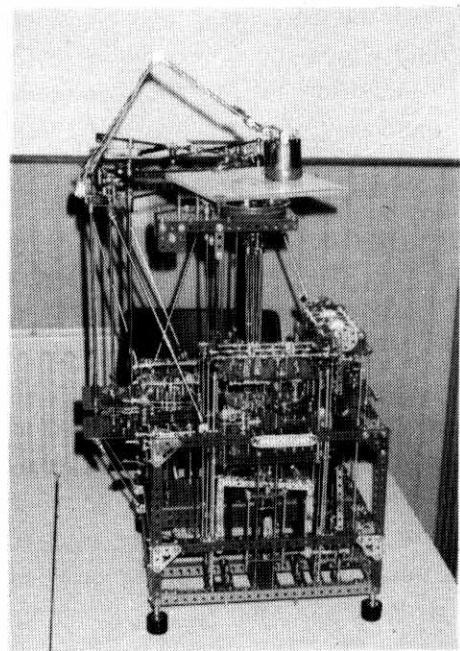
De Do-X uit Meccano Nieuws 9.3

door H.W.K. van der Woerd

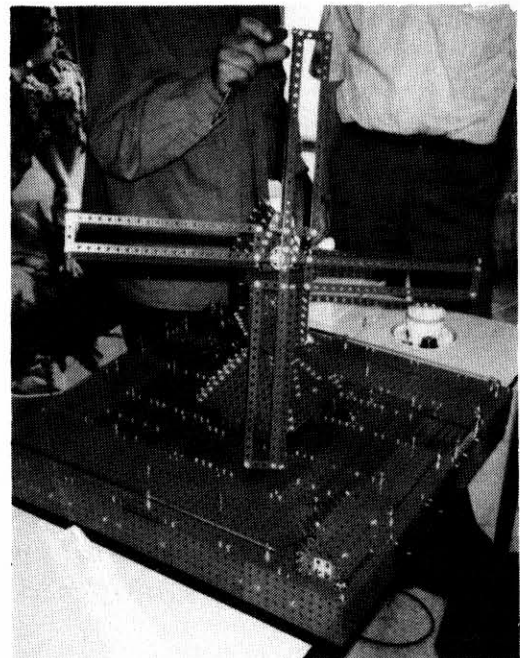
De foto in Meccano Nieuws 9.3, sept. 1991 (blz.55), bracht een golf van nostalgische gevoelens. Een model van de Do-X in Märklin is niet nieuw.

Als vliegtuigbouwer van professie (thans gepensioneerd) zal ik de details van deze grote vliegboot u besparen. Er zijn er 3 van gebouwd. Hij landde in 1930 op het buiten-Y in Amsterdam. De commandant van de vliegboot was de heer Christiansen. Ja, later kwam hij terug als commandant van het Duitse bezettingsleger in Nederland, maar toen als afgezant. Nu over het model. Voor de oorlog tijdens St. Nikolaas tijd, had de Bijenkorf twee grote speelgoedetalages aan de Damrakzijde, 7 meter lang bij 5 meter breed. Dus niet zo klein! De rechter was voor de meisjes (poppen, etc.). De linker aan de beurszijde was voor de jongens en vaders, veel Märklin met torens en bruggen, veel rijdende treinen in de spoorbreedte 0. Maar het belangrijkste voor mij was een groot model van de Do-X, gemaakt met de toenmalige metaalbouwdoos onderdelen in de kleuren rood en groen. Later verscheen er van dit model in de Märklin - catalogi verschillende malen een reclame-tekening. Ons lid J. Visser uit Emmeloord kwam een paar jaar geleden, met een kopie van dit prachtige model. Weet u wie de bouwer was van het originele model? De heer Buchwald jr. Pa was de legendarische vertegenwoordiger van Märklin in Nederland, de Fa. VEDEKA. Dat kon u allemaal niet weten.

(Onze excuses aan de heer van der Woerd voor de vertraging in het plaatsen van zijn bijdrage. *Red.*)

Advertenties

Te koop: Kleine sterke electromotoren 12 v DC, in Meccano-huisje, geheel ontstoord, ook voor R.C. (radio-control) f 100,- per 3 stuks, of f 35,- per stuk.

Info: H.M. Kroon, Oss, tel 04120-32296

Te koop: Electronische motorsturing servo's voor 2 amp - 4 amp - 8 amp, voor respectievelijk f 65,- / f 95,- / f 120,- gebouwd, doch geen servo-kabeltje. Info over radio-control en alles wat daar bij hoort: H.M. Kroon, Oss, tel 04120-32296

Ruil: "Het Gebruik van Meccano-Onderdelen" (Ned. editie 1932) voor een handleiding No. 4-7 uit de jaren '30. *Gevraagd:* Meccano Magazine, jaargangen 1963 en 1967. G.C. Van Straaten, Einsteinstraat 28-C, 3817 JT Amersfoort, tel. 033 - 614061 (tussen 19-21 u.)

For sale: should you or any of your Dutch Meccano colleagues be interested in BLUE/GOLD I can currently offer a much above average complete 'L' Outfit in Original Cabinet and complete to the 1936 Parts list ie. NO Loom Parts (other than the two wood rollers); Ring Frames instead of Channel Segments but a FULL complement of Braced Girders in addition to the Strip Plates. Manuals A-E, F-L, Standard Mechs & a photocopy of 'Meccano Parts and How to Use Them' also included. All Gold and Blue/Hatched parts are originals (mostly in much above average condition) but a few of the circular parts (eg. Face Plates & Wheel Flanges) have been resprayed. The outside of the cabinet is scruffy but internally immaculate. A UNIQUE OPPORTUNITY at Dfl 10,000 INCLUDING CARRIAGE to ANY adress in Holland.

The above is SUBJECT UNSOLD: if 'phoning the best time is around 11pm OUR time.

D.G. Stokes Esq. 33 Silverknowes Drive Davidson's Mains Edinburgh EH4 5LQ tel. 09 44 31 336 3232

Te koop: alle Meccano onderdelen in veelvoud + grote opbergkast + stoommachine + elect. motoren + transformatoren, etc. Totaal-prijs f 5.500. Niets afzonderlijk te koop.

C. Zee, Walcherseweg 226 4334 NB Middelburg. tel. 01180-13216.

asbran

Meccano Dealer van Noord-Nederland

Wij leveren dozen, motors, trafo's, losse onderdelen en voorbeeldboeken

Turfsingel 9 9712 KG Groningen

Tel.: 050 - 133461

Fax: 050 - 137001

MECCANO NIEUWS

**m
g**

VERENIGING VOOR METAAL-
CONSTRUCTIE MODELBOUW

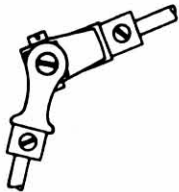

Jaargang 10 nummer 4
Winter 1992

Meccano Nieuws is het orgaan van de vereniging
"MECCANO GILDE NEDERLAND".
Dit blad verschijnt 4 maal per jaar.

Redactieadres: Klimop 11
9301 PK Roden
Tel. 05908 - 18129

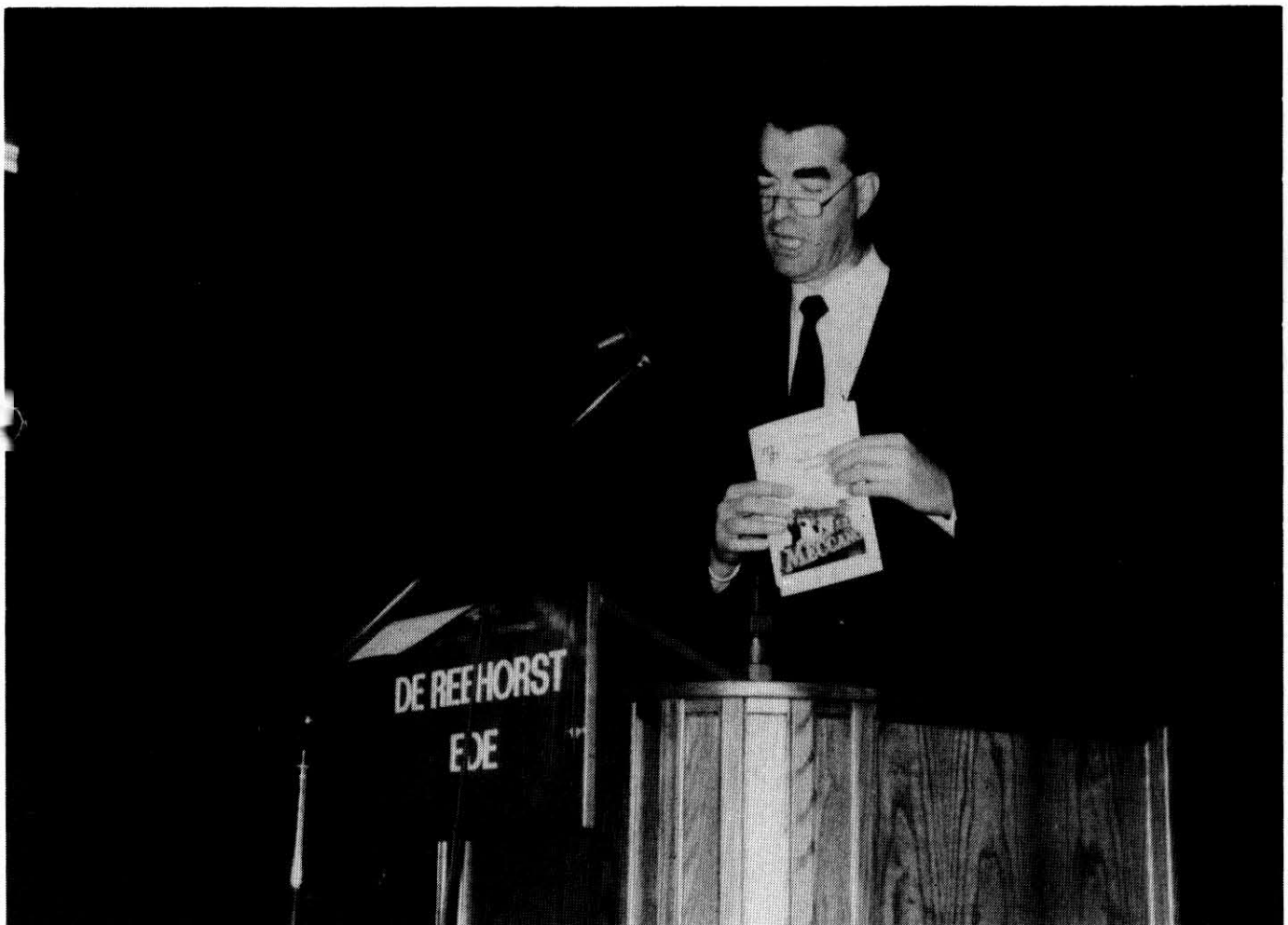

Presentatie van het Jubileumboek

In dit nummer o.a.: Lustrum 1992

Dikkere assen en sterkere kogellagers voor Meccano
Meccano schroefdraad en M4

Colofon

Meccano Nieuws is het orgaan van de vereniging "Meccano Gilde Nederland". Dit blad verschijnt 4x per jaar in een oplage van 700 exemplaren.

Redactie:

P.E. Duyff, tel. 05908 - 18129

Klimop 11, 9301 PK Roden.

H.M. Kroon, tel. 04120 - 32296

Kappeynestraat 41, 5344 KX Oss

J.F.J. Willems, tel. 08337 - 9525

Soerense Zand 7, 6961 LL Eerbeek.

Redactieadres:

Klimop 11, 9301 PK Roden, tel. 05908 - 18129

Realisatie:

Zetwerk : F. de Groot, Groningen

Drukwerk : Drukkerij Verweij, Wageningen

Distributie : K. Quast, A.G. Roozeboom, M.P.D. Sijnja

Losse nummers:

Losse nummers van "Meccano Nieuws" kunnen worden besteld bij de heer A.G. Roozeboom, A.Kroonweg 9, 6866 BL Heelsum.

Advertenties

Leden kunnen gratis advertenties van maximaal 6 regels zenden naar de redactie. Tarieven en voorwaarden voor niet-leden en advertenties op 1/8 pag. en groter op aanvraag.

Bestuur Meccano Gilde Nederland

Overzicht bestuursleden

Voorzitter: G.B. Anink, tel. 023-284877
Herenweg 144, 2101 MT Heemstede.

Ledensecr.: J.G. Kuijl, tel. 03465-64405
Mozartlaan 18, 3603 BH Maarssen.

Secretaris: P.J. Ploegmakers, tel. 05476-2451
Stationsweg 23, 7475 NM Markelo.

Penningm.: J.C. Balder, tel. 055-551971
Soerenseweg 111, 7313 EJ Apeldoorn.

Regio akt.: A.B.M. Elshof, tel 08340 - 35919
Pr. Alexanderstraat 104, 7009 AH
Doetinchem

Contributie

De contributie bedraagt f 35,- per jaar. Het verenigingsjaar loopt van 1 januari tot 31 december. Bij aanmelding is een entreegeld van f 5,- verschuldigd. Betalingen op gironummer 5484519, of rekeningnummer 42.35.36.680 AMRO bank, Apeldoorn; beide t.n.v. Meccano Gilde, Apeldoorn.

Documentatiecentrum

Het Documentatiecentrum van het Meccano Gilde Nederland wordt beheerd door G.B. Anink, tel. 023-284877 Herenweg 144, 2101 MT Heemstede.

Van de redactie

Het jaar zit er weer op. Met het verschijnen van dit nummer wordt het tienjarig bestaan van het Meccano Nieuws afgesloten. Het blad is vanaf het eerste nummer van eminent belang geweest voor de uitwisseling van informatie over modellen, exposities, koop- en verkoop en ga zo maar door. Maar het blad is meer dan de schakel tussen de leden onderling. Regelmatig komen bij de redactie vragen of een proefnummer verstrekt kan worden omdat er wel belangstelling is voor een lidmaatschap. Daarmee wordt ons blad een visitekaartje en het blad in de huidige vorm kan deze functie best dragen.

Het jaar 1992 zelf is voor de redactie van groot belang geweest. Door de uitbreiding van de redactie naar drie man is een goede basis gelegd voor de komende jaren. Het blijkt dat gelukkig nog steeds veel leden bereid zijn het een en ander op papier te zetten. Dat is een grote opluchting.

Dit alles brengt met zich mee dat het blad de komende jaren met vertrouwen tegemoet kan zien. Maar er is wel degelijk plaats voor verandering en verbetering. Dat zult u in 1993 wel zien!

P.E. Duyff

H.M. Kroon

J.F.J. Willems

N.B. Lezers, meldt u vóór 15 jan. 1993 voor deelname aan de 'Hobby Tech' te Den Bosch. Zie de Agenda.

Van het Documentatiecentrum

Plaatsruimte gebiedt mij om deze keer kort te zijn. Daarom zal ik u in het volgende nummer een samenvatting geven van wat er zoal in 1992 aan vragen is binnengekomen. Ook zal ik dan een overzicht presenteren van het materiaal dat nu in het centrum aanwezig is. Sommige vragenstellers hebben wij vrijwel onmiddellijk antwoord kunnen geven. Een aantal andere vragen is nog in behandeling. Informatie over Dux is in dank ontvangen: de vraagsteller krijgt zijn antwoord. Voor iedereen geldt: u kunt gerust bellen 's avonds tussen 20 en 22 uur en in het weekend tussen 12 en 22 uur.

Gerard Anink

Van het bestuur

Van de voorzitter

Terugblik op de jubileumviering

Het 10-jarig jubileum van het Meccano Gilde Nederland werd gevierd op zaterdag 5 september 1992 in De Reehorst te Ede. We hadden drie zalen tot onze beschikking: de bioscoopzaal voor de opening 's ochtends en enkele voordrachten in de middag, de grote zaal aan de kant van het parkeerterrein voor de modellen, en voor de "handel" een aparte zaal beneden bij de ingang van de bioscoopzaal.

Bij de officiële opening, om half elf, mochten we ons verheugen in een groot aantal - zo'n 250 - aanwezigen met veel feestelijke gezichten. Bij de zaalingang had iedereen een Meccanobrochure ontvangen met lot. Na het welkomstwoord van ondergetekende, in het bijzonder ook gericht tot de loco-burgemeester van de Gemeente Ede, de heer van Soest, trok deze eerst het winnende lot. De gelukkige bleek de zoon van ons lid T. van Tellingen uit Leverkusen (BRD) te zijn. Hij ontving een Meccano beginners-setje, beschikbaar gesteld door importeur Pyro BV, en werd vervolgens ingeschakeld bij het volgende gedeelte van de openingsceremonie. Oud-voorzitter Leo Steenvoorden werd verzocht naar voren te komen en vervolgens werd hem en van Tellingen jr. elk een gigantische Meccano-strip no.2, schaal 10:1, overhandigd. Leo's strip verbeeldde de afgelopen tien jaar en die van van Tellingen jr. de toekomst. De loco-burgemeester werd verzocht de beide strips - dus verleden en toekomst - door middel van een geweldig grote bout en moer met elkaar te verbinden.

De heer van Soest verwoordde in zijn toespraak het belang van een Gilde als het onze, waar iedereen de ruimte heeft om op eigen manier zijn hobby te beoefenen, tijdens de bijeenkomsten veel genoeg kan beleven aan de onderlinge contacten en in ontspannen sfeer met anderen over de hobby kan praten: zo had de spreker het die ochtend ervaren.

Tijdens de officiële opening werd voorts het jubileumboek overhandigd, waarbij Peter Duyff werd bedankt voor zijn geweldige inspanning om het boek toch nog op tijd voor elkaar te krijgen ondanks plotselinge ziekte van enkele van zijn mede-commissieleden. Wij zijn unaniem van mening dat het een echt gezellig Meccanoboek is geworden.

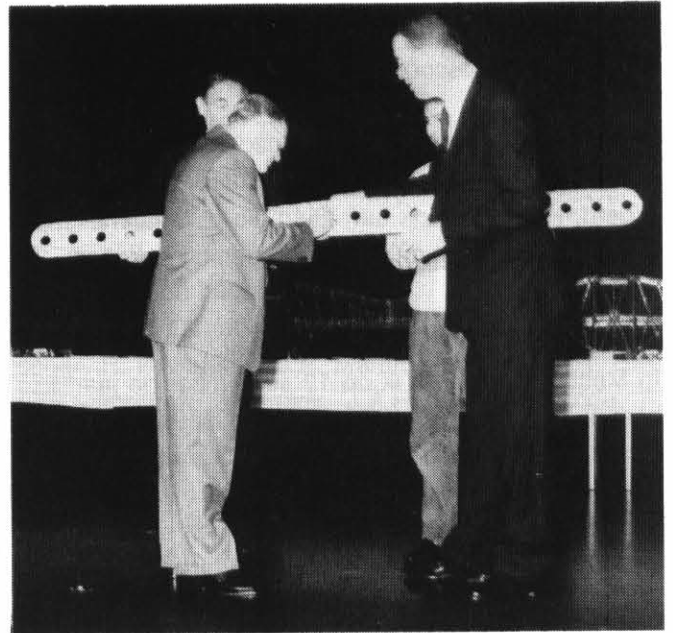

Verleden en Toekomst verbonden door loco-burgemeester Van Soest



Het publiek bij de opening

De modellenwedstrijd, die voor deze viering werd georganiseerd, werd kennelijk door velen op prijs gesteld. Een zeer groot aantal modellen van de meest uiteenlopende aard was tentoongesteld en daardoor had de jury bestaande uit de heren Steenvoorden, Klarenbeek en van de Ruit een ingewikkelde taak, waarvan ze zich met enthousiasme kweten. De prijsuitreiking, later op de middag, was een vrolijke boel: Pyro BV had voor de winnaars een aantal dozen Meccano beschikbaar gesteld en menigeen ging opgeto-

gen met een prijs naar huis. Meer bijzonderheden over deze wedstrijd vindt u elders in dit nummer, evenals over de beide voordrachten die eerder in de middag in de bioscoopzaal werden gehouden.

Voor de dames was er 's middags een bezoek aan het Luistermuseum, georganiseerd door Mevr. van der Woerd. Hartelijk dank aan allen die op enigerlei wijze aan het slagen van deze dag hebben bijgedragen.

Bijeenkomst te Mechelen

In Mechelen woonde ik op 12 september de jaarlijkse bijeenkomst bij in het Speelgoedmuseum. Er waren naast veel Belgische ook veel Nederlandse leden aanwezig. Het museum leent zich bij uitstek voor dit soort gebeurtenissen. In een heel eigen sfeer hebben we weer een gezellige Meccanomiddag ervaren, waarvan de organisatie in handen was van Harry Mariën. Een kort verslag met foto staat elders in deze (of misschien in de volgende) aflevering van het Meccano Nieuws.

Roden - 10 oktober

Hier beleefden we de opening van de Meccano-tentoonstelling in het Koetshuis. Op uitnodiging van de Culturele Raad van Roden had Peter Duyff daar een tentoonstelling ingericht die er zijn mocht. Van elke periode was er materiaal (dozen, motoren, handleidingen, enz.) aanwezig en overzichtsborden voorzien in de nodige toelichting. Natuurlijk waren er ook veel mooie modellen tentoongesteld. De opening werd bijgewoond door zo'n vijftig personen, leden en andere belangstellenden. Dit was voor mij een reden om tijdens mijn toespraakje enige uitleg te geven over de geschiedenis van Meccano en over ons Gilde. Als blijk van waardering werd mij door de enige aanwezige echte Meccano Robot (van Freark Dijk) een cadeau overhandigd, waarbij de Robot zelf een toespraak hield, erg geestig. Vervolgens kregen Peter Duyff en ik namens de Culturele Raad een Meccanotandelaar aangeboden (Handleiding 1), niet van metaal maar van echte chocola en rood/groen marsepein: er werd bij gezegd dat wij er als verzamelaars niets aan zouden hebben omdat je het kunt opeten. Zeer origineel, fraai en lekker. De openingshandeling zelf bestond uit het onthullen van een klok uit de blue/gold periode, die overigens wél de tijd van nu aangaf. De mooi gelegen gebouwen met de uitstekend verzorgde tentoonstelling en openingsbijeenkomst, gecombineerd met het prachtige, zonnige najaarsweer, maakten het een buitengewoon geslaagde en gezellige gebeurtenis. Komplimenten aan Peter en aan de hem assistierende dames van de Culturele Raad.

Soesterberg

In de week van 18 tot 25 oktober heeft Ab Ritsema met enkele collega's wederom een prima show ten beste gegeven: tussen de echte vliegtuigen hebben zij met veel enthousiasme de Meccanohobby 'gepromoot'. Gelukkig trok de expositie veel aandacht van het publiek, want niet alles ging van een leien dakje. Zo heeft Ab in de nachtelijke uren van woensdag 21 oktober de motor van zijn bergbaanlocomotief moeten vervangen. Bij een stijging van 9% en een eigen gewicht van 6 kilo was het na enige dagen op en neer rijden toch teveel geworden voor de motor. Maar niet voor Ab, die bovendien samen met Jan Westrate steeds aanwezig was. Jan toonde een aantal leuke modellen zoals zijn fraaie tekenmachine, scharensleep, hangende aap (vlgs. Roozeboom) en de Meccanokist, zoals afgebeeld op de Franse folder. Voorts zag ik de kraan van Schouwenaar (sr. en jr.). H. Gleybeek was er ook met veel materiaal, evenals Ben Visser met een nieuwe serie Franse dozen. Het spannende verhaal van de 's nachts vliegende draak van Ab maakte veel indruk, vooral op de jeugdige bezoekers.

Overig nieuws

Wij zijn van plan om in het voorjaar van 1993 een regionale bijeenkomst in Zuid-Limburg te organiseren. U wordt zo spoedig mogelijk over plaats en datum geïnformeerd.

Meccanogroeten, *Gerard Anink*

Van de ledensecretaris

OPROEP

Reeds nú zoekt uw bestuur per 1994 een nieuwe ledensecretaris. Belangstellenden kunnen met mij contact opnemen over de inhoud van deze interessante bestuursfunctie. U staat midden in de vereniging en er hoort ook nog een tekstverwerker bij!

MUTATIES IN HET LEDENBESTAND

Hieronder treft u aan de opgave van nieuwe leden van 5 mei tot en met 25 oktober 1992. Voorwaar een stevige groei!

777 P. Kruit, Stadhoudersweg 90A,
3039 CJ Rotterdam, tel 010 - 4665590

778 G.H. Jinkes de Jong, Valkeveenselaan 54,
1411 GT Naarden, tel 02159 - 42901

779 P.A.H. v.d. Harst, Hulst 60,
5662 TJ Geldrop, tel 040 - 863547

- 780 D.P. de Graaf, Oosterscheldelaan 16,
4328 EZ Burgh-Haamstede, tel 01115 - 2434
- 781 P.J.M. Cox, Dr Kuyperlaan 41,
8014 ZD Zwolle, tel 038 - 650104
- 782 S. Beemer, Beekstraat 4a,
7255 KS Hengelo Gld., tel 05753 - 3881
- 783 A.A.C.M.Gijselhart, Ridderlaan 8,
6584 CB Molenhoek, tel 080 - 584844
- 784 A. Meiboom, Molenweg 5,
1851 LG Heiloo, tel 072 - 334383
- 785 M. Oostvogel, Nieuwenhoornstraat 33C,
3082 VB Rotterdam, tel 010 - 4953140
- 786 L.H. van het Goor, Heikamp 25,
8091 RA Wezep, tel 05207 - 63038
- 787 D. Plat, Sluiswaardersweg 9,
4731 WD Oudenbosch, tel 01652 - 18744
- 788 J. de Booij, Harteveltstraat 16,
2586 EL Scheveningen, tel 070 - 3559430
- 789 A.A. Landman, Wageweg 51,
1811 MK Alkmaar, tel 072 - 111768
- 790 P. Brassem, Laplacestraat 24,
1098 HW Amsterdam, tel 020 - 6939159
- 791 Parizel, Beukenlaan 4 App. 1A bus 28,
B-2020 Antwerpen, tel 03 - 8282805
- 792 M.M. van Rhijn, Tegelseweg 157,
5912 BD Venlo, tel 077 - 517217
- 793 P.D. Alta, Pr. Hendriklaan 92,
3743 KC Baarn, tel 02154 - 16799
- 794 P. v.d. Aar, Schulpweg 102,
1951 JB Velsen-Nrd., tel 02510 - 28865
- 795 H.T.M. Meeusen, Bastion 53,
6901 NT Zevenaar, tel 08360 - 23117
- 796 M.W. Colijn, De Fazant 7,
2761 SZ Zevenhuizen, tel 01802 - 3215
- 797 F. Mastik, Pb 21484,
3001 AL Rotterdam, tel 010 - 4125803
- 798 G.J. de Zwart, Frederikslaan 20,
7316 DP Apeldoorn, tel 055 - 223738
- 799 van Hemeldonck, Fr. de Merodeplein 3,
B 2600 Berchem België, tel 0932 - 3 - 2306250
- 800 L. Krabbendam, Talingstraat 17,
4451 DS Heinkenszand (Z), tel 01106 - 3698
- 801 C. Schippers, Rolandseck 99,
6865 AE Doorwerth, tel 085 - 341947
- 802 H.J.H. Bosveld, Korenbloem 99,
6922 GL Duiven, tel 08367 - 67594
- 803 N.J. Cranendonk, Brabis 16,
5641 JV Eindhoven, tel 040 - 815539
- 804 H.W. Kruiper, Aar v.d. Werfhorstsingel 30,
8101 ZK Raalte, tel 05720 - 52420
- 805 G. Tankink, Aagtemanweg 2,
7135 KC Harreveld, tel 05443 - 72416
- 806 R. van Slooten, Skepersloane 8,
9263 TR Garijp, tel 05117 - 1696

- 807 G.J. v.d. Linden, Menneweg 2,
2171 JA Sassenheim, tel 02522 - 12599
- 808 C. Lavooij, Meander 55,
1181 WN Amstelveen, tel 020 - 6458739

Tot ons leedwezen zijn de volgende leden gestorven:
J.J. Hastman, J.Th. van Galen, G.J. van Slooten, Rzn,
H.J.M. Koppers

Voorts hebben bedankt:

C. Zijl, T.P. Dubbeld; per 1 januari 1993: A.J.D. Vis-
scher, H. Bronsema, J.A. Maters, K.O. de Jong, D.A.
Leeuwenburgh, J. Smink, J.A.H. van der Zande, P.
Alkemade.

Wegens wanbetaling zijn de volgende personen door-
gehaald:

J. Droogsmas, F. Rütter, S. Sijstra, P. Dehennin.

In ons ledenregister zijn de volgende nieuwe adresge-
gevens opgenomen:

- R. Valkema, Korenbloemlaan 35,
2343 VB Oegstgeest, tel 071 - 173927
- H. Mariën, nieuw tel.nr.: 0932 - 15 208261
- H. Kuijter, Arnhemsepoort 71,
6851 AA Huissen, tel 085 - 252407
- A. van den Berg, Mr. P.J. Oudsingel 167,
6836 PM Arnhem, tel 085 - 232410
- H.L. Bakker, Leeuwerikstraat 23,
2352 ER Leiderdorp, tel 071 - 890665
- A.G.A. van Brussel, Spaargarenstraat 18,
2341 JW Oegstgeest, tel 071 - 173476
- J. van der Draai, Florijn 28,
1628 RK Hoorn, tel 02290 - 37040
- Mignot, Paltrokstraat 5, 1911 XM Uitgeest,
J.B. Stienstra, De Bisweide 70,
5971 AZ Grubbenvorst, tel 077 - 663340
- C.J. Trommel, verbeterd kengetal, 01899 - 15295
- H. Huizing, Houtdraaijerstraat 8,
1825 AL Alkmaar, tel 072 - 617446
- H.W. Jacobi, Parklaan 35,
2171 EB Sassenheim, tel 02522 - 14242
- L.H. Meijerink, Bos en Duin 21,
2061 VN Bloemendaal, tel 023 - 274032
- H. v.d. Berg, nieuw tel.nr.: 05900 - 13082

Na deze grote hoeveelheid mutaties is de ledenstand
als volgt:

Ledenbestand per: Publicatie in:	16-08-92 M.N.10.3	25-10-92 M.N.10.4
Hoogste lidm. nummer:	801	808
AF:		
Bedankt:	-90	-100
Overleden:	-31	-35
Met onbek. best. vertr.:	-2	0
Wanbetaling:	-53	-57
Herinschrijving:	1	1
Niet uitgegeven nummer:	-3	-3
	-----	-----
Subtotaal AF	178	194
	-----	-----
TOTAAL AANTAL SENIOREN	623	614
Gezinsleden	10	10
	-----	-----
TOTAAL AANTAL LEDEN	633	624

Uw ledensecretaris J.G. Kuijl

Agenda

Regiobijeenkomsten

9 januari: Zoetermeer

Regionale bijeenkomst in de Jonker, Jonkerbos 260 te Zoetermeer. Aanvang 10.00 uur.
Inlichtingen: L.M. Steenvoorden. tel. 079-423389

23 januari 1993: Wageningen

Op zaterdag 23 januari 1993 wordt in zaal de Avondwake, Hoevestein 217 te Wageningen een regionale bijeenkomst georganiseerd voor Gelderland e.o. De aanvang is om 10.00 uur en de sluiting zal om 16.00 uur zijn. De zaal is goed bereikbaar met openbaar vervoer. Inlichtingen: tel. 08373-18558.

6 februari: Ede

Het bestuur van het Meccano Gilde Nederland nodigt U uit voor de algemene ledenvergadering op zaterdag 6 februari. Deze wordt gehouden in de Reehorst. De zaal is open om 10 uur. Aanvang vergadering 11 uur, tot ziens. Inlichtingen: tel. 05476-2451

13 maart: Leek

Op zaterdag 13 maart regionale bijeenkomst voor het Noorden in Hotel Leek te Leek. De zaal is open vanaf 13 uur. Inlichtingen: Peter Duyff, tel. 05908-18129

3 april: Amstelveen

Op zaterdag 3 april regionale bijeenkomst in het Trefcentrum aan de Lindenlaan te Amstelveen, in de bocht tegenover de H.Geest Kerk. Zaal open om 10 uur. Een beperkte keuken is aanwezig.
Inlichtingen: H. van der Woerd. tel. 020-6451329

15 mei: Kerk-Avezaath (zaterdag)

5 juni: Zoetermeer

2, 3 en 4 juli: Skegness

In het eerste weekeinde van juli wordt in Skegness, Engeland weer de internationale expositie SKE-GEX'93 gehouden. Inlichtingen: tel 04120-32296.

3 en 4 september: Henley on Thames??

11 september: Hengelo (O)

25 september: Mechelen - B

16 oktober: Ede

7 november: Kerk-Avezaath (zondag)

20 november: Zoetermeer

Let wel: nadere gegevens komen in het volgende Meccano Nieuws

Gebeurtenissen

1 maart - 1 november

De 'Stg. Gouden Handen' te 'S-Heerenberg, een van de grootste recreatieve centra in ons land, houdt een Meccano-tentoonstelling. Informatie: A.B.M. Elshof, tel 08340-35919.

7, 8 en 9 mei: 's Hertogenbosch

In de Brabantthal wordt op 7, 8 en 9 mei een 'Hobby Tech' gehouden met deelname van het Meccano Gilde Nederland, mits daarvoor voldoende belangstelling bestaat. Meldt u vóór 15 januari a.s. voor deelname bij H.M. Kroon, tel. 04120-32296. De deelname moet actief zijn, dus werkende modellen en bezig zijn met bouwen! U kunt deze 'Hobby Tech' beschouwen als een goede vervanger van de vroegere 'Techniek in vrije tijd.' (Jaarbeurs, Utrecht). Deelnemers kunnen op alle drie de dagen rekenen op een autovergoeding van 15 ct/km.

20 - 22 mei: Stoomfestival Almere

De grootste in Nederland, jaarlijks 16 hectare techniek bijeen op één terrein!! Van stoomwals tot modelboot, van hovercraft tot brandweerauto. Een grote dynamische technische tentoonstelling met vele demonstraties en shows. Daarom, als u graag modellen aan 30.000 geïnteresseerde techneuten wil laten zien of demonstreren, moet u even bellen naar Han Schouwenaar, tel. 036-5315849.

Medio oktober: Soesterberg

Deelname aan de jaarlijkse expositie in het Militair Luchtvaart Museum is in beperkte mate mogelijk. Voorwaarde is de verplichting om enige dagen aanwezig te zijn. Nadere inlichtingen: Ab Ritsema, tel. 035-211965.

Meccano Nieuws 11.1

Het volgende nummer zal in de tweede week van maart 1993 verschijnen. Uiterste datum voor het inleveren van kopij en advertenties: 1 februari 1993.

Brieven van leden.**Meccano-stropdas**

Zoals U allen weet heb ik eerder dit jaar bij U geïnformeerd naar de belangstelling voor het opnieuw uitbrengen van de Meccano-stropdas. Het aantal feitelijk reagerende mensen was erg laag. Toch heb ik de indruk dat er vrij veel belangstelling voor bestaat. Dat is ook gebleken tijdens mijn bezoek aan Skegex '92 deze zomer.

Vandaar dat ik alle Meccano clubs gevraagd heb -via hun secretariaten- mij in december te laten weten, in welke mate bij hen belangstelling bestaat. Ook hier in Nederland wil ik opnieuw naar Uw belangstelling vragen, dan wel naar die van de Meccano-achterban, die voor U een 'vaderdag' cadeau zoeken. Ik vraag U dan ook mij (opnieuw) *schriftelijk* te willen berichten dat U belangstelling hebt voor de stropdas. De geraamde kosten zullen f32,50 bedragen. *Indien U Uw belangstelling hebt kenbaar gemaakt dan houdt dat in dat U bij realiseren van de produktie ook het door U bestelde zult afnemen!* Let wel, ik doe een laatste poging om de geliefde stropdas nog eenmaal voor U te laten maken.

J.H. Schurink

Burg. A. Bontekoelaan 12
7437 CR Bathmen

Lustrum 1992**Tien jaar Meccano Gilde Nederland**

of

De droom van een maakbare wereld

door Leo van Grunsven

(De heer van Grunsven is historicus en uitgever. Op uitnodiging van ons bestuurslid J.G. Kuijl maakte hij onze lustrumviering mee en schreef hij onderstaande indrukken en bespiegelingen voor ons op.)

De jongetjes op de omslag van het Jubileumboek *10 jaar Meccano Gilde Nederland* herken ik: keurig in pull- en slipover, met gepoetste schoenen en een scherpe scheiding in het korte haar. Zo zie je ze vandaag de dag niet meer. Deze knapen stammen ontegenzeggelijk uit de periode toen de 'degelijke soberheid van de weder-opbouwjaren' krachtig door Nederland rondwaarde. Dat zijn toevallig de jaren waarin ik opgroeide. Voor Dinky Toys hoefde ik als kind de deur niet uit; daar hadden we er een paar van in huis. Maar voor Meccano moest ik mooi-weer spelen bij een buurjongen. En die speelde zijn monopolie weer zo hautain uit dat ik nog jarenlang de pest had aan hem en dus aan zijn speelgoed.

De uitnodiging om als buitenstaander eens een kijkje te komen nemen op de jubileum landdag van het gilde en daar liefst ook nog iets over op papier te zetten, aanvaardde ik daarom niet dan met grote aarzeling. Maar na het talmende ja-woord gedroeg ik mij zoals van mensen verwacht mag worden die al in hun vroegste jeugd geleerd hebben dat alleen de zon voor niks opgaat: ik bereidde mij ernstig voor. In mijn geval betekende dat de gang naar het naslagwerk. En niet èëntje: toen de degelijke Winkler Prins (zevende druk) het liet afweten - zowel onder het lemma *Meccano*, als onder *Hornby*, *Frank* - kwamen de frivole Grote Spectrum Encyclopedie en de prestigieuze Academic American op tafel. Maar ook die keuren het fenomeen geen woord waardig. En de Dikke van Dale (tiende druk, toegegeven) hult zich al evenzeer in een pijnlijk stilzwijgen.) Geen wonder dat op de landdag zo nu en dan een echo van miskennen viel te beluisteren.

Zoals ware meccanisten er pas ècht zin in krijgen als het materiaal zijn spreekwoordelijke weerbarstigheid toont; zo komen literatuurvorsers pas goed op gang wanneer ze dreigen dood te lopen. Na de naslagwerken kwam dus de Nederlandse letterkunde uit de kast. Schrijfsters konden daarbij gevoeglijk onaange-

roerd blijven: Meccano leek mij een puur masculiene aangelegenheid. En onder de schrijvers waren er maar drie, bij wie ik een fascinatie met een gedisciplineerde handelswijze vermoedde: Hermans, Kousbroek en Mulisch. Gelukkig niet de minsten in de bent, maar helaas ook nogal produktief. Hun gezamenlijk werk loop je op een avondje niet even door. Als mijn navorsing dan ook niet meer oplevert dan èèn direkte verwijzing, mag de meccanist daar niet uit concluderen dat hij er, òòk in de letterkunde, maar bekaaid af komt: ik heb vermoedelijk veel over het hoofd gezien.

Maar ik doe ook vondsten.

Bij Mulisch stuit ik op een uitspraak van Apollinaire die mechanische bouwsels *de moederloze dochters van de man* noemt. En zonder het gilde nou aan te bevelen zichzelf diepte-psychologisch de maat te nemen: wordt er niet heel wat afgeknutseld vanuit de verborgen drijfveer om iets in de wereld te zetten zonder tussenkomst van de vrouw?

Maar alleen bij Hermans is het echt raak:

Thuis monster ik de inhoud van mijn kleine meccanodoos. Het is een meccanodoos van het kleinste type, het laagste nummer, waar je niet veel meer dan een molentje of een kruiwagen van bouwen kunt (1).

Zelfs voor een volslagen leek als ik was het duidelijk dat Hermans hier een beklagenswaardige omstandigheid schetst, maar hòe armzalig een *laagste nummer* wel is, begrijp ik pas na de landdag 1992: Meccano blijkt sowieso een gevecht tegen de dictatuur van het materiaal, maar als je dat laatste ook nog maar mondjesmaat tot je beschikking hebt, wordt het helemaal een onmogelijke opgave.

De gesprekken die uiteenlopende gildeleden mij welwillend toestaan, onthullen veel klein leed en grote politiek. De teloorgang van Meccano Liverpool wordt geweten aan zowel de pre-Thatcheriaanse opstelling van de Engelse vakbonden als de post-Thatcheriaanse toetreding tot de EG. Minstens zo plausibel lijkt mij de verklaring dat de pyramidale structuur van de vraagzijde Hornby de das om heeft gedaan (en dat al zijn navolgers alsnog zal doen). De brede vraag naar (en aanwezigheid van) de lage nummers dwingt de producent tot het aanbieden van een smalle top van kostbare hoge nummers, waarnaar onvoldoende vraag is. Met een scheef oog naar de plezierjachtenbranche, ontkom ik er niet aan die verklaring achteraf in twijfel te trekken.

Thuisgekomen loop ik nog even de folders door die ik in het voorbijgaan bij elkaar heb gegrist. Het mooist vind ik het gele A-5je van Tony Rednall. Zijn *Enigma Industrial Robot* vond ik als model al hoogst attractief, maar zijn schriftelijke toelichting is vertederend. Twee vooroorlogse Engelse broers die eendrachtig een moederloze dochter tot leven brengen en daar met kunst en vliegwerk een naam aan weten te geven die elk na-oorlogs jochie onmiddellijk associeert met de cloak-and-dagger heroïek van WO II. En die hun robot dan ook nog opzadelen met het klassieke probleem dat wereldwijd bekend staat onder de naam *de toren van Hanoi* (2).^{**})

Meccano moet dus blijven. Het blijkt een opslagplaats van traditionele deugden, vaardigheden en kennis. Het omarmt probleemloos de computer. En het slecht moeiteloos grenzen binnen de EG. De toeloop van de jeugd zou dus gegarandeerd moeten zijn. Maar wie wil er nog pull-, cq slipover aan? En daarbij zijn schoenen poetsen en zijn haar in een scheiding leggen? Erger nog; wie wil er zitten op een balk, gevormd door de letters *MECCANO*, waarbij de laatste letter *O* zich al lijkt voor te bereiden op de nabije ineenstorting?

Tegelijk met het gilde kwam het CDA in Ede bijeen. Ook daarvoor waren de vooruitzichten ooit somber, Nu is het de grootste partij van Nederland. Er is dus hoop.

1. Hermans, Willem Frederik: 'Een wonderkind of een total loss'. Amsterdam 1967

2. Delft, Pieter van, en Botermans, Jack: 'Puzzels uit de hele wereld'. De Meern, 1984

Aantekeningen van de redactie:

^{*}) Maar volgens de twaalfde druk: 'Meccano: naam van een bep. soort van werktuigkundig - constructief kinderspeelgoed'.

^{**}) Het bovengenoemde 'gele A-5je' geeft een beknopte toelichting op de 'Enigma' robot. De taak die deze robot verricht is het oplossen van een aloud probleem genaamd: 'Toren van Hanoi'. Hierbij moet een kegel opgebouwd uit schijven worden overgebracht van plaats A naar plaats B. De regels zijn: slechts één schijf per beweging, en: een grotere schijf mag nooit op een kleinere worden geplaatst. C is de enige plek die als (tijdelijke) parkeerplaats mag worden gebruikt. Het is gebleken dat voor een kegel van 5 schijven minimaal 31 aparte bewegingen nodig zijn!

Lustrum 1992

De voordrachten, de modellenwedstrijd, de overige modellen

door J.F.J. Willems

Voordrachten

De feestelijke opening van onze lustrumviering werd uitvoerig beschreven in de rubriek 'Van de voorzitter'. Maar, er was natuurlijk veel meer te beleven. Na de middag, om half twee, hield ons lid *H.A. van Oosterhout* in de bioscoopzaal een praatje over het Meccano 'X'-systeem dat van 1932 tot 1936 op de markt is geweest. Het was bedoeld als antwoord op het Duitse 'Trix' dat via het machtige Woolworth's winkelconcern de Engelse markt grootscheeps was binnengedrongen. Maar het 'X'-systeem was slechts een kort leven beschoren. Het enige overblijfsel was tenslotte de 'X' uurwerkmotor, die als de bekende 'Tovermotor' aan het assortiment van Meccano werd toegevoegd.

De tweede voordracht werd gehouden door de heer *A.E. Keck* over de 'andere' systemen. Hij sprak vooral over 'Trix' omdat hij daarbij vroeger nogal betrokken was geweest. Toen hij in Nederland niet genoeg onderdelen kon bemachtigen, trok hij zelf naar Neurenberg en wist door dries en vastbesloten optreden tegen de fabrieksportier door te dringen tot de 'Trix' verkoopdirecteur. Deze beloofde de energieke jongeman met een grote hoeveelheid onderdelen! Vervolgens sprak de heer Keck nog kort over Temsi, Märklin en de nieuwe merken uit Tsjecho-Slowakije en de voormalige DDR.

Ik wil hieraan nog toevoegen, dat aan de versiering van de zaal niet weinig werd bijgedragen door een circa zeven meter lang model van de bekende brug over de Firth of Forth, dat op de achtergrond van het podium stond opgesteld. Dit kolossale bouwwerk is van *L.J. Visser* (alias 'De bruggenbouwer'), die met zijn lidnummer 25 al tien jaar actief is en bovendien van 1990 tot 1992 in het bestuur heeft gezeten.

De modellenwedstrijd

Er waren bij deze wedstrijd prijzen te winnen in vier categorieën. Deze staan hieronder vermeld samen met de winnende modellen, geselecteerd door de jury bestaande uit de heren *Steenvoorden*, *Klarenbeek* en *Van de Ruit*.

1. Modellen naar bestaand voorbeeld

- 1^o prijs: *P. Leemans* (Leiden) - een mechanische schop, aangedreven door een Meccanostoommachine.
 2^o prijs: *J.W.B. van der Avoort* (Reuver) - een prachtige Eiffeltoren in oranje en blauw gebouwd van het Tsjechische merk 'Merkur'.
 3^o prijs: *J.A. Weststrate* (Voorschoten) - stoomgedreven motorfiets.

2. Modellen naar gemodificeerd voorbeeld

- 1^o prijs: *W.D. van der Kley* (Emmen) - een schitterend model van de oceaanstomer ss 'Hornby' in blue/gold, compleet met verlichting, dansmuziek, misthoorn, sleepboten en een zeer realistische deining.
 2^o prijs: *J. Cremers* (Sittard) - een volledig werkend model van een ouderwetse werkplaats, waarin de machines via een centrale as en drijfriemen door een enkele motor worden aangedreven.

3. Modellen naar eigen ontwerp

- 1^o prijs: *P.A.H. van der Harst* (Geldrop) - 'Simplex' automobiel uit 1912 (USA), een verbazingwekkende prestatie van iemand die pas zes maanden geleden met Meccano is begonnen.
 2^o prijs: *H.A. Schuur* (Emmen) - Een zeer goed gelijkende diesellocomotief (NS 6405).
 3^o prijs gedeeld door:
A.G. Roozeboom (Heelsum) - Fakir op vliegend tapijt, een fantastisch sprookje uitgevoerd in Temsi.
B.N. Krom (Haarlem) - Zijn fraaie Shay-locomotief (zie M.N. 10.2).

4. Modellen gebouwd door junioren

Uit de weinige inzendingen bekroonde de jury 'Koning Meccano' van *Boudewijn Kuyt* (Maarssen).

Overige modellen

Zoals de Voorzitter al schreef: er waren zeer veel modellen meegebracht. Ik kan daarvan hier maar enkele noemen en moet verder verwijzen naar de foto's. Veruit het belangrijkste is dat alle modellen met zorg en toewijding zijn gebouwd., en dat mensen zoals ik er met ongelofelijk veel plezier naar hebben gekeken en met de bouwers hebben gepraat.

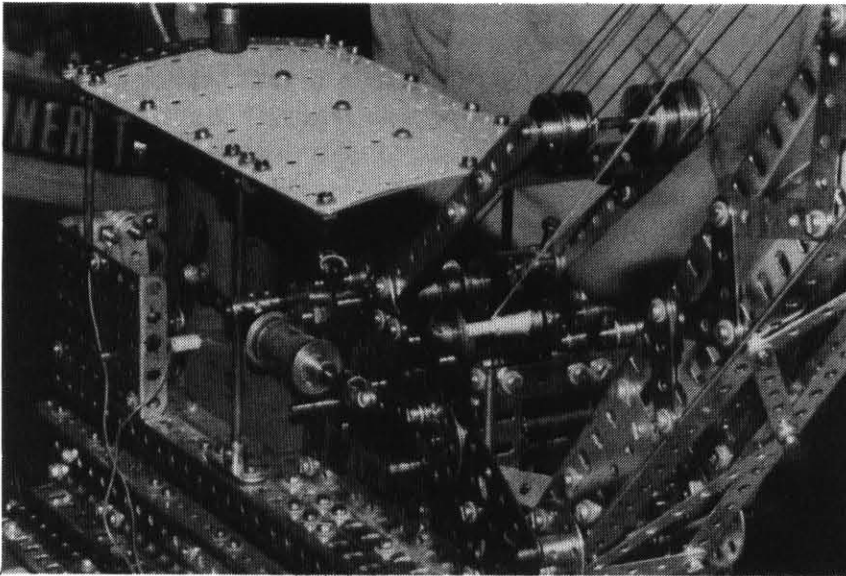

Uiling's spoorwegongevallenkraan

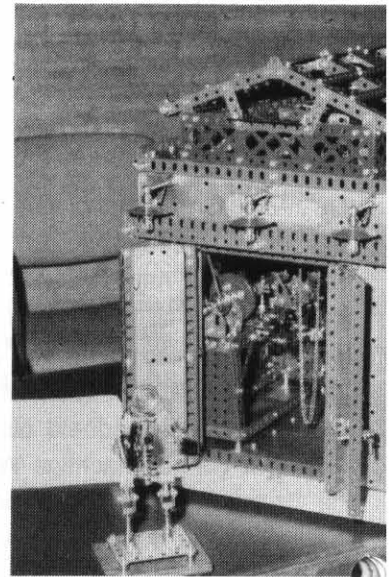

Werkplaats en Meccano sportlui

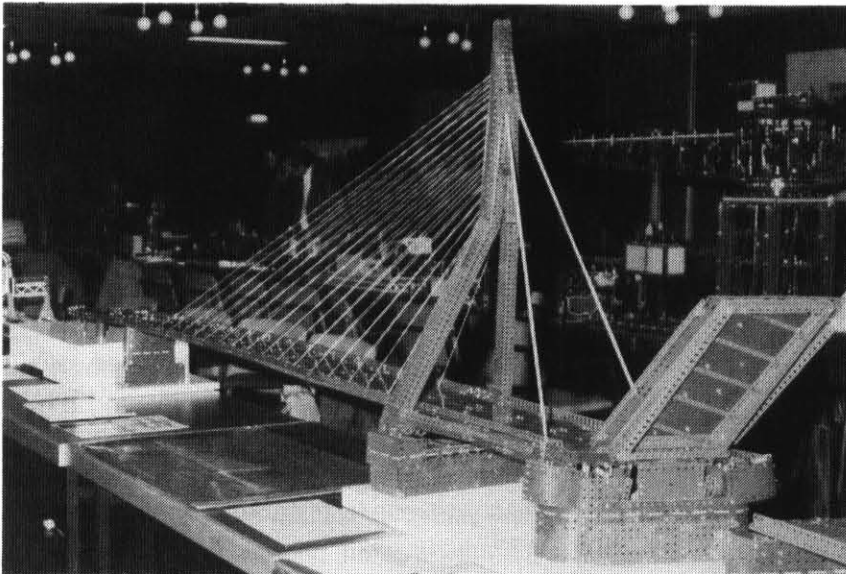

Erasmusbrug te Rotterdam - Nijs

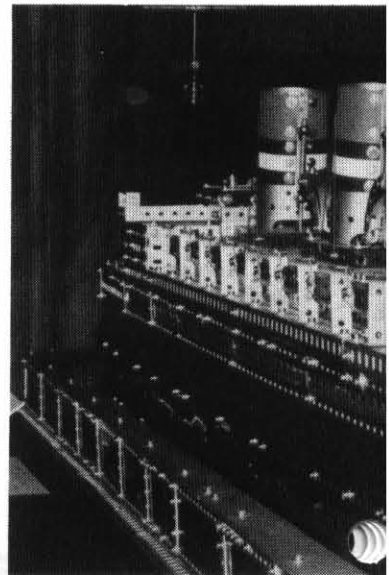

ss 'Hornby' - Van der Kleij

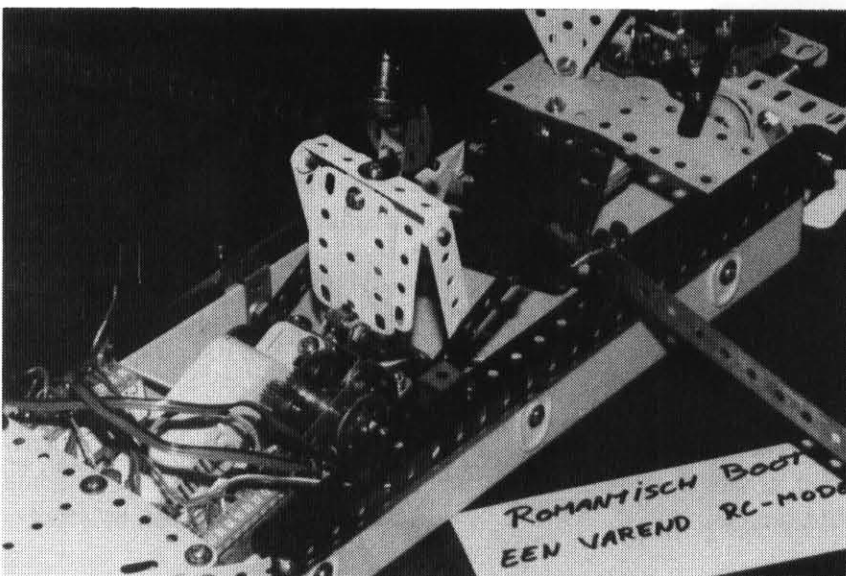

Romantisch en echt varend roeibootje van R.Roozeboom



Hr. Keck met zijn Trix modellen

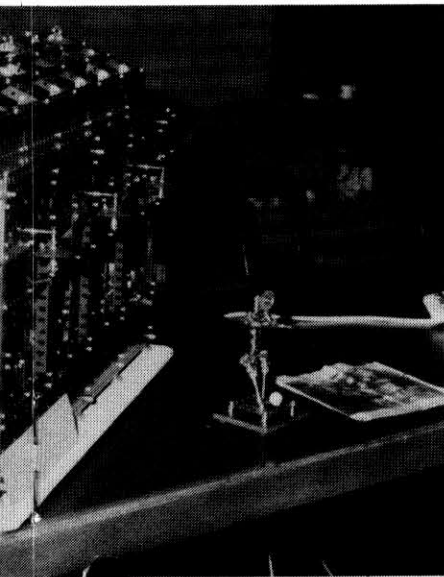

Cremers



Bewondering voor de mechanische schop van Leemans

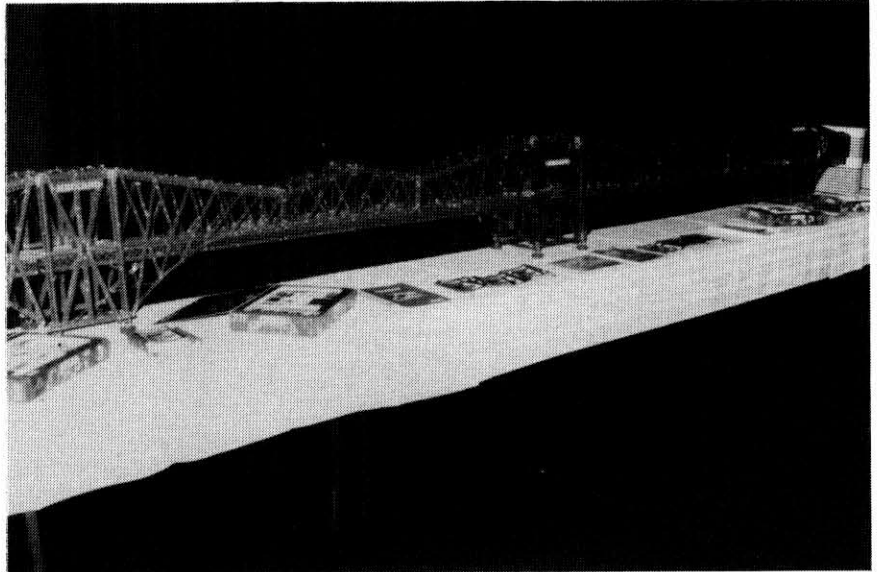
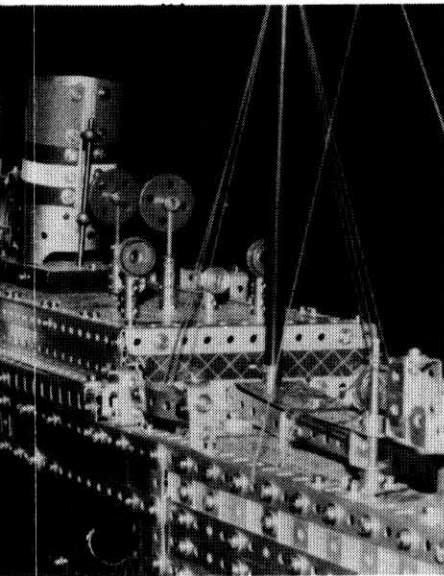

Visser's brug op het podium

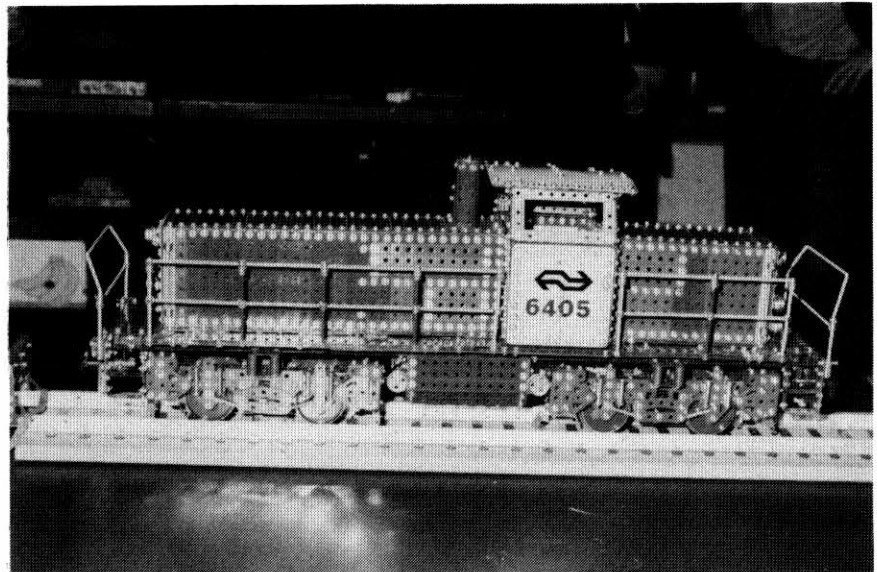
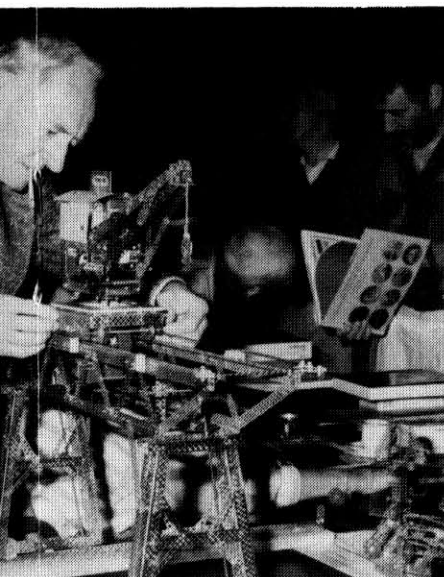

Diesellocomotief NS 6405 - Schuur

Dus, een willekeurige greep:

Grasman (Haarlem) met o.a. een Showman's Engine, gebaseerd op een model uit 1930, en een stoomauto;

Rednall (Kapellen B.) met zijn 'Enigma' industriële robot;

Visch (Ede) met een kampeerauto, grotendeels gebouwd met zelfgemaakte onderdelen;

Sijnja (Ede) met zijn 'Astrocinema' die steeds beter werkt;

Giesen (Elst) met een verrassende kiepauto genaamd: 'Hoep, zei de chauffeur', gebouwd voor zijn kleinzoon;

Uiling (Zeist) met een mooie spoorweg-ongevalenkraan;

van Straaten (Amersfoort), lid van het eerste uur, met een uiterst kleine 'Simplicity Special' bulldozer ontworpen door R.J. McEnarry, en een veel groter exemplaar naar een ontwerp van K. Cameron;

Elema (Wageningen), gelukkig weer goeddeels hersteld, met een strohakselaar, die ook in Skegness veel succes oogstte;

Cremers (Sittard), behalve met zijn prijswinnende werkplaats, ook met een prachtig dubbel reuzenrad, een 'Bromo' stoommachine (trillingvrij!) en een groep zeer fraaie Meccano sportlieden;

Keck (Emmen) met diverse Trix modellen (draai-bank, watermolen, portaalkraan).

Tenslotte mag ik hopen dat ook de verzamelaars - belangrijke component van het Gilde - en zij die onderdelen te verkopen hadden (al net zo belangrijk) goed aan hun trekken zijn gekomen.

's Ochtends, tijdens zijn toespraak, gewaagde locoburgemeester van Soest van een lustrumganger die hem had toevertrouwd: 'Meneer, het wordt vast weer een gezellige bendel!'. Welnu, gezellig was het!

Model No. 0.19 Sterke Man

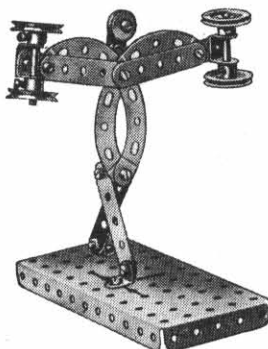

Benodigde Onderdelen :	
4	Stk No. 5
4	" " 10
2	" " 11
4	" " 12
2	" " 17
4	" " 22
1	" " 23
13	" " 37
1	" " 37A
1	" " 52
4	" " 90A
1	" " 111c

Nieuws van Meccano

Onlangs ontvingen wij een brief van de heer Jacques Guegan, exportmanager van Meccano. Daarin herinnert hij in de eerste plaats aan de veranderingen in het leveringsprogramma van de laatste jaren: 1990 - de introductie van de Starterdozen en 1991 - die van de vernieuwde Meccano Junior (kunststof), Meccano Basic en Meccano Techno. Maar daarnaast kondigt hij de komst aan van Meccano Dynamic: een serie van vier dozen, die zullen worden uitgebracht bij de speelgoedbeurzen van begin '93 (jan. Parijs en febr. Neurenberg). Verder schrijft hij dat de productie van de uitrustingen 7, 8, 9 en 10 en die van de overgangsdoozen 6X, 7X, 8X en 9X zal worden gestopt in de herfst van dit jaar, dus ongeveer nu. Over de introductie van de nieuwe series merkt hij nog op dat 'deze veranderingen worden gemaakt om Meccano terug te leggen in kinderhanden zoals Frank Hornby deed bij zijn eigen kinderen, negentig jaar geleden.'

Het zal duidelijk zijn dat deze berichten vragen oproepen, en daarom werd mij gevraagd om bij importeur Pyro BV te Brummen nadere inlichtingen in te winnen. Tijdens een gesprek met de heren van der Kwaak en ten Bhömer hoorde ik dat de vier Dynamic uitrustingen, net als de 'Starters' themadozen zullen zijn: Helicopter, Motorfiets, Formule-1 racewagen en 'Explorer'. Wat met deze laatste werd bedoeld wist men bij Pyro nog niet. De aantallen onderdelen variëren van 185 voor de helicopterdoos tot 417 voor de 'Explorer' en dus zijn deze sets uitgebreider dan de 'Starters'. Deze starterserie wordt vergroot met drie dozen. Of er anderszits dozen van deze serie zullen vervallen is nog niet bekend. Tevens zal nog moeten blijken - na de speelgoedbeurzen - in hoeverre het assortiment losse onderdelen zal veranderen, een zeer belangrijke vraag voor velen van onze leden. Wat betreft de motoren valt te vermelden, dat de bekende 12 volt 'M' motor met aangebouwde versnellingsbak niet meer zal worden geleverd. Het motorenprogramma bestaat nu alleen uit de 6 volt 'MO' motor, die in zwarte uitvoering begin dit jaar werd geïntroduceerd en de krachtiger 9 - 12 volt 'MR' motor.

Na het gesprek leidde de heer van der Kwaak mij rond in het magazijn waar ik kon zien dat van alle uitrustingen (dus ook van de grote) verscheidene exemplaren voorhanden waren evenals een uitgebreide sortering aan onderdelen. Pyro BV zal ons na de speelgoedbeurzen verder informeren.

J.F.J. Willems

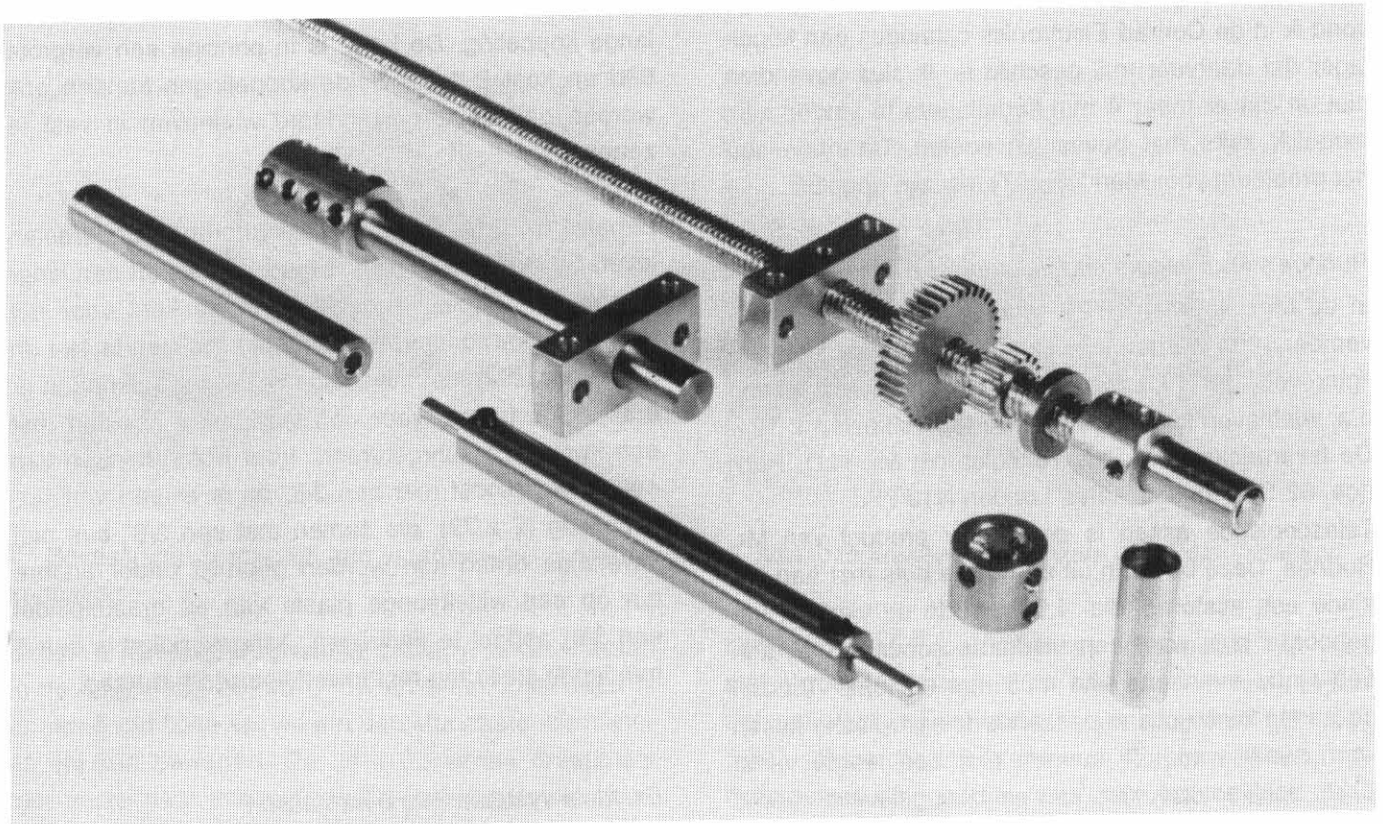

2. Strickland's systeem

Mechanismen

Dikkere assen en sterkere kogellagers voor Meccano

door H.M. Elema

Inleiding

Vooraanstaande Meccanobouwers discussiëren al jaren over nut en noodzaak van sterkere assen en lagers. Voor mij is het een open vraag of er wel voldoende behoefte is aan nieuwe, zwaardere belastbare onderdelen. Het is immers bekend dat normale Meccano-assen sterk zijn. Alleen in bepaalde gevallen, zoals bij zware voertuigen en grote hijskranen, gaan lange assen doorbuigen terwijl lagerdrukken hoog zijn. Bovendien zijn alleen bij grote productie redelijke prijzen te verwachten.

Gebruik van standaard Meccano-onderdelen

In veel gevallen is het mogelijk om met standaard onderdelen constructies te bedenken die in de behoefte aan zwaardere assen en kogellagers kunnen voorzien. Reeds in M.N. 1.01 werd een kogellager beschreven met een keteleindstuk no. 162a, een wielvlens no. 137, een aantal schijven no. 24a en Meccanokogels no. 168d. J.H. Schurink beschreef in M.N. 4.04 niet minder dan dertien kogellagers, waarbij soms ko-

gels met afwijkende maten werden gebruikt. Afwijkende maten zijn bij fietsenmakers doorgaans verkrijgbaar. Daarbij lopen in verscheidene gevallen wielnaven direct in de kogels, zodat flink belastbare lagers kunnen worden verkregen. Ook in de Meccano Constructors' Guide van B.N. Love is een zware as te vinden gemaakt van standaard Meccano-onderdelen (blz.107).

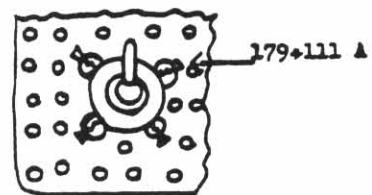

1. Kogellager van Quincaillerie N10

Een nieuw kogellager uit Frankrijk

Voor normale Meccano-assen (met dia. 4,05 mm) kan Quincaillerie N10, 40 Avenue Austin-Conte, F-33560 Carbon-Blanc, Frankrijk onder no. 168F een kogellager leveren. Dit wordt aan plaatwerk en dergelijke bevestigd met vier asmoffen no.179 en vier bouten no.111a. Prijs: FF 28,40 (ca. f 9,50) per stuk. Zie afb.1, met verontschuldiging voor de slechte kwaliteit! Het lijkt overigens de moeite waard na te gaan of er bij de Nederlandse handel kogellagers voor 4,05 mm assen te vinden zijn. Ik vrees van niet.

Wat betreft kogellagers voor 4 mm assen: onlangs vond ik in de Conrad Electronics catalogus een kogellager dat daarvoor m.i. geschikt is. Ik sluit bovendien niet uit dat er meer 4 mm kogellagers te vinden zijn, mogelijk zelfs met bevestigingsdelen. Daarmee zou het probleem voor Märklin en Temsi zijn opgelost.

Rudnoe's kogellagers en telescopische assen

In de Meccanoman's Newsmagazine no. 61 van november 1991 werden kogellagers met Meccanobevestiging voor 3/8" (9,5 mm) assen aangekondigd, waarin o.a. wielnaven kunnen lopen. De lagers kosten £ 12,-. De leverancier is M-Plus-Technics c/o Mr. N.D. Rudnoe, 62 Courthouse Road, London N12 7PJ.

Telescopische assen is een ander product van Mr. Rudnoe. Deze bestaan uit een dikke buis met aan het einde een asstomp, dia. 4,05 mm. In de vierkant uitgeoorde buis past een vierkante schuifas met aan één einde eveneens een 4,05 mm asstomp. Dit zijn de eerste bij Meccano passende telescopische assen voor zwaar werk. Zij kunnen met een lengte vanaf 2 1/2", opklimmend met 1/2", worden geleverd voor £ 3,10 per inch.

Strickland's systeem met 3/8" assen

Derek Strickland, Boatley's Cottages, Kemnay, Aberdeenshire AB51 9NA, Schotland, heeft eveneens een systeem met 3/8" assen geïntroduceerd. Het is beschreven in Constructor Quarterly no's.13 (sept.1991) en 15 (maart 1992).

Het systeem waarvan onderdelen worden getoond in afb.2, is gebaseerd op 3/8" assen die al of niet hol kunnen zijn en die worden geleverd in alle Meccanolengten. De prijs bedraagt £ 0,78 + £ 0,14 per inch in ziverstaal, in zacht staal £ 0,60 + £ 0,05 per inch. De holle assen worden geleverd met een binnendiameter die wat groter is dan 4,05 mm, om zwaar lopen van niet 100% rechte Meccano-assen te voorkomen. De Meccano-assen lopen in navens, die in elk eind van de holle assen kunnen worden vastgezet met stelschroeven. Er zijn bijpassende dikke wielschijven met acht gaten, die vrij om de as kunnen draaien of er met stelschroeven op kunnen worden vastgezet. Zij dienen als lagers maar er kunnen ook constructies aan worden bevestigd. Prijs, inclusief twee losse ringen: £ 4,95. Daarnaast zijn er stevige 38 mm lagerbokken, die £ 2,79 kosten. Zij hebben ter weerszijden van de 3/8" doorboring een 4,1 mm gat voor de normale Meccano-assen die met stelschroeven kunnen worden vastgezet. Stelkragen, eveneens met twee stelschroe-

ven kosten £ 0,85. Voorts zijn er een korte en een lange koppeling. De korte is in principe een vergrote 63d en kost £ 1,95. Beide koppelingen kunnen ook worden gebruikt om standaard wielnaven in vast te zetten.

Behalve de 3/8" assen met bijbehorende onderdelen levert Strickland ook 5/16" draadspindels tot een lengte van 30". Deze hebben een platte kant voor het vastzetten van onderdelen. Er zijn bijpassende 19-t en 38-t tandwielen met inwendige draad en drukringen (£ 0,35). Ook hierbij weer een lagerbok maar dan met een inwendige schroefdraad. Voor het verbinden van een draadspindel met een 3/8" as is er een verloopkoppeling (£ 2,79), die samen met een 3/8" bus met inwendige draad kan worden gebruikt onder andere om op een willekeurige plaats van de draadspindel een 3/8" asdeel te verkrijgen. Aangekondigd is een 6 mm lange stelkraag met inwendige schroefdraad.

Exacto's systeem met 8 mm assen

In de Exactoprijslijst van J.H. Schurink wordt dit systeem onder de nummers 252 - 258c aangeboden. Ik heb een deel van dit materiaal ter inzage gehad en geconstateerd dat het doordacht en goed is uitgevoerd. Exacto's asdiameter van 8 mm heeft als nadeel dat die kleiner is dan de 3/8" (9,525 mm) diameter van de standaard Meccanonaaf, maar het voordeel is dat de Exacto tandwielen en riemschijven vóór het aanbrengen van de navens er op passen. Vandaar dat de al of niet getande wielschijven 20-25% goedkoper zijn dan de "complete" exemplaren. Een aantal van de onderdelen van dit systeem is te zien op afb. 3, 4 en 5. Wij danken Constructor Quarterly voor de toestemming om deze foto's over te nemen uit CQ no. 16.

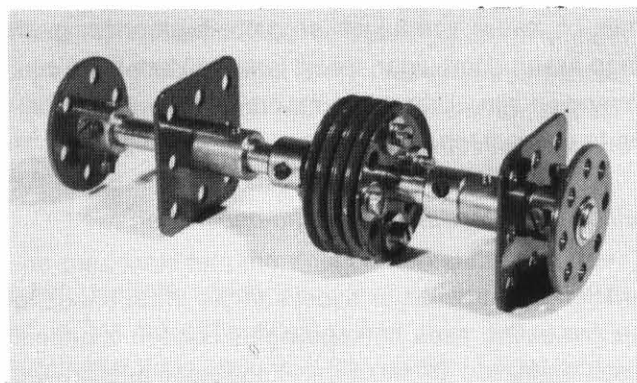

3. Exacto's systeem, met o.a. draagplaat, 6g en 8g naafbuswiel

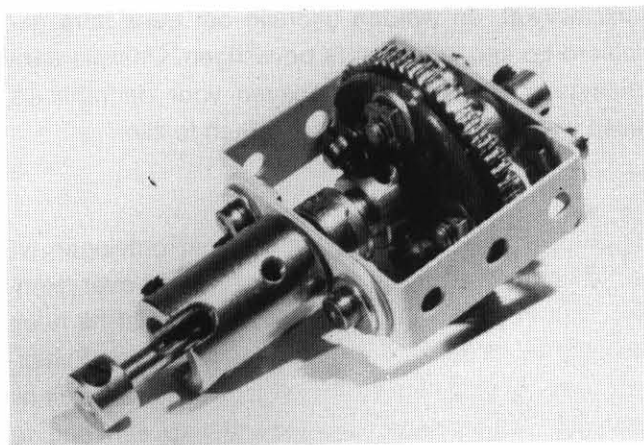

4. Bevestiging tandschijf aan naafbuswiel, lange H-koppeling

Exacto's leveringsprogramma omvat massieve assen in de lengte van 20, 16¹/₂, 14 en 9 cm. Daarnaast is er een 5 cm holle as, waarin een standaard Meccano-as vrij kan bewegen. De 3g x 3g vlakke draagplaat met vaste naaf kan als lager worden gebruikt maar ook voor de bevestiging van een as. De 5g, 6g en 8g naafbuswielen passen op de 8 mm assen. Men kan er tandschijven, wielschijven e.d aan bevestigen om ze vast te kunnen zetten op de assen. De naven zijn voorzien van vier gaten voor stelschroeven. Waarvoor de 6 mm brede kragen dienen, ligt voor de hand evenals het doel van de onderleggingen. De 24 mm lange koppeling kan voor twee doeleinden worden gebruikt: in de eerste plaats om assen te koppelen en in de tweede plaats om aan het einde van een 8 mm as de 3/8" naaf van een standaard wiel of iets dergelijks te bevestigen, net als bij een H-koppeling. Naafloze krukken en speciale platte steunstukken geven de mogelijkheid voor alternatieve lageringen van de 8 mm assen. De getande schijven worden geleverd in acht maten met 50-152 tanden. Helaas heb ik de 7g brede strookplaten met lengten van 13, 15, 19 en 25 gaten niet gezien. Ik vermoed dat zij een aantal grotere gaten hebben voor 8 mm assen. De prijzen zijn in het algemeen hoger dan die van standaard productieonderdelen die in grote aantallen worden gemaakt.

Een vroeger voorstel.

Jaren geleden is er in de Canadian Meccanoman's Newsletter gediscussieerd over dikkere assen, waaronder holle typen waar normale assen vrij in kunnen bewegen. Toen heb ik, onafhankelijk van Strickland vrijwel dezelfde oplossing voorgesteld door als holle as een buis met een buitendiameter van 9,525 mm (3/8") en een binnendiameter van ongeveer 6,5 mm te

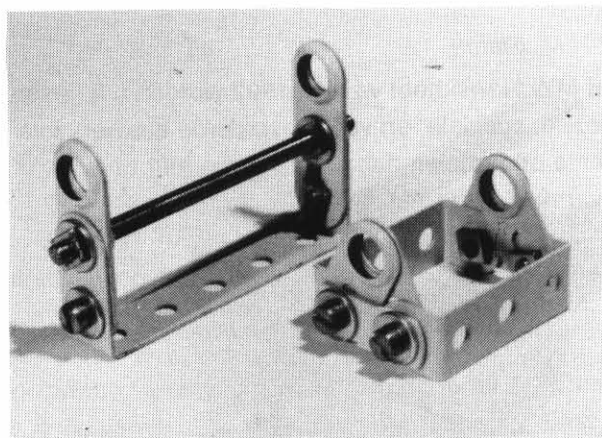

5. Naafloze krukken en speciale platte steunstukken

nemen. Afb. 6 toont: holle as met radiaal gat voor stelschroef (A), bus met 4,1 mm gat voor as en radiaal gat voor stelschroef (B), en plug met gat voor 5/32" schroefdraad (C). Met de laatste zou men de holle buizen ook goed kunnen gebruiken voor doeleinden zoals kolommen in Meccano-constructies (idee van dr. Keith Cameron).

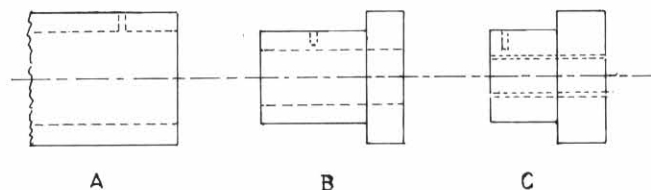

6. Elema's voorstel

Naschrift van de redactie

1. De bovengenoemde prijzen zijn 'circa-prijzen'.
2. Weliswaar niet zwaar belastbaar maar wel een soort holle as is de kanonsloop no.148 uit de Meccano Army Multikit van 1973. Het is een pijp van kunststof met een lengte van 20,3 cm (8"), buitendiameter 9,6 mm (3/8") en binnendiameter 4,9 mm (3/16"). Deze kanonsloop is feitelijk een as van het plastic Meccanosysteem. Deze holle plastic assen zijn tegenwoordig in twee lengten verkrijgbaar; 4¹/₂" (P 65) en 6" (P 67). In deze assen passen standaard Meccano-assen.
3. Goed gebruik van kogellagers vereist uiterst nauwkeurige uitlijning. Dit blijkt dikwijls problemen op te leveren.

Onderdelen

Nieuws van M.W. Models

door H.M. Elema

In het MW Newssheet van juli 1992 worden o.a. enkele nieuwe, speciale, en voor gevorderde bouwers interessante onderdelen aangeboden, die hier onder worden vermeld en zo nodig toegelicht.

1. Een replica van de 1929 Meccanostoommachine door Tyco Engineering. Prijs: £ 560,-
2. Een 7¹/₂" tandring, no. 167f, met grove vertanding voor £ 40,-
3. De tandwielen nos. 27g en 27k met een dikte van 1/8" (in plaats van 1/16") waardoor de slijtage van rondsels e.d. wordt gereduceerd. De totale dikte is, dankzij een iets verschoven naaf, slechts 1/32" meer dan van het normale type. No. 27k, met 65 tanden, bereikt in een combinatie met no. 26r een overbrengingsverhouding van 5:1 en is vanwege die verhouding nu voorzien van 10 gaten in plaats van normaal 8. No. 27k, met 45 tanden, die normaal geen gaten heeft, is in nieuwe en dikkere versie voorzien van 4 gaten, op onderlinge afstand van 1/2". De prijs van deze tandwielen is £ 8,55. Het volgende tandwiel in 1/8" uitvoering wordt no. 27h, dat met 66 tanden en in combinatie met no. 26n, een verhouding van 6:1 geeft. Daarom zal dit tandwiel niet minder dan 12 gaten krijgen in plaats van normaal 8 gaten.
4. Een paar andere nuttige onderdelen zijn langere schoorsteenstukken: de 2¹/₂" lange no. 163a voor £ 2,45, de 3¹/₂" no. 163b voor £ 2,75 en de 4¹/₂" no. 163c voor £ 3,05. Zij zijn o.a. bedoeld voor de indertijd aangekondigde namaakhydraulische cylinders, maar zijn ook heel geschikt voor het maken van lange schoorstenen, kolommen, e.d.
5. In voorbereiding zijn gebogen stroken, lang 3¹/₂", 4¹/₂" en 6¹/₂" voor het maken van cirkels met resp. 36, 48 en 72 gaten en een diameter van resp. 6¹/₂", 8¹/₂" en 12¹/₂". Zij zullen zowel verzinkt als in groen en donkerblauw worden geleverd.
6. Replica's van de Elektron 6 BA bouten, bussen en ringen.

Naschrift van de redactie

6 BA bouten zijn, met een diameter van 7/64", een fractie dunner dan M3. Isolatieingetjes, die passen in Meccanogaatjes, zijn verkrijgbaar bij elke goede elec-

tronicawinkel, en worden gebruikt om transistors geïsoleerd op een koelplaat te bevestigen. Officiële aanduiding: IB 6. Deze alternatieven voor de replica's zullen waarschijnlijk goedkoper blijken te zijn.

Bij het ter perse gaan van dit nummer ontvingen wij van de heer Elema nog een nader bericht over 'Henley'. Daarin schrijft de heer G.W. Wright dat hij heeft besloten te stoppen met de jaarlijkse 'Henley Exhibition' in zijn traditionele vorm. In plaats daarvan stelt hij voor om een jaarlijkse bijeenkomst van één dag te organiseren in het stadhuis van Henley Town op een zaterdag laat augustus, of begin september. Deze gebeurtenis zal niet openbaar zijn, maar alleen toegankelijk voor leden van Meccanoclubs met familieleden, en voor individuele Meccano-enthousiasten, die staan op de mailing list van MW. Het is de bedoeling dat de bijeenkomst een informeel karakter draagt. Iedereen kan een of meer modellen meebrengen. Het is niet de bedoeling dat er in samenhang met de bijeenkomst zal worden gehandeld. Voorts vraagt de heer Wright om commentaar: is men al of niet geïnteresseerd? Op basis van de antwoorden zal hij besluiten of hij dit voornemen verder zal uitwerken. Tenslotte deelt hij ons nog mede dat hij niet van plan is om zich uit de Meccanozaken terug te trekken.

Leden spreken

Kennismaking met Meccano -

- De aanvangsgekte van een beginner

door P.A.H. van der Harst (Geldrop)

Sinds anderhalf jaar woon ik hier in het Zuiden van het land en via mijn vrouw maakte ik kennis met "De Toermalijn" in Eindhoven, een antroposofisch georiënteerde boek- & speelgoedzaak waar ik, op mijn leeftijd, bijna behoefte gevoel aan een rolstoel- zó veel kostlijks als daar bijeen staat. De zaak wordt gedreven door een aantal dames die, vanuit mijn machismo, gedacht worden ontechnisch te zijn. Wie schetst mijn verbazing toen ik tijdens een van mijn bezoeken een prachtige kast ontwaarde met een complete serie Meccano-onderdelen! Lang vervlogen verlangens kwamen terug want het had mij in mijn jeugd aan weinig ontbroken- behalve aan Meccano!

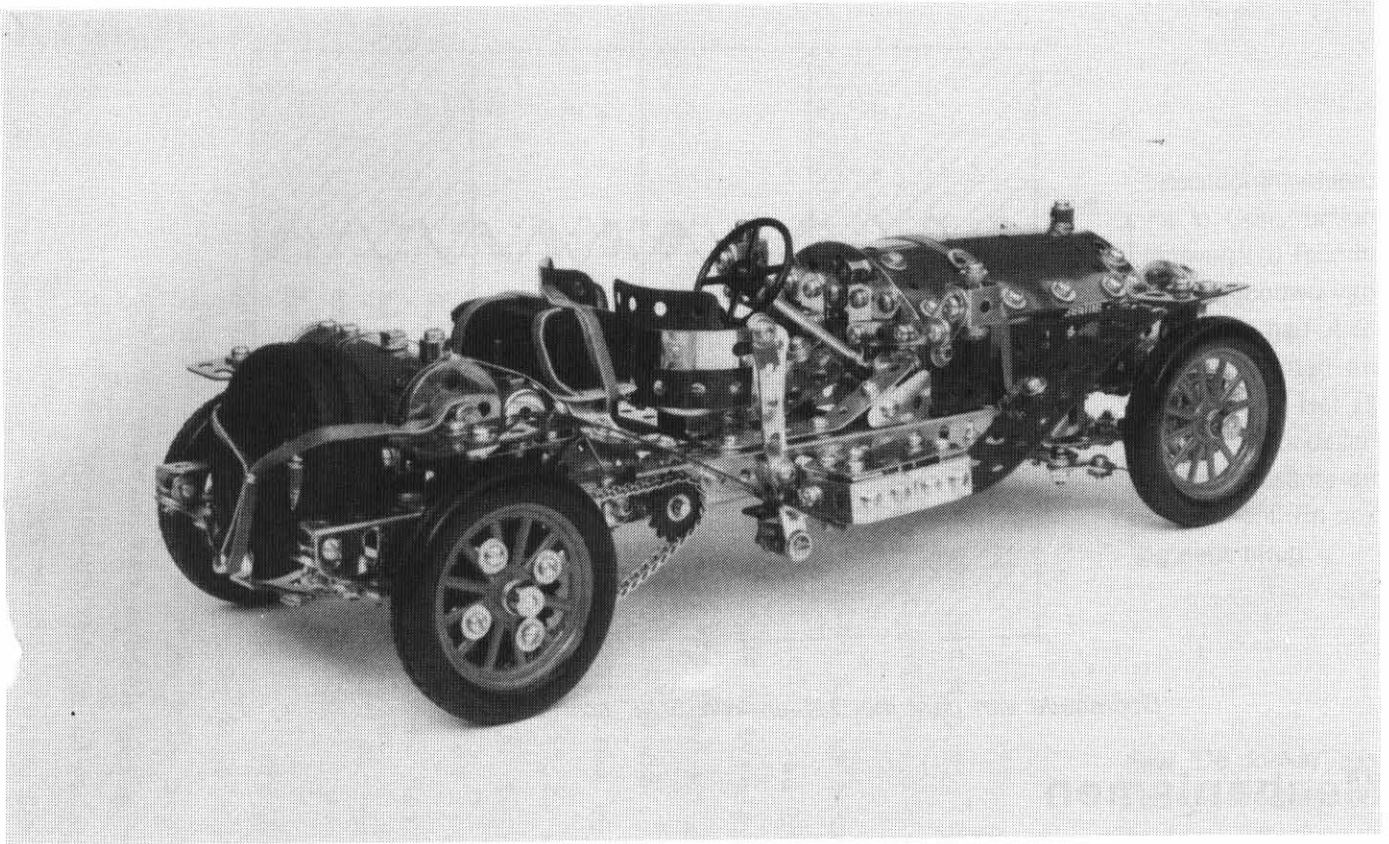

De -prijswinnende- Simplex

Toen mijn kinderen mij kort daarna vroegen wat ik voor mijn 65ste verjaardag wilde hebben was het antwoord duidelijk- een Meccanodoos. Aldus geschiedde en drie generaties hebben die heuglijke dag met glimlichtjes in de ogen in de prachtige doos gekeken met al die wielen, radertjes, strippen, moeren & schroefjes en de vrolijke kleuren geel en blauw. Mijn kleinzoon 'bestelden' meteen een auto en ik kon dus aan de slag.

Na een paar weken uitproberen en verkennen rijpte allengs het idee om een antieke auto te bouwen die ik ooit in het Smithsonian in Washington had gezien - een Simplex uit 1912. In mijn archief vond ik nog twee foto's van dit exemplaar en het paste goed in mijn opvattingen van een 'basic' automobiel.

Allereerst werd de schaal van het model ($\pm 1:12$) bepaald door de grootste wielen uit mijn doos (20a). Doordat deze auto kettingaandrijving had, lag het differentieel relatief hoog in het chassis- ideaal voor mijn nogal volumineuze constructie. Het chassis van de Simplex is heel simpel rechttoe rechtaan- met een taps verloop naar voren. Dit bracht me overigens meteen in ethische problemen: "mag" men zagen, boren, vijlen, buigen? Enfin- bij mij heiligt het doel toch vaak de middelen en het werd dus zagen, boren, etc.. De

besturing heeft me een paar nachturen gekost- vier keer had ik iets aardigs bedacht maar dan kwam er 's nachts in bed weer een nieuw en beter idee dus ging het hele zaakje weer uit elkaar. Nu zit er een eigenbouw tandheugel in die redelijk voldoet. De versnellingsbak is simpel gehouden, domweg omdat ik vind dat m'n kleinzoon voorlopig maar één vooruit en één achteruit mogen gebruiken. De Temsi-motor trekt het drie kg wegende vehikel moeiteloos.

Het werd intussen duidelijk dat mijn mooie doos toch niet alles bevatte wat ik meende nodig te hebben. Vele tochtjes naar De Toermalijn (waar ik nu de sleutel krijg om De Kast zèlf te openen!) verhoogden de vreugde voor mij en de omzet voor hen. De originele doos is allang verdwenen, mijn oudste zoon maakte een prachtige kist met twee lagen waar ik nu alles in kwijt kan.

Steeds meer raak ik onder de indruk van wat Hornby destijds heeft uitgedacht. Het systeem is een absolute uitdaging voor creatieve geesten. Met de ervaring van het afgelopen jaar én de stimulans van een prijs, laatst in Ede, groei ik naar iets nieuws toe- iets kunstzinnigs / organisch. We zullen zien.

P.S. De spaakwielen op de foto heb ik pas sinds kort; ze passen goed bij de wielen van de originele Simplex.

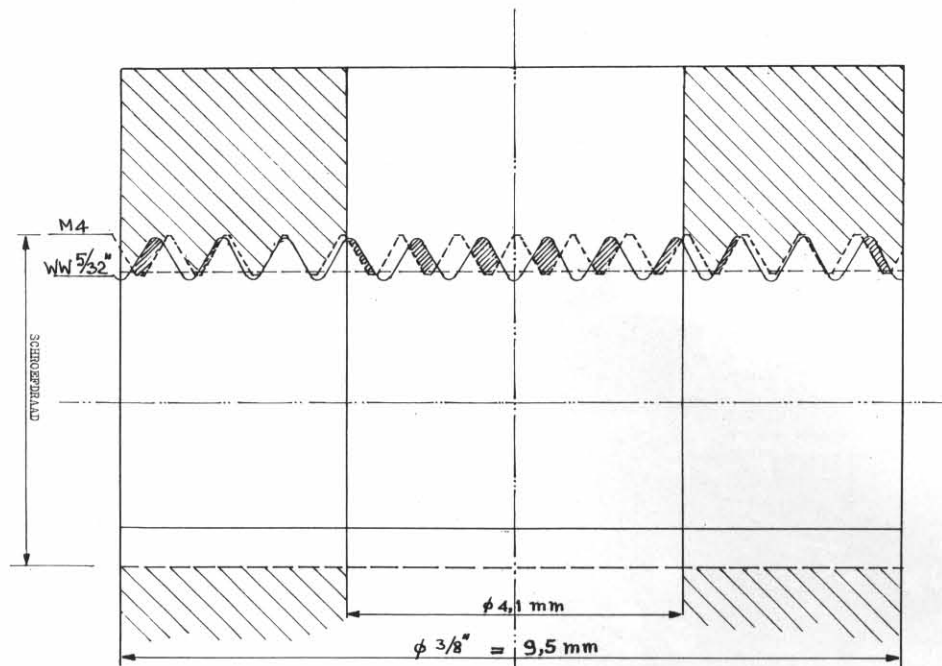

Doorsnede van naaf met M4 en WW 5/32" schroefdraad

Mechanismen

Meccano schroefdraad en M4

door H.M. Kroon en J. van Vollenhoven

In 1901 introduceerde Frank Hornby de eerste constructiedoos onder de naam "Mechanics Made Easy". Daarbij werden de diverse onderdelen bevestigd met 5/32" WW (Witworth) bouten en moeren (nuts & bolts), terwijl de assen gemaakt waren van het iets dikkere "8-gauge wire", thans BSWG nr. 8 genaamd. Deze schroefdraad is tot op heden, dus al meer dan 90 jaar, door MECCANO en ook door MÄRKLIN-METALL, ontstaan uit Meccano-Duitsland in 1914, gelukkig gehandhaafd! En dat terwijl al minstens een kwart eeuw geleden de Europese schroefdraadnormalisatie tot M4 werd aanvaard. Daarom zijn de schroeven, moeren en draadstangen met WW 5/32" nauwelijks meer te verkrijgen, tenzij men bestellingen doet van zéér grote aantallen.

Helaas is vele jaren geleden TEMSI en enige jaren terug ook het Zwitserse STOKYS overgegaan op M4 evenals wellicht ook soortgelijke, voor ons onbekende fabrikanten. Maar Exacto (Meccano Argentina) en andere fabrikanten van obsoleete en replica onderdelen van het "echte" Meccano-systeem werken terecht nog met de WW 5/32" schroefdraad.

De Meccano-liefhebber, die toevallig wat onderdelen met M4 ter beschikking krijgt en géén twee soorten, door velen nauwelijks te onderscheiden, schroefdraad in zijn voorraad wil hebben, kan gelukkig naven met

M4 in wielen en tandwielen, krukken, koppelingen enz verantwoord "overtappen" tot WW 5/32", zie de tekening die het verschil aangeeft tussen WW 5/32" en M4.

Daar waar het asgat zit, snijdt de tap met WW 5/32" de toppen van de M4-schroefdraad weg, doch dit is uiteraard niet van belang. Overduidelijk blijkt dat de binnendraad in naven veilig is over te tappen. (Het omgekeerde, van WW 5/32" naar M4, is natuurlijk ook mogelijk.) Het bezit van een stel WW 5/32" tappen en snijplaatje is voor een rechtgeaard Meccanomaneer dan ook een eerste vereiste, tegenwoordig niet goedkoop, maar wel lonend, want men kan er nu ook beschadigde draad mee opzuiveren, herstellen. Daarom het advies: gebruik WW 5/32" in naven van alle onderdelen en WW 5/32"-stelschroefjes of "inbus"-stelschroefjes.

- NB
1. In Engeland noemt men inbus "Allen", in Duitsland noemt men inbusstelschroefjes "Maden-schrauben".
 2. BSWG 8, ook wel Imperial SWG, = 0,160" (inch) = 4,06 mm. 1" = 25,4 mm. Normale gatafstand bij Meccano = 0,5" = 12,7 mm.

Regionaal Nieuws

12 september: Mechelen

De jaarlijkse bijeenkomst in België vond ook dit jaar plaats in het Speelgoedmuseum te Mechelen. Het was mijn eerste bezoek aldaar maar zeker niet het laatste! Na het betalen van een (speciale ?) toegangsprijs van BF 100,- werd ik door middel van kleine aanwijsbordjes het gehele museum doorgeleid: een kwelling omdat er zoveel prachtigs viel te bewonderen. Stilstaan en rustig kijken kon echter niet omdat de bijeenkomst plaats vond ergens helemaal boven achterin en ik dan nooit vóór sluitingstijd in het zaaltje zou arriveren.



In het lokaal bevond zich een buffet aan de ene kant en aan de andere kant de heer Ransbotyn achter een tafel met handel. En daar tussen in bewogen zich een veertig belangstellenden, waaronder een tiental uit Nederland. *Voorzitter Anink en echtgenote* hadden het fotoboek van het lustrum meegebracht, en materiaal van het Documentatiecentrum. Zij trokken daarmee veel belangstelling. *Rednall* was er met componenten voor een nieuwe robotarm: de reeds fameuze 'Enigma' manipuleer-robot bleek na thuiskomst uit Ede te lijden aan een onherstelbare kabelbreuk. De heer *Mariën*, organisator van de bijeenkomst, toonde me de prachtige Meccanocollectie van het museum, die voor het grootste gedeelte door hem in bruikleen is afgegaan. Op de bijeenkomst zelf had hij zijn fantasiecompositie, genaamd 'Espace', opgesteld die hij als display model voor Meccano France heeft gemaakt. Voorts ontmoette ik de heer *J. Hankenne* uit Hannut, die een mooie 'Baltic' tenderlocomotief (Super Model No.15) had meegebracht, alsmede een windmolen gebaseerd op de 'Post Windmill' van M. Cotterill. *Ph.L.E. Moerman (Heverlee)* was er met een model van

Maudslay's negentiende-eeuwse tafelstoommachine, als beschreven door Dr.D.Whitmore in Construction Quarterly No.15. *H.M.E.E. Beek (Antwerpen)* toonde een mooie Eiffeltoren in blank en rood, gebouwd van Construction (voorm. DDR). Uit Nederland had *A.G. Roozeboom* zijn 'Vliegende Fakir' meegenomen en *J.C.A. Klarenbeek* een fraaie elektrische klok. Het zij mij vergeven dat ik niet alle tentoongestelde modellen heb genoemd! Het was voor mij een interessante en aangename kennismaking met dit evenement. En ook voor het museum kom ik gaarne nog eens terug.

J.F.J. Willems

31 oktober: Zoetermeer

Ditmaal was er iets bijzonders, daar 'De Jonker' zijn tienjarig jubileum vierde: iedereen werd getraceerd op koffie met gebak, wat bij de ca. vijftig aanwezigen zeer in de smaak viel.

Ook nu was er een keur van materiaal aanwezig, mede door bezoek uit België van o.a Jean Ransbotyn, en uit Markelo van onze Secretaris P. Ploegmakers. Van de diverse modellen noem ik hier *Arie Roozeboom's* Vliegend Tapijt, de versnellingsbak van *H. van der Berg* met vijf vooruit, een achteruit en vrijstand, zéér compact en mét versnellingspook als in een auto, bijzonder knap werk! Dan de Rolls Royce van *Cor Luske*, een radiografisch bediende kraan in donkerblauw van *A.J. van de Ruit*, en mijn eigen wolwinder. Als extra evenement hield *Bram Snelders* een interessante lezing over de produktiemethoden van staal en de ontwikkeling daarvan van vroeger tot nu. Al met al was het een gezellige en bijzonder leerzame dag, die door *J. van Erk* werd vastgelegd op video. De volgende bijeenkomst is op 9 januari 1993.

Leo Steenvoorden.

Meccano paardrijder



Benodigde Onderdelen :	
2	Stk No. 2
7	" " 5
3	" " 10
2	" " 12
2	" " 16
4	" " 22
1	" " 24
17	" " 37
1	" " 52
1	" " 54
2	" " 90A
1	" " 126A

Märklin Nieuws

Ons lid de heer van Gemert Smits bericht ons, dat hij erin is geslaagd nog enkele exemplaren te bemachtigen van doos 1079, de vliegboot Dornier Do-X. Ook heeft hij een beperkt aantal dozen 1082 (Raderboot Mississippi) toegezegd gekregen. Mocht de vraag hiernaar de voorraad overtreffen, dan zullen uit eventueel overblijvende dozen 1079 en aanvullend materiaal dozen 1082 worden samengesteld. Märklin zal in dat geval de daarvoor bestemde houten kisten leveren. Voor bestellen, enz. wordt verwezen naar de advertentie elders in dit blad.

Advertenties

Te koop: E 20R motor in doos f 150,-, Set no. 3, nieuw in doos f 75,-. Verder alle Franse en vele Engelse onderdelen. Lijst op aanvraag. L.M. Steenvoorden, Postbus 7066, 2701 AB Zoetermeer. Tel. 079 - 423389.

Gevraagd: Necobo-onderdelen nr.88A, loopwiel, dia. 6 cm.; vier stuks van schetsplaten nrs. 120, 121, 122 en 123; nr. 189 tuimelaar. J. Ringnalda, Postbus 47 (Fornheselaan 98), 3734 ZG Den Dolder. Tel. 030 - 291942.

Te koop: partij Meccano met veel tandwielen en hoekbalken. Vraagprijs f 700,-. T.H.G. Willebrand, Beetsterzwaag, tel. 05126 - 1210.

Wie kan mij helpen aan gave lege Meccanodozen van zowel vóór de oorlog als na de oorlog tot ongeveer 1968? Peter Duyff. Tel. 05908 - 18129.

Te koop: Kleine sterke electromotoren, 12 v DC, in Meccano-motorhuisje, geheel ontstoord, ook voor R.C. (radio-control), f 100,- per 3 stuks, of f 35,- per stuk. Info: H.M. Kroon, Oss, tel 04120-32296

Te koop: Jubileumboek van de Meccano-importeur Hausemann en Hötte, diverse aandrijfdozen en Temsi-motorbouwdoos. P. Duyff, tel. (05908) 18129.

Te koop: Zeer grote partij nieuw, ongebruikt Meccano uit het eind van de jaren 50, begin zestig met een gering deel NeCoBo van dezelfde kwaliteit. Vraagprijs f 2000,-. L. Schuyt, Sportlaan 110, 1442 EG Purmerend, tel. (02920) 24247.

Te koop: Electronische motorsturing-servo's voor 2 amp - 4 amp - 8 amp, voor respectievelijk f 65,- / f 95,- / f 125,- gebouwd, doch geen servo-kabeltje. Info over radio-control en alles wat daar bij hoort: H.M. Kroon, Oss, tel 04120-32296

Te koop: 1 st. Marx/Richard 6 versn. motor 6 V, als nieuw f 50,- 4 st. Meccano 'M' motoren 6 V, als nieuw, per stuk f 25,-, 1 st. grammofonmotor 117/220 V, als nieuw f 20,-. H.M. Elema, Sleedoornplantsoen 7 6706 CB Wageningen. Tel 08370 - 12973.

Speciale Märklin aanbieding. Nog leverbaar, zolang de voorraad strekt, aan leden van het MGN tegen clubprijs enkele dozen 1079 - Dornier DO-X vliegboot en doos 1082 Mississippi raderboot, uitgave 1992. Speciaal aanbod ter gelegenheid van het tien-jarig bestaan van het MGN: Motor 1018, normale prijs f 88,- voor f 64,- franco thuis, ook zolang de voorraad strekt. Verder tot 1-2-'93 dertig procent korting op alle onderdelen van het Märklin-Metall programma. Minimum order f 75,- (plus halve porti). Uitsluitend schriftelijk te bestellen bij Jos van Gemert Smits, Westerweg 82, 1815 DH Alkmaar.

asbran

Meccano Dealer van Noord-Nederland

Wij leveren dozen, motoren, trafo's, losse onderdelen en voorbeeldboeken

Turfsingel 9 9712 KG Groningen

Tel.:050-133461

Fax: 050-137001